

**Clean Air Optima® 3in1: Aircooler, Circulator fan &  
Air humidifier**

**Model: CA-104B/ CA-104W**

(EN) User manual  
(DE) Gebrauchsanweisung  
(NL) Gebruiksaanwijzing  
(FR) Mode d'emploi  
(ES) Manual del usuario  
(IT) Manual d'uso  
(PL) Instrukcja obsługi  
(CZ) Uživatelská příručka  
(RO) Manual de utilizare  
(LT) Naudotojo vadovas  
(EE) Kasutusjuhend  
(LV) Lietošanas pamācība

Find more languages on:  
[www.cleanairoptima.com/  
info/manuals](http://www.cleanairoptima.com/info/manuals)

(RU) Руководство  
пользователя  
(MK) Прирачник за  
користење



Read these instructions carefully before you start using this Clean Air Optima® device and keep the manual for future reference.

| <b>Table of contents</b> | <b>Page</b> |
|--------------------------|-------------|
| <b>English</b>           | <b>3</b>    |
| <b>German</b>            | <b>19</b>   |
| <b>Dutch</b>             | <b>35</b>   |
| <b>French</b>            | <b>51</b>   |
| <b>Spanish</b>           | <b>67</b>   |
| <b>Italian</b>           | <b>83</b>   |
| <b>Polish</b>            | <b>99</b>   |
| <b>Czech</b>             | <b>115</b>  |
| <b>Romanian</b>          | <b>131</b>  |
| <b>Lithuanian</b>        | <b>147</b>  |
| <b>Estonian</b>          | <b>163</b>  |
| <b>Latvian</b>           | <b>179</b>  |

## English

Thank you for purchasing the Clean Air Optima<sup>®</sup> 3in1: Aircooler, Circulator fan & Air humidifier CA-104B/ CA-104W.

We wish you many years of healthy indoor air with this efficient and effective product. Ensure that all safety precautions are followed when using this electrical appliance for the proper operation of the device. These instructions describe the safety precautions to be observed during operation. They are meant to prevent injuries and to avoid damaging the device.

### CA-104B/ CA-104W Main unit

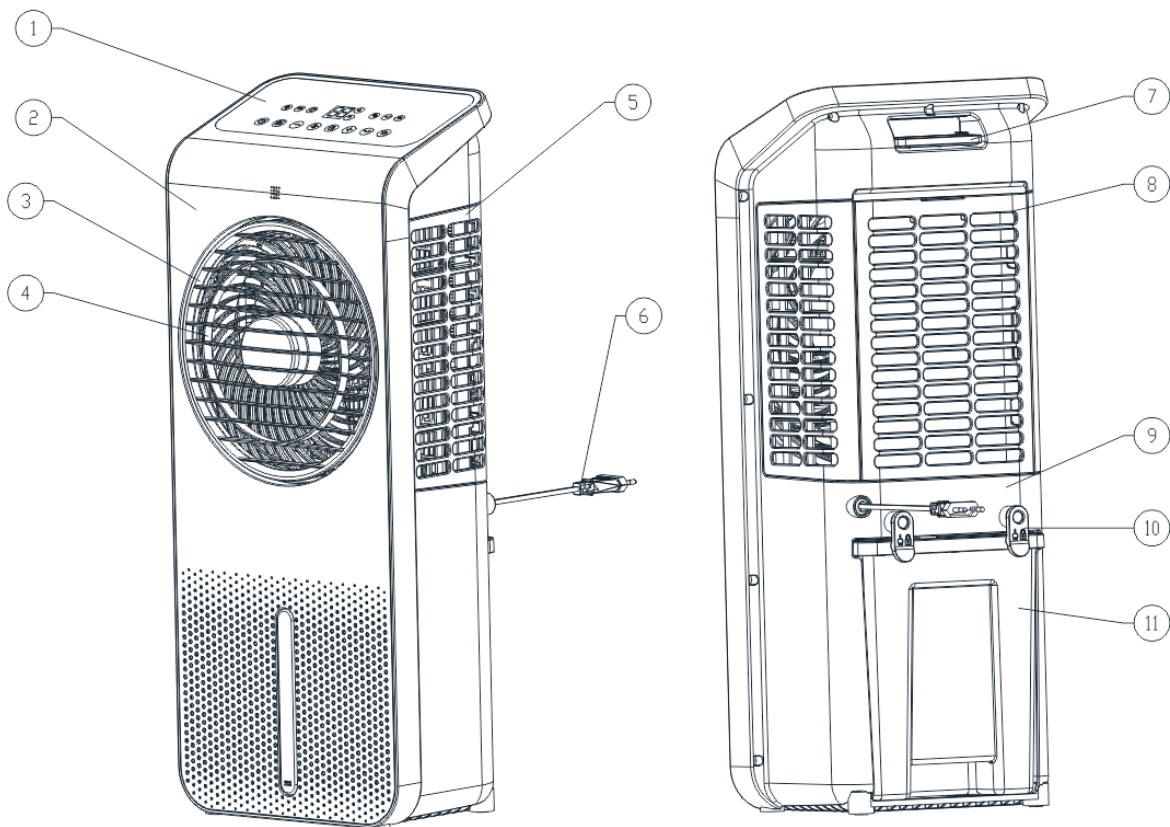

### Description

This Clean Air Optima<sup>®</sup> device consists of the following main components:

1. Control panel
2. Front cover
3. Front grill
4. Air outlet
5. Side cover
6. Power cord
7. Handle and remote control holder
8. Filter cover
9. Rear shell
10. Fixation clips for watertank
11. Water tank

## Safety warnings

This device may only be used in accordance with this safety instructions. Take the following steps to minimize the risk of personal injury caused by for example electric shocks or fire.

1. Leave the device to stand for at least two hours before use, especially after transportation.
2. Only for indoor use. Do not use or store outdoors.
3. Use proper voltage: AC 220V – 240V, 50Hz.
4. Allow a free space of min. 20 cm around the air inlet and air outlet of the device.
5. This device can be used by children aged from 8 years and above and persons with reduced physical, sensory or mental capabilities or lack of experience and knowledge if they have been given supervision or instruction concerning use of the device in a safe way and understand the hazards involved. Children shall not play with the device. Cleaning and user maintenance shall not be made by children without supervision.
6. Do not use the device when there is visible damage on the electrical cord or on the device itself. Do not repair the device yourself in case of damage. Never pull the device by its cord. If the power cord is damaged, then it must be replaced by an authorized service person to prevent electric shock or fire.
7. Repairs may only be performed by authorized service personal. Do not try to repair the device yourself to prevent electric shock or fire.
8. Do not touch the power cord and plug with wet hands.
9. Always switch off the device before disconnecting the plug.
10. Never attempt to turn off the device by disconnecting the plug.
11. Pull the plug when you do not use the device or when you clean internal or external parts of it.
12. For safety use put the device in a steady, horizontal position. Do not move while using.
13. Do not use the device in rooms where inflammable liquids, gases are stored or close to heat sources like radiator, fire place or heat-generating devices like ceramic heater.
14. Never insert any other object into the body to avoid breakdown.
15. Never cover the air inlet and air outlet grid.
16. Never disassemble or replace the device's inner parts.
17. Use and store the device not under 5°C or above 32°C.
18. Do not tip the unit to any side when the water tank is full.
19. Do not ingest the battery, the battery is a Chemical Burn Hazard.
20. This device contains a coin / button cell battery. If the coin / button cell battery is swallowed, it can cause severe internal burns in just 2 hours and can lead to serious complaints or decease.
21. Keep new and used batteries away from children.
22. If the battery compartment does not close securely, stop using the device and keep it away from children.
23. If you think batteries might have been swallowed or placed inside any part of the body, seek immediate medical attention.
24. The batteries contain materials, which are hazardous to the environment, they must be removed from the device before it is scrapped and that they are disposed safely.
25. Do not put heavy objects on the unit.
26. Please avoid places with direct sunlight. There is a risk that the device discolors.
27. Never immerse the device in water or other liquids.

28. Clean the filter cover regularly, if the filter cover is saturated with dust, it will lead to poor cooling, purifying, air washing, and circulating effect. The power consumption will increase, it can cause failure.
29. Replace the HEPA H13 Filter and the Cooling Pad every 2 – 3 months, if the HEPA H13 Filter and the Cooling Pad are saturated, it will lead to poor cooling, purifying, air washing, and circulating effect. The power consumption will increase, it can cause failure.
30. Never leave water in the water tank when the device is not in use.
31. Use, maintain and clean the device as described in this manual.
32. The device is not a toy. Keep children and animals away. Only use the device under supervision.
33. Unplug the appliance during filling and cleaning.
34. Be aware that high humidity can promote the growth of biological organisms in the environment.
35. Make sure that objects in the vicinity of the device do not become damp or wet. If moisture develops, emissions must be reduced. Switch the device to a lower setting. If the emissions cannot be reduced, the device may only be used intermittently. Switch off the device completely for a short time. Make sure that absorbing materials, such as carpeting, curtains, net curtains or tablecloths, do not become damp.
36. Make sure the water in the water tank is changed every 3 days. Otherwise there is a risk that micro-organisms will develop in the water tank, which will enter the air or water and pose a health risk.
37. Only fill the water tank with fresh drinking water, ice cubes made from drinking water and/or suitable ice packs.
38. The ice packs are not toys. Keep children and animals away.
39. Never open the ice packs. The liquid in the ice packs can be harmful to health.
40. The ice that may form on the ice packs is not suitable for consumption. There is a health risk!
41. Never leave water in the tank when the appliance is not in use.
42. Empty and clean the aircooler before storing. Clean the aircooler before next use.

## Installation

Make sure that the distance from the device is 20 cm away from walls and furniture, see the illustration below.

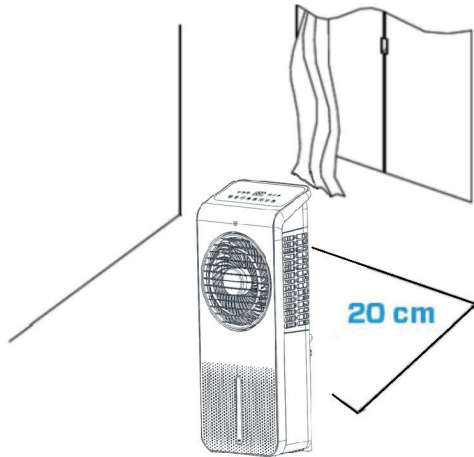

## Remote control

1. Open the battery cover at the back side of remote control to place the battery. (see Picture 1).
2. To place the battery: there is a “security tab” at the bottom of the remote control that you first have to slide to the right and then pull out the battery holder. (see Picture 2). Insert the battery with the correct polarity. (see Picture 3).
3. Push the battery cover back into the remote control.

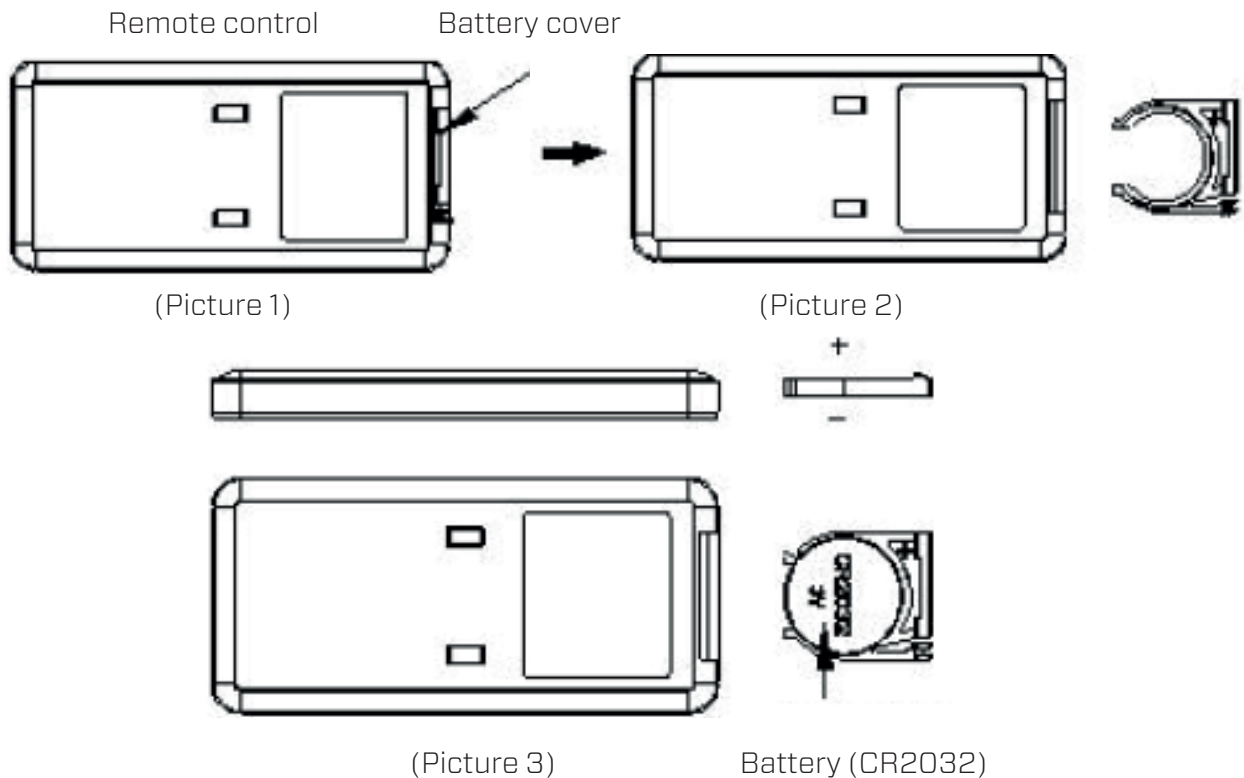

## Fill the water tank

**Attention:** Make sure that the plug is not yet plugged into the socket.

Clean the water tank before using the device, see chapter 'Cleaning and maintenance'.

The device requires fresh drinking water for air cooling.

1. Unlock the water tank by turning the two clips from the vertical position to the horizontal position.
2. Pull the water tank halfway out of the appliance.

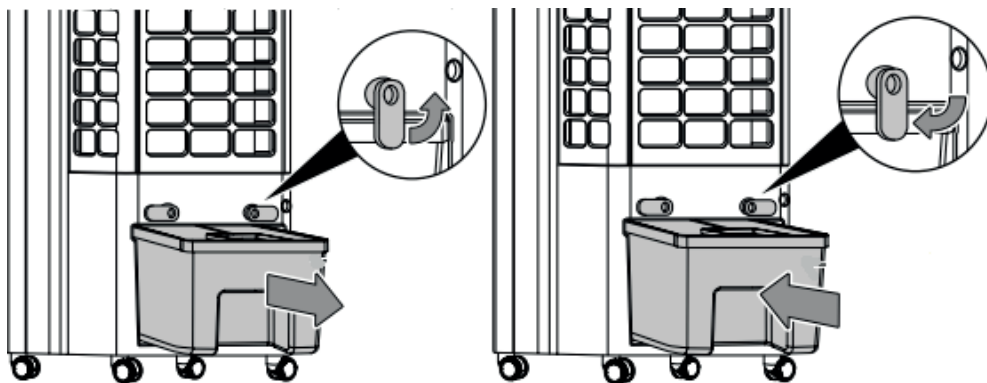

3. Fill the water tank with a watering can, take into account the maximum water level indicator, see at the front of the device.
4. Place the cooling element in the water tank to achieve an extra cooling effect. Place the cooling element on the right side.
5. Only fill the water tank with fresh drinking water. You can add ice cubes to the water for extra cooling.

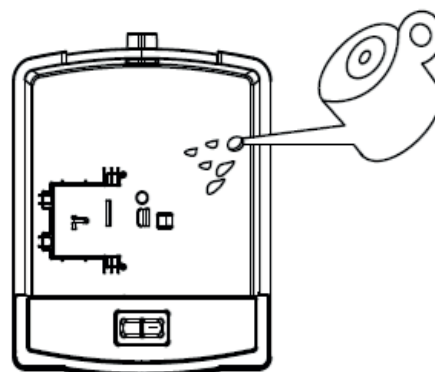

**Attention:** Only fill the device with fresh drinking water.  
The water temperature may be max. 40°C.

**Attention:** Change the water in the water tank every 3 days to prevent bacterial growth.

## Use of ice pack

The ice pack has unique cold storage and heat preservation properties, which can slowly absorb the heat in the water, so that the water temperature in the tank is always lower than the ambient temperature for several hours, so that the air blowing out of the air cooler is cooler.

1. Place the ice pack in the freezer until it is completely frozen;
2. Place the frozen ice pack into the water tank and push the water tank back to its original position. After about ten minutes, the water temperature in the water tank will be lower than the ambient temperature.
3. The device is equipped with 2 ice packs, so continuous use is not a problem.
4. Do not open the lid of the ice pack!

Ice pack

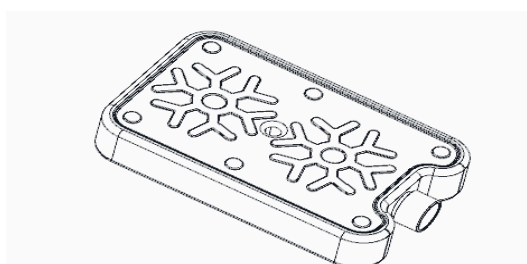

## Control panel / Operation instruction



### ON/ OFF (Power)

Press the Power Button to activate the device.

Press the Power Button again, the device turns off.

The device starts in the low speed (position 8) and only the fan function and anion function is working. The anion function is automatically turned on and the negative ion indicator  light is on.

### MODE Button

Press the MODE button to switch between normal wind, natural wind and sleep mode.

1. Normal wind  :The fan motor runs at a fixed speed according to the wind speed set by the user.

2. Natural wind  :The fan motor runs irregularly according to the preset program and can be set to low (**position 8**), medium, (**position 16**) and strong (**position 24**) natural wind in combination with the wind speed button. Natural wind is to imitate the effect of natural wind, making the air volume softer and more comfortable. The wind speed level indicator only shows the initial wind speed status.

The image below shows the working principle of the natural wind mode:

#### Wind speed table natural wind:

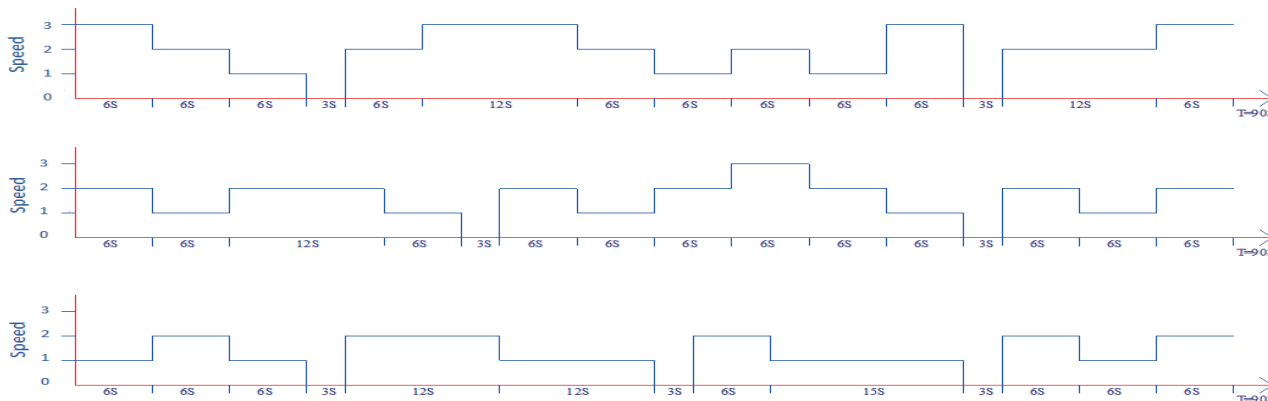

3. Sleep mode  : In sleep mode, the display will turn off and the fan is running in the lowest speed level.

Press the MODE button to switch back again in the settings before.

### SPEED Button

By pressing the Speed button, you can change the speed level with the button **+** and the button **-**.

The **24** fan speeds offers individual air flow.

**24 levels** are divided into three groups:

1 – 8 low level.

9 – 16 middle level.

17 – 24 high level.



## TIMING OFF/ ON

Press the button to activate the timing function.

The time selection range is 1-12 hours and is shown on the display.

In power-on state, press this button to set the working time of the machine. The timer indicator and time indicator turn on and the digital tube flashes to display the set time, indicating that it is in the timer setting state. At this moment, you can press the timer button to set the time, and press any key (except the switch key) or wait 5 seconds to exit the setting. After setting the timer, the digital tube alternately displays the set timer and current wind speed at 10 second intervals, and the wind speed indicator and time indicator display correspondingly. When the internal timing program reaches the set time, the machine will shut down and stay in standby state.



## SWING button

Press the button to switch the swing function on or off.

The air guide slats rotate automatically when the swing function is switched on and ensure continuous air circulation.



## AIRCOOLER/ AIRHUMIDIFIER button

Fill the water tank with water first.

Press the button to activate the cooling/ humidifying function.

Cooling/ Humidifying on: the water pump starts to work and the led light is on.

Cooling/ Humidifying off: the water pump stops work and the led light is off.

## Water tank empty signal

Should the water tank be empty, a tenfold acoustic signal sounds. The device will automatically stop cooling/ air humidifying. In this case, turn off the device with the ON/ OFF button. Refill the water tank.

## Dry evaporative filter

- Press the SPEED button for 3 seconds to turn on the dry wind function, the wind will run at the highest speed (speed 3), the LED light will flash  and stay on for 20 minutes.
- During the operation of the dry wind function, other function keys do not work. Press the SPEED button again for 3 seconds to exit the dry wind function.
- After running at high speed for 20 minutes, the device will automatically shut down and enter standby mode.



**Anion function:** The anion function is switched on when the device starts up and switched off once the device is switched off.

## Cleaning and maintenance

You can ensure that your **Clean Air Optima® CA-104B/ CA-104W** Aircooler will provide years of trouble-free operation by following a few simple maintenance procedures. If your water is hard and contains high concentrations of calcium and other minerals, over time white dust (lime) will start to settle on the various surfaces in the room. A white deposit (lime scale) will also form in the interior of the water tank. Lime deposits will impair the proper functioning of the **aircooler** and the efficient hygienic function of the unit.

### We recommend the following:

1. Clean the **water tank** once a week if you use the appliance daily with **Clean Air Optima® Cleaner & Descaler**.
2. As soon as the water tank needs refilling, pour out any remaining water and fill it with fresh water.
3. Clean the entire device and keep all parts completely dry when the device is not in use.



Specially developed for **Clean Air Optima®** aircoolers, humidifiers and dehumidifiers:

- Not aggressive
- Protects plastic and ceramic materials of the aircooler, humidifier and dehumidifier
- Odour neutral
- Cleans & descales quickly and thoroughly
- Biodegradable

You can order the **Clean Air Optima® Cleaner & Descaler** from our online shop at [www.cleanairoptima.com](http://www.cleanairoptima.com).

## Cleaning the water tank of the Clean Air Optima<sup>®</sup> Air Cooler

1. Switch off the device and pull the plug. During cleaning and descaling, the device must not be used.
2. Unlock the water tank by turning the two clips from the vertical position to the horizontal position.

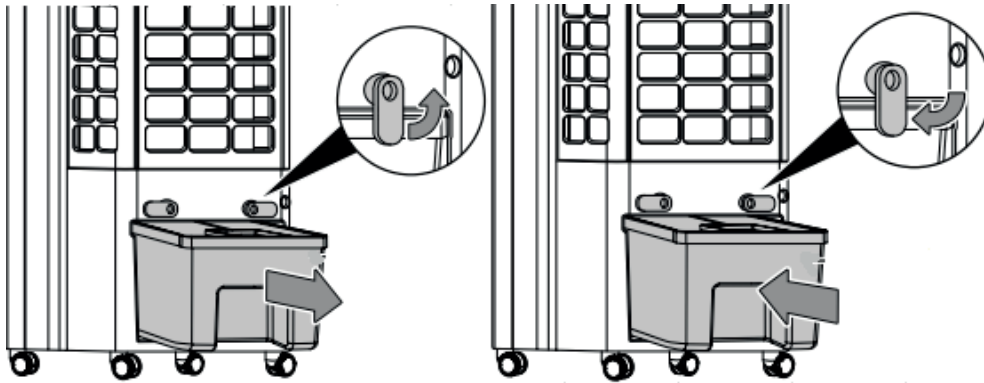

3. Pull the water tank halfway out of the appliance.
4. Turn the water pump handle from the vertical to the horizontal position, see the schematic diagram below for disassembling and assembling the water pump.

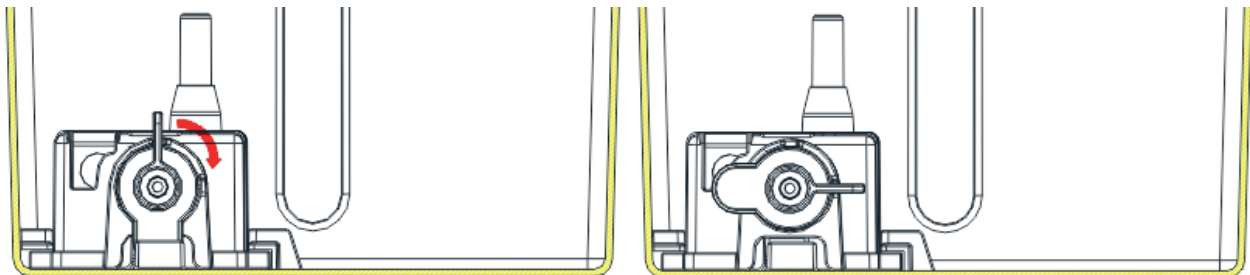

5. Slide the waterpump out of the bracket, see the schematic diagram here on the left.
6. Clean the inside of the water tank with **Clean Air Optima<sup>®</sup> Cleaner & Descaler** and rinse with clean water. Pour two capfuls of **Clean Air Optima<sup>®</sup> Cleaner & Descaler** into the water tank and leave for between two and five minutes. Then add water up to the rim of the **watertank** and leave for a minimum of 30 and a maximum of 60 minutes. Rinse the **watertank** thoroughly with water.
7. Remove any splashes of **Clean Air Optima<sup>®</sup> Cleaner & Descaler** from work surfaces or the outside of the device with a soft, damp cloth.

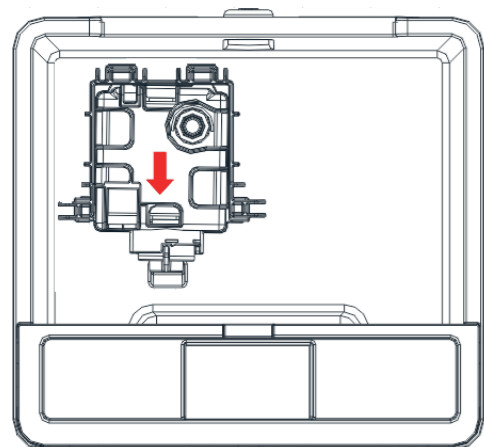

After cleaning and descaling, your device is hygienically clean, free of limescale, free of bacteria, free of viruses and immediately ready for use again.

### Please note:

For cleaning and descaling, the device must be turned off/unplugged.

## Replacing the Evaporative filter/ cleaning and maintenance

The **Clean Air Optima CA-104B/ CA-104W** is equipped with a filter lifespan surveillance mechanism that signals that the **Evaporative Filter** have to be replaced after 600 working hours. To

show that the **Evaporative Filter** need to be replaced, the device emits a double zero indicator light. Reset the timer for the **Evaporative Filter** by pressing and holding the button  (AIRCOOLER/ AIRHUMIDIFIER) for about 3 seconds. If the indicator light goes out, the timer has been successfully reset.

Depending on the use, the **Evaporative Filter** has a lifespan of approx. 2 – 3 months.

Take out the filter from the filter frame compartment. After filter replacement or filter cleaning reinstall the filter back into the filter frame compartment and assemble back to the device.

### Install the evaporation filter

**Attention:** Make sure that the plug is not yet plugged into the socket.

1. Use a screwdriver to take out the back cover

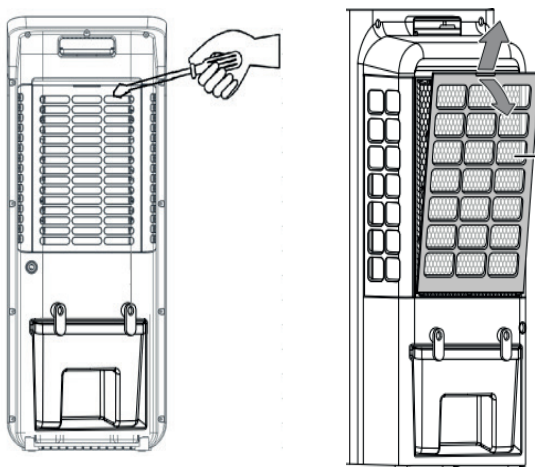

2. Slide the filter cover up at the back to insert the evaporative filter.
3. Install the backcover.

#### **Attention:**

Never use the device without an evaporation filter!

### Cleaning the housing of the Clean Air Optima® Air Cooler

1. Switch off the device and pull the plug.
2. Use a soft and humid piece of cloth to clean the device. Do not use chemical solvent such as benzene, alcohol or gasoline.
3. Make sure that **no water** gets into the device, do not sprinkle with water.

### **Warning!**

Do not damage the filters, the filters must not be cracked. Damaged filters need to be replaced.

### **Signs for used up filters that need to be replaced**

If the evaporative filter becomes porous, starts to smell or causes increased noise, it should be replaced.

### **How to order filters:**

Contact **Clean Air Optima® Customer Service** tel. + 31 (0) 742670145 or visit our webshop:  
<https://www.cleanairoptima.com/-accessoires>

### **Clean Air Optima® Aircooler storage**

If the Aircooler will not be used for an extended period of time:

1. Drain the water tank completely and make sure that there is no water stocked inside the water tank.
2. Unplug the device and fold up the power supply cord.
3. Remove and clean the filters. After cleaning reinstall the filters back into the device.
4. Store the Aircooler in a cool, dry location, away from direct sunlight, extreme temperature and excessive dust.

**Directive 2009/125/EC on the Ecodesign of energy related products.**

| <b>Model identifier: CA-104B/ CA-104W</b> |   |               |                |
|---|---|---------------|----------------|
| <b>Clause</b>                             | <b>Ecodesign requirements - GENERIC ECODESIGN REQUIREMENTS</b>  | <b>Result</b> | <b>Verdict</b> |
| (d)                                       | From 1 January 2014   |               | --             |
| Off mode                                  | Power consumption of equipment in any off-mode condition shall not exceed 0,50 W  |               | N/A            |
| Standby mode                              | The power consumption of equipment in any condition providing only a reactivation function, or providing only a reactivation function and a mere indication of enabled reactivation function, shall not exceed 0,50W  | 0,4 W         | Pass           |
|   | The power consumption of equipment in any condition providing only information or status display, or providing only a combination of reactivation function and information or status display, shall not exceed 1,00 W   |               | N/A            |
| Availability of standby and/or off mode   | Equipment shall, except where this is inappropriate for the intended use, provide off mode and/or standby mode, and/or another condition which does not exceed the applicable power consumption requirements for off mode and/or standby mode when the equipment is connected to the mains power source   | Standby Mode  | Pass           |
| Power management                          | When equipment is not providing the main function, or when other energy- using product(s) are not dependent on its functions, equipment shall, unless inappropriate for the intended use, offer a power management function, or a similar function, that switches equipment after the shortest possible period of time appropriate for the intended use of the equipment, automatically into: <ul style="list-style-type: none"> <li>— standby mode, or</li> <li>— off mode, or</li> <li>— another condition which does not exceed</li> </ul> The applicable power consumption requirements for off mode and/or standby mode when the equipment is connected to the mains power source. The power management function shall be activated before delivery. |               | N/A            |
| Contact details                           | Clean Air Optima International GmbH   |               |                |

## Troubleshooting

The following is a troubleshooting guide to help you solve any issues that you may have using the **Clean Air Optima<sup>®</sup>** aircooler **CA-104B/ CA-104W**.

| Problem   | Possible Cause   | Solution  |
|---|--|---|
| Device does not switch on.  | The power cord does not connect correctly.                     | Connect the power plug and power socket correctly.  |
|   | The power cord or power plug may be damaged.                   | Check the power cord and plug for damage.   |
| The device makes a lot of noise or vibrates.  | The device is installed askew.                                 | Make sure the device is installed uprightly.  |
|   | The filters are blocked.                                       | Clean or replace the filters.   |
| The device does not work or with reduced capacity.  | Check the filters for contamination.                           | Clean or replace the filters if necessary.  |
|   | Check the minimum distances to walls and objects.              | Move the device away from walls and objects.  |
| The device runs, but there is no air cooling.   | The device is not in cooling mode.                             | Activate cooling mode.  |
|   | Water pump inlet is blocked.                                   | Check that the water pump inlet is not blocked in the water tank.   |
|   | Water pump is not correctly mounted in the water tank.         | Make sure the water pump is mounted correctly.  |
| Water leakage   | Filter cover evaporative filter is not proper closed.          | Insert filter cover evaporative filter properly.  |
| The device does not respond to the remote control.  | There are obstacles between the device and the remote control. | Remove obstacles and ensure visual contact between remote control and device.   |
|   | Battery installed correctly.                                   | Check battery charge status.  |
| Display shows double zero  . | The evaporative filter needs to be replaced.                   | Reset the timer for the filter by pressing and holding the AIR-COOLER/ AIR HUMIDIFIER button for about 3 seconds. When the indicator light goes out, the timer has been successfully reset. |

## WARNING!

If the above recommended solutions do not work, please contact Clean Air Optima® technical support at the telephone number for your region. Do not attempt to disassemble, reassemble, or repair the device as this may void the warranty.

## Specifications CA-104B/ CA-104W

| Model                        | CA-104B/ CA-104W  |
|------------------------------|---|
| For rooms up to              | 40m <sup>2</sup> / 100m <sup>3</sup> / 430ft <sup>2</sup> |
| Rated voltage                | 220V - 240V, 50Hz   |
| Rated power                  | 24W   |
| Fan capacity                 | 720 m <sup>3</sup> /h                                     |
| Humidifying capacity         | Min. 160 ml/h - Max. 350 ml/h                             |
| Water tank                   | 4,5 liter   |
| Air purification with:       | Ionizer   |
| Sound level                  | Silent fan < 10dB(A) Low / 48dB(A) High                   |
| Dimensions                   | 264 x 211 x 644mm   |
| Weight                       | 3.3kg   |
| Colour                       | White/ black  |
| Complies with EU regulations | CE / WEEE / RoHS  |



Ask your retailer or your municipality for updated information regarding the disposal of the packaging and of the device.



## Service

### Warranty Certificate for the Clean Air Optima® Aircooler CA-104B/ CA-104W.

Date of purchase: .....  
Customers name: .....  
Address: .....  
Telephone: .....  
Email: .....  
Seller's name: .....  
Address: .....

1. Please fill in completely this Warranty Certificate. Send it with the invoice and the unit, postage pre-paid and using the original packing box, to your distributor. Make sure to include the appropriate return postage for the package.
2. Please enclose a short description of the damage, fault or malfunction, and the circumstances under which these problems arose.

The **Clean Air Optima® Aircooler CA-104B/ CA-104W** is subjected to strict testing procedures before leaving the factory. If within two years from the date of purchase the product does not perform according to the specifications, because of factory defects, the purchaser is entitled to free repairs or replacement of parts upon presentation of this warranty (provided that the malfunction or damage to the device and/or parts occurred under normal operating conditions). What is covered: All parts defective in material and workmanship. For how long: two years from purchase date. What we will do: Repair or replace any defective parts.

#### Other Conditions

The provisions of this warranty are in lieu of any other written warranty whether express or implied, written or oral, including any warranty of merchantability or fitness for a particular purpose. The manufacturer's maximum liability shall not exceed the actual purchase price paid by you for the product. In no event shall the manufacturer be liable for special, incidental, consequential, or indirect damages. This warranty does not cover a defect that has resulted from improper or unreasonable use or maintenance, faulty assembly, accident, natural catastrophes, improper packing, or unauthorized tampering, alteration, or modification as determined solely by us. This warranty is void if the label bearing the serial number has been removed or defaced.

# Thank you for reading!



Share your feedback about the Clean Air Optima®  
Aircooler CA-104B/ CA-104W on:  
[www.cleanairoptima.com](http://www.cleanairoptima.com)



For frequently asked questions about the CA-104B/ CA-104W  
go to: [www.cleanairoptima.com](http://www.cleanairoptima.com) and search for the CA-104B/ CA-104W



Download PDF instruction manual on:  
[www.cleanairoptima.com/info/manuals](http://www.cleanairoptima.com/info/manuals)



Watch all Clean Air Optima® Product  
animation video's on:  
[www.youtube.com](http://www.youtube.com)

**Clean Air Optima International B.V.** | Rientjesoven 26 | 7621 HG Borne  
The Netherlands | Phone: +31 (0) 74 - 2670145

**Clean Air Optima Germany GmbH** | Enschedestraße 14 | 48529 Nordhorn  
Germany | Phone: +49 (0) 5921 879-121

**E-mail:** [info@cleanairoptima.com](mailto:info@cleanairoptima.com)

**Internet:** [www.cleanairoptima.com](http://www.cleanairoptima.com)

## Deutsch

**Vielen Dank, dass Sie sich für den Clean Air Optima<sup>®</sup> 3 in 1 entschieden haben:  
Luftkühler, Zirkulator-Ventilator & Luftbefeuchter CA-104B/ CA-104W.**

Wir wünschen Ihnen viele Jahre gesunde Raumluft mit diesem effizienten und effektiven Produkt. Treffen Sie für die ordnungsgemäße Funktion dieses elektrischen Geräts unbedingt alle Sicherheitsvorkehrungen, wenn Sie das Gerät verwenden. Diese Anleitung beschreibt die Sicherheitsvorkehrungen, die im Betrieb zu beachten sind. Sie sind dafür vorgesehen, Verletzungen vorzubeugen und Beschädigungen am Gerät zu vermeiden.

## CA-104B/ CA-104W Hauptgerät

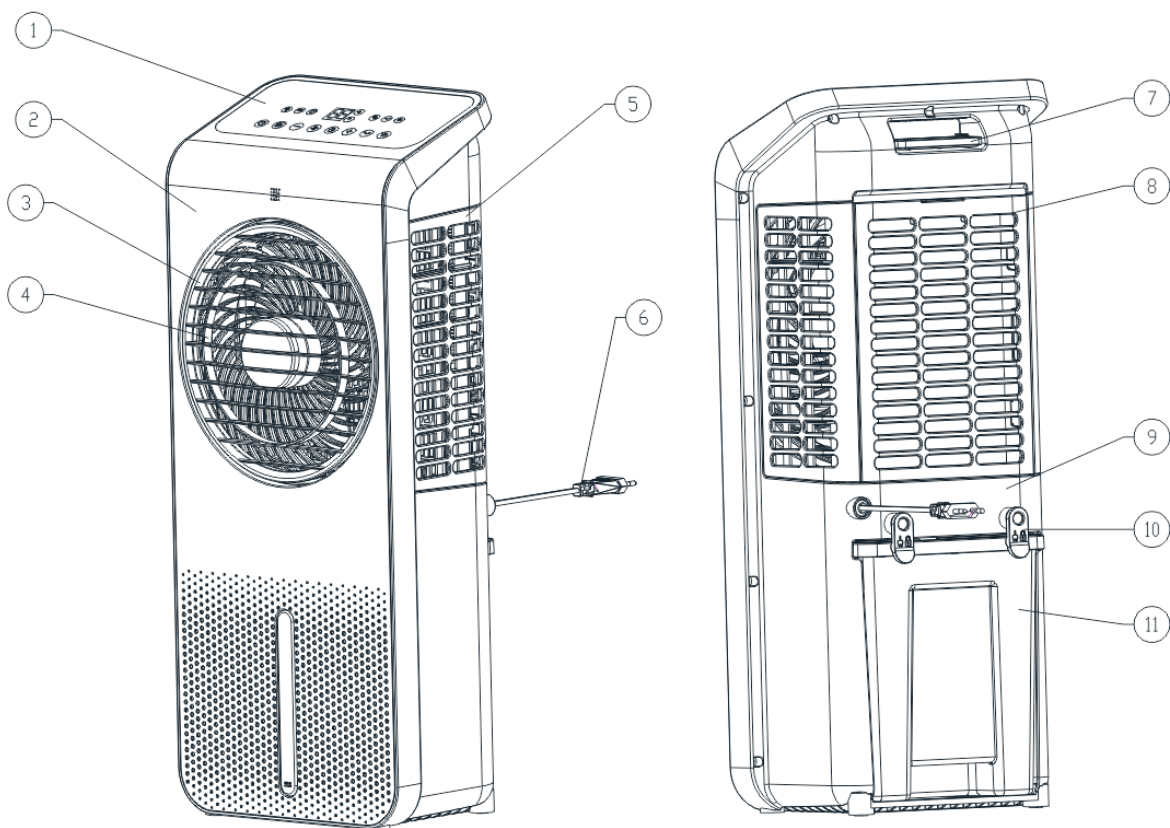

## Beschreibung

Dieses Clean Air Optima<sup>®</sup> Gerät besteht aus den folgenden Hauptkomponenten:

1. Bedienfeld
2. Vordere Abdeckung
3. Vorderer Grill
4. Luftauslass
5. Seitenabdeckung
6. Netzkabel
7. Handhaben und Halterung für die Fernbedienung
8. Filterabdeckung
9. Hintere Schale
10. Befestigungsclips für Wassertank
11. Wassertank

## Sicherheitshinweise

Dieses Gerät darf nur in Übereinstimmung mit diesen Sicherheitshinweisen verwendet werden. Führen Sie die folgenden Schritte aus, um das Verletzungsrisiko für Personen (z.B. durch Stromschläge oder Feuer) zu minimieren.

1. Lassen Sie das Gerät vor dem Gebrauch mindestens zwei Stunden stehen, vor allem nach dem Transport.
2. Nur für Innenräume geeignet. Nicht im Freien verwenden oder lagern.
3. Die richtige Spannung verwenden: AC 220V – 240V, 50Hz.
4. Lassen Sie um den Lufteinlass und den Luftauslass des Geräts einen Freiraum von mindestens 20 cm.
5. Dieses Gerät kann von Kindern ab 8 Jahren und darüber sowie von Personen mit eingeschränkten körperlichen, sensorischen oder geistigen Fähigkeiten oder Mangel an Erfahrung und Wissen verwendet werden, wenn sie beaufsichtigt oder in die sichere Verwendung des Geräts eingewiesen wurden und die Gefahren verstehen beteiligt. Kinder dürfen nicht mit dem Gerät spielen. Reinigung und Benutzerwartung dürfen nicht von Kindern ohne Aufsicht durchgeführt werden.  
Reinigung und Benutzerwartung dürfen nicht von Kindern ohne Aufsicht durchgeführt werden.
6. Verwenden Sie das Gerät nicht, wenn sichtbare Schäden am Netzkabel oder am Gerät selbst vorhanden sind. Reparieren Sie das Gerät nicht selbst, wenn es beschädigt ist. Ziehen Sie das Gerät niemals an seinem Kabel. Wenn das Netzkabel beschädigt ist, muss es von einer autorisierten Person ausgetauscht werden, um einen Stromschlag oder Brand zu vermeiden.
7. Reparaturen dürfen nur von befugtem Servicepersonal durchgeführt werden. Zur Vermeidung von Stromschlägen und Bränden sollten Sie nicht versuchen, das Gerät selbst zu reparieren.
8. Das Netzkabel nicht mit nassen Händen berühren.
9. Immer das Gerät ausschalten, bevor Sie den Netzstecker abziehen.
10. Versuchen Sie niemals, das Gerät durch Ziehen des Steckers auszuschalten.
11. Den Netzstecker aus der Steckdose ziehen, wenn Sie das Gerät nicht benutzen oder wenn Sie innere oder äußere Teile des Geräts reinigen.
12. Zur Sicherheit das Gerät in eine stabile, horizontale Position stellen. Während des Gebrauchs nicht bewegen.
13. Verwenden Sie das Gerät nicht in Räumen, in denen brennbare Flüssigkeiten oder Gase gelagert werden, in der Nähe von Wärmequellen oder in besonders feuchten Räumen (wie im Badezimmer).
14. Nie andere Gegenstände in das Gehäuse einführen, um Ausfällen vorzubeugen.
15. Nie den Lufteinlass und das Luftauslassgitter abdecken.
16. Nie die inneren Teile des Geräts zerlegen oder ersetzen.
17. Verwenden und lagern Sie das Gerät nicht unter 5°C oder über 32°C.
18. Die Batterie nicht verschlucken, die Batterie stellt eine chemische Verbrennungsgefahr dar.
19. Neigen Sie das Gerät nicht zur Seite, wenn der Wassertank voll ist.
20. In diesem Gerät befindet sich eine Knopfzelle / Knopfzelle. Wenn die Knopfzellenbatterie verschluckt wird, kann sie innerhalb von nur 2 Stunden schwere innere Verbrennungen verursachen und zu schweren Beschwerden oder zum Tod führen.
21. Halten Sie neue und gebrauchte Batterien von Kindern fern.
22. Wenn sich das Batteriefach nicht sicher verschließen lässt: Verwenden Sie das Gerät nicht mehr und halten Sie es von Kindern fern.
23. Wenn Sie glauben, dass Batterien verschluckt wurden oder sich in irgendeinem Teil des Körpers befinden: Suchen Sie sofort einen Arzt auf.
24. Die Batterien enthalten umweltgefährdende Stoffe, sie müssen vor dem Entsorgen aus dem Gerät entfernt und sicher entsorgt werden.
25. Keine schweren Gegenstände auf das Gerät stellen.

26. Bitte Orte mit direktem Sonnenlicht vermeiden. Es besteht die Gefahr, dass das Gerät ausbleicht.
27. Das Gerät niemals in Wasser oder andere Flüssigkeiten eintauchen.
28. Die Filterabdeckung sollte regelmäßig gereinigt werden, da ein mit Staub gesättigter Filterabdeckung zu einer schlechten Kühl-, Reinigungs-, Luftreinigungs- und Zirkulationswirkung führt. Die Leistungsaufnahme steigt, es kann zu Ausfällen führen.
29. Tauschen Sie den HEPA H13-Filter und das Verdunstungsfilter alle 2 bis 3 Monate aus. Wenn der HEPA H13-Filter und Verdunstungsfilter voll sind, wird die Kühlung, Reinigung, Luftreinigung und Zirkulationswirkung beeinträchtigt. Die Leistungsaufnahme steigt, es kann zu Ausfällen führen.
30. Lassen Sie niemals Wasser im Wassertank, wenn das Gerät nicht verwendet wird.
31. Verwenden, warten und reinigen Sie das Gerät wie in dieser Anleitung beschrieben.
32. Das Gerät ist kein Spielzeug. Halten Sie Kinder und Tiere fern. Verwenden Sie das Gerät nur unter Aufsicht.
33. Trennen Sie das Gerät während des Füllens und Reinigens vom Netz.
34. Beachten Sie, dass eine hohe Luftfeuchtigkeit das Wachstum biologischer Organismen in der Umgebung fördern kann.
35. Achten Sie darauf, dass Gegenstände in der Nähe des Geräts nicht feucht oder nass werden. Bei Feuchtigkeitsentwicklung müssen die Emissionen reduziert werden. Schalten Sie das Gerät auf eine niedrigere Stufe. Können die Emissionen nicht reduziert werden, darf das Gerät nur zeitweise verwendet werden. Schalten Sie das Gerät kurzzeitig komplett aus. Achten Sie darauf, dass saugfähige Materialien wie Teppiche, Gardinen, Gardinen oder Tischdecken nicht feucht werden.
36. Stellen Sie sicher, dass das Wasser im Wassertank alle 3 Tage gewechselt wird. Andernfalls besteht die Gefahr, dass sich im Wassertank Mikroorganismen entwickeln, die in die Luft oder ins Wasser gelangen und ein Gesundheitsrisiko darstellen.
37. Füllen Sie den Wassertank nur mit frischem Trinkwasser, Eiswürfeln aus Trinkwasser und/oder geeigneten Eisakkus.
38. Die Kühlakkus sind kein Spielzeug. Halten Sie Kinder und Tiere fern.
39. Öffnen Sie niemals die Eisbeutel. Die Flüssigkeit in den Kühlakkus kann gesundheitsschädlich sein.
40. Das Eis, das sich auf den Kühlakkus bilden kann, ist nicht zum Verzehr geeignet. Es besteht Gesundheitsgefahr!
41. Lassen Sie niemals Wasser im Tank, wenn das Gerät nicht benutzt wird.
42. Entleeren und reinigen Sie den Luftkühler vor der Lagerung. Reinigen Sie den Luftkühler vor dem nächsten Gebrauch.

## Installation

Achten Sie darauf, dass das Gerät 20 cm von Wänden und Möbeln entfernt steht, siehe Abbildung unten.

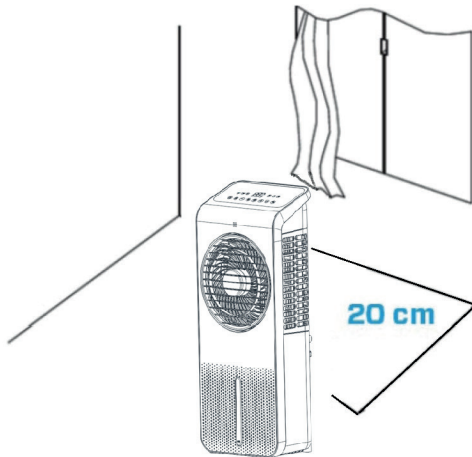

## Fernbedienung

1. Öffnen Sie die Batterieabdeckung an der Rückseite der Fernbedienung, um die Batterie einzulegen. (siehe Bild 1).
2. Zum Einsetzen der Batterie: An der Unterseite der Fernbedienung befindet sich eine „Sicherheitslasche“, die Sie zuerst nach rechts schieben und dann den Batteriehalter herausziehen müssen. (siehe Bild 2).  
Setzen Sie die Batterie richtig gepolt ein. (siehe Bild 3).
3. Die Batterieabdeckung wieder in die Fernbedienung drücken.

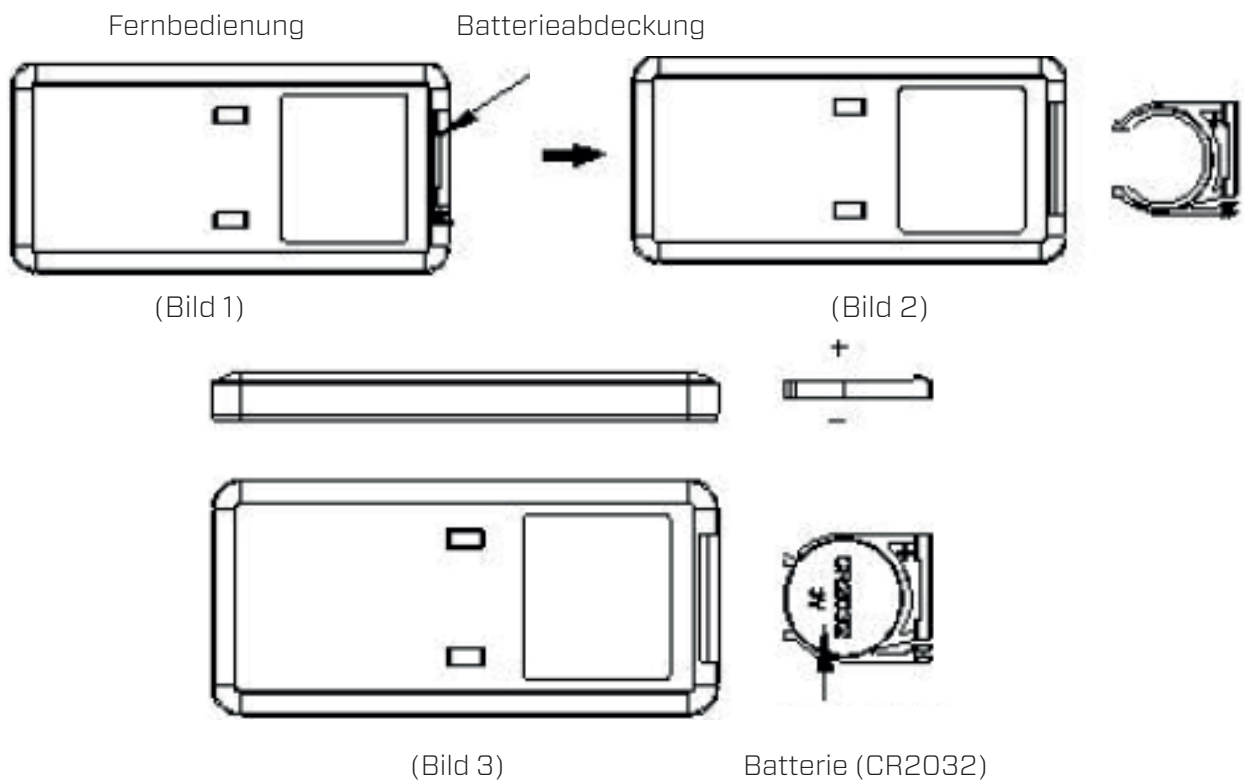

## Den Wassertank füllen

**Achtung:** Vergewissern Sie sich, dass der Stecker noch nicht in die Steckdose gesteckt ist. Reinigen Sie den Wassertank, bevor Sie das Gerät benutzen, siehe Kapitel 'Reinigung und Wartung'.

Das Gerät benötigt frisches Trinkwasser zur Luftkühlung.

1. Entriegeln Sie den Wassertank, indem Sie die beiden Klammern von senkrechten in die waagerechte Position drehen.
2. Ziehen Sie den Wassertank bis zur Hälfte aus dem Gerät heraus.

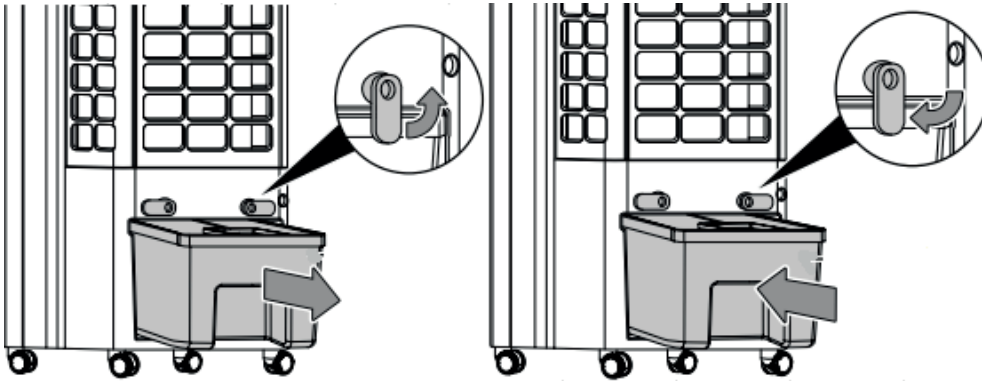

3. Füllen Sie den Wassertank mit einer Gießkanne auf, beachten Sie dabei die maximale Wasserstandsanzeige, die sich an der Vorderseite des Geräts befindet.
4. Setzen Sie das Kühlelement in den Wassertank, um einen zusätzlichen Kühleffekt zu erzielen. Platzieren Sie das Kühlelement auf die rechte Seite.
5. Füllen Sie den Wassertank nur mit frischem Trinkwasser. Sie können dem Wasser Eiswürfel hinzufügen, um es zusätzlich zu kühlen.

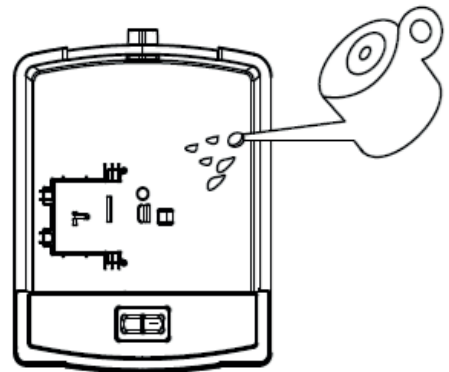

- Achtung:** Das Gerät nur mit frischem Trinkwasser befüllen. Die Wassertemperatur darf maximal 40°C betragen.
- Achtung:** Wechseln Sie das Wasser im Wassertank alle 3 Tage um das Wachstum von Bakterien zu verhindern.

## Verwendung von Kühlakku

Der Kühlakku verfügt über einzigartige Kältespeicher- und Wärmeerhaltungseigenschaften, die die Wärme im Wasser langsam absorbieren können, so dass die Wassertemperatur im Tank mehrere Stunden lang immer niedriger ist als die Umgebungstemperatur und somit die Luft, die aus dem Luftkühler ausströmt, kühler ist.

1. Legen Sie den Kühlakku in den Gefrierschrank, bis er vollständig gefroren ist.
2. Legen Sie den gefrorenen Kühlakku in den Wassertank und schieben Sie den Wassertank in seine ursprüngliche Position zurück. Nach etwa zehn Minuten ist die Wassertemperatur im Wassertank niedriger als die Umgebungstemperatur.
3. Das Gerät ist mit 2 Kühlakkus ausgestattet, so dass ein Dauerbetrieb kein Problem darstellt.
4. Den Deckel des Kühlakkus nicht öffnen!

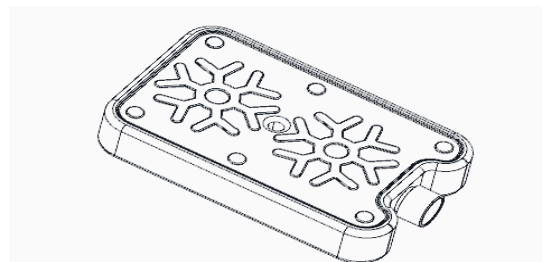

Kühlakku

## Bedienfeld/Bedienungsanleitung





### AN/ AUS (Power)

Drücken Sie die EIN/AUS-Taste, um das Gerät einzuschalten.

Drücken Sie die EIN/AUS-Taste erneut, um das Gerät wieder auszuschalten. Das Gerät startet in der niedrigen Geschwindigkeit (Position 8) und nur die Ventilatorfunktion und Anionenfunktion sind in Betrieb. Die Anionenfunktion wird automatisch eingeschaltet und das negative Ion Kontrollleuchte  leuchtet.

### MODE-Taste

Drücken Sie die MODE-Taste, um zwischen den Modi normaler Wind, natürlicher Wind und Schlafmodus zu wechseln.

1. Normaler Wind  : Der Ventilatormotor läuft mit einer festen Geschwindigkeit, die sich nach der vom Benutzer eingestellten Windgeschwindigkeit richtet.
2. Natürlicher Wind  : Der Ventilatormotor läuft unregelmäßig entsprechend des voreingestellten Programms und kann in Kombination mit der Windgeschwindigkeitstaste auf geringen (**Position 8**), mittleren (**Position 16**) und starken (**Position 24**) natürlichen Wind eingestellt werden. Natürlicher Wind soll die Wirkung des natürlichen Windes imitieren und das Luftvolumen weicher und angenehmer machen. Die Windgeschwindigkeitsanzeige zeigt nur den anfänglichen Windgeschwindigkeitsstatus an.

Die folgende Abbildung zeigt das Funktionsprinzip des Modus „natürlicher Wind“:

### Tabelle Windgeschwindigkeit, natürlicher Wind:

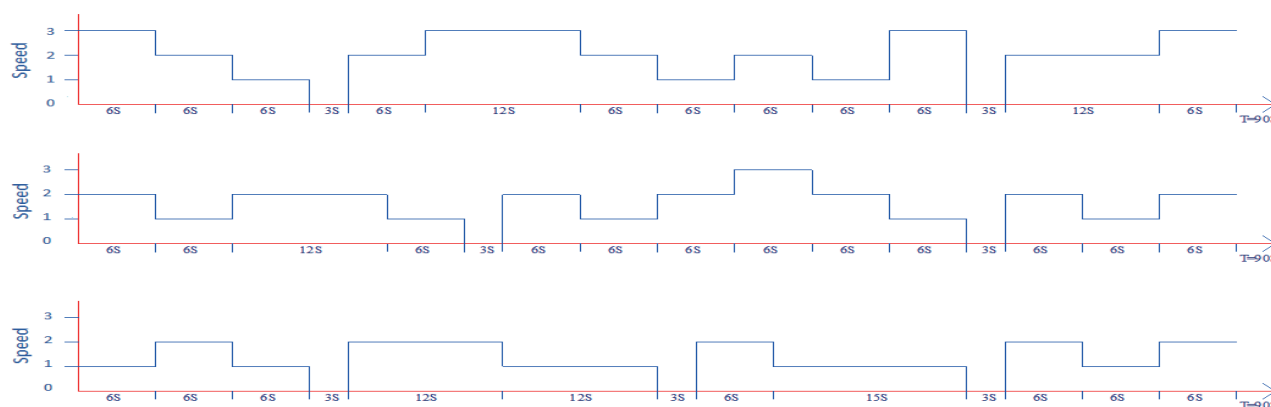

3. Schlafmodus  : Im Schlafmodus schaltet sich das Display aus und der Lüfter läuft in der niedrigsten Geschwindigkeitsstufe. Drücken Sie die MODE-Taste, um wieder zu den vorherigen Einstellungen zurückzukehren.

### SPEED Taste



Durch Drücken der Speed-Taste können Sie die Geschwindigkeitsstufe mit der Taste **+** und der Taste **-**.

Die 24 Lüftergeschwindigkeiten bieten einen individuellen Luftstrom.

**24 Stufen** sind in drei Gruppen unterteilt:

1 – 8 niedrige Stufe.

9 – 16 mittlere Stufe.

17 – 24 hohe Stufe.



## TIMING AUS/ AN

Drücken Sie die Taste, um die Timerfunktion einzuschalten. Der Zeitwahlbereich beträgt 0-24 Stunden und wird auf dem Display angezeigt. Drücken Sie diese Taste im eingeschalteten Zustand, um die Betriebszeit des Geräts einzustellen. Die Timer-Anzeige und die Zeitanzeige leuchten auf und die Digitalanzeige blinkt, um die eingestellte Zeit anzuzeigen. In diesem Moment können Sie die Timer-Taste drücken, um die Zeit einzustellen: Drücken Sie eine beliebige Taste (außer der Umschalttaste) oder warten Sie 5 Sekunden, um den Einstellungsmodus zu verlassen. Nach dem Einstellen des Timers zeigt die Digitalanzeige abwechselnd die eingestellte Zeit und die aktuelle Windgeschwindigkeit in 10-Sekunden-Intervallen an. Wenn das interne Zeitprogramm die eingestellte Timerzeit erreicht, schaltet sich das Gerät ab und bleibt im Standby-Modus.



## SWING Taste

Drücken Sie die Taste, um die Swing-Funktion ein- oder auszuschalten. Die Luftleitlamellen drehen sich bei eingeschalteter Swing-Funktion automatisch und sorgen für eine kontinuierliche Luftzirkulation.



## LUFTKÜHLER/ LUFTBEFEUCHTER Taste

Füllen Sie zuerst den Wassertank mit Wasser. Drücken Sie dann die Taste, um die Kühlungsfunktion zu aktivieren. Kühlung ein: Die Pumpe beginnt zu arbeiten und die LED-Anzeige leuchtet. Kühlung aus: Die Pumpe arbeitet nicht mehr und die LED-Anzeige ist aus.

## Signal für leeren Wassertank

Sollte der Wassertank leer sein, ertönt ein zehnfaches akustisches Signal. Das Gerät stoppt automatisch die Kühlung/Luftbefeuchten. Schalten Sie in diesem Fall das Gerät mit der ON/OFF-Taste aus. Füllen Sie den Wassertank auf.

## Trockener Verdunstungsfilter

- Drücken Sie die SPEED-Taste 3 Sekunden lang, um die Trockenwindfunktion einzuschalten. Der Wind läuft mit der höchsten Geschwindigkeit (Geschwindigkeit 3), die LED-Anzeige blinkt  und bleibt 20 Minuten lang an.
- Während des Betriebs der Trockenwind-Funktion funktionieren die anderen Funktionstasten nicht. Drücken Sie die SPEED-Taste erneut 3 Sekunden lang, um die Trockenwind-Funktion zu beenden.
- Wenn das Gerät 20 Minuten lang mit hoher Geschwindigkeit läuft, schaltet es sich automatisch ab und geht in den Standby-Modus über.



**Anionen-Funktion:** Die Anionen-Funktion wird beim Einschalten des Geräts aktiviert und beim Ausschalten des Geräts wieder ausgeschaltet.

## Reinigung und Wartung

Sie können sicherstellen, dass Ihr **Clean Air Optima<sup>®</sup> CA-104B/ CA-104W Luftkühler** jahrelang störungsfrei funktioniert, wenn Sie ein paar einfache Wartungsmaßnahmen befolgen. Wenn Ihr Wasser hart ist und hohe Konzentrationen von Kalzium und anderen Mineralien enthält, setzt sich mit der Zeit weißer Staub (Kalk) auf den verschiedenen Oberflächen im Raum ab. Auch im Inneren des Wassertanks bildet sich ein weißer Belag (Kalkablagerung). Kalkablagerungen beeinträchtigen die einwandfreie Funktion des Luftkühlers und die effiziente hygienische Funktion des Geräts.

Wir empfehlen Folgendes:

1. Reinigen Sie den **Wassertank** einmal pro Woche mit **Clean Air Optima<sup>®</sup> Reiniger & Entkalker**, wenn Sie das Gerät täglich benutzen.
2. Sobald der Wassertank nachgefüllt werden muss, gießen Sie das restliche Wasser aus und füllen den Tank mit frischem Wasser auf.
3. Reinigen Sie das gesamte Gerät und halten Sie alle Teile vollständig trocken, wenn das Gerät nicht in Gebrauch ist.



Speziell entwickelt für **Clean Air Optima<sup>®</sup>**-Luftkühler, -Luftbefeuchter und -Luftentfeuchter:

- Nicht aggressiv
- Schützt Kunststoff- und Keramikmaterialien des Luftkühlers, Luftbefeuchters und Luftentfeuchters
- Geruchsneutral
- Reinigt und entkalkt schnell und gründlich
- Biologisch abbaubar

Sie können den **Clean Air Optima<sup>®</sup> Reiniger & Entkalker** in unserem Online-Shop unter [www.cleanairoptima.com](http://www.cleanairoptima.com) bestellen.

## Reinigung des Wassertanks des Clean Air Optima<sup>®</sup> Luftkühler

1. Schalten Sie das Gerät aus und ziehen Sie den Stecker. Während der Reinigung und Entkalkung darf das Gerät nicht benutzt werden.
2. Entriegeln Sie den Wassertank, indem Sie die beiden Clips von der vertikalen Position in die horizontale Position drehen.

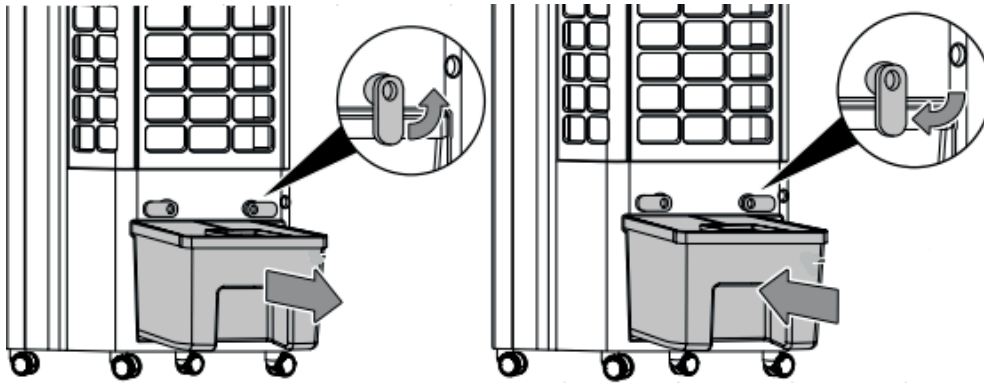

3. Ziehen Sie den Wassertank halb aus dem Gerät heraus.
4. Drehen Sie den Wasserpumpengriff von der vertikalen in die horizontale Position, siehe schematisches Diagramm unten für die Demontage und Montage der Wasserpumpe.

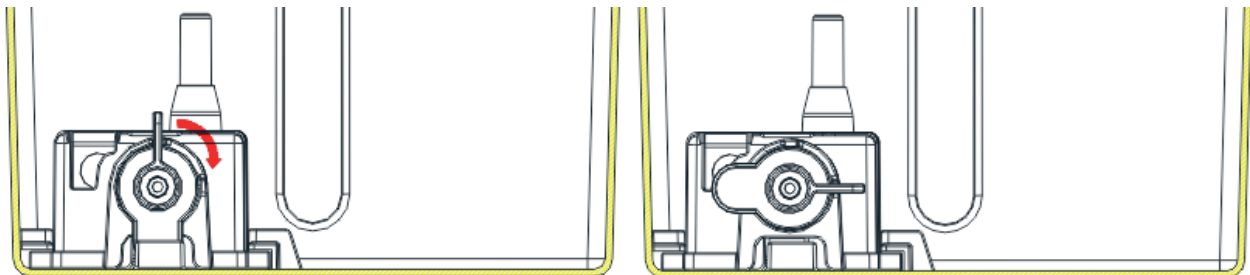

5. Schieben Sie die Wasserpumpe aus der Halterung, siehe schematische Darstellung hier links.
6. Reinigen Sie das Innere des Wassertanks mit **Clean Air Optima<sup>®</sup> Reiniger & Entkalker** und spülen Sie es mit klarem Wasser aus. Geben Sie zwei Kappen voll **Clean Air Optima<sup>®</sup> Reiniger & Entkalker** in den Wassertank und zwischen zwei und fünf Minuten einwirken lassen. Dann Wasser bis zum Rand des Wassertanks hinzufügen und mindestens 30 und höchstens 60 Minuten einwirken lassen. Spülen Sie den Wassertank gründlich mit Wasser aus.
7. Entfernen Sie Spritzer von **Clean Air Optima<sup>®</sup> Reiniger & Entkalker** von Arbeitsflächen oder der Außenseite des Geräts mit einem weichen, feuchten Tuch.

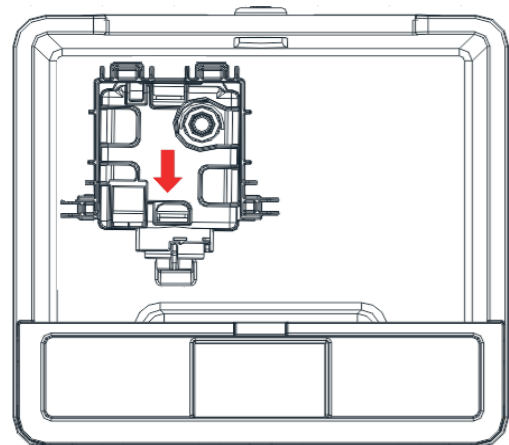



Nach der Reinigung und Entkalkung ist Ihr Gerät hygienisch sauber, frei von Kalk, Bakterien, Viren und sofort wieder einsatzbereit.

### Bitte beachten Sie:

Zum Reinigen und Entkalken muss das Gerät ausgeschaltet/vom Netz getrennt werden.

## Auswechseln des Verdunstungsfilters/ Reinigung und Wartung

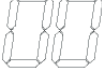
Der Clean Air Optima CA-104B/ CA-104W ist mit einem Mechanismus zur Überwachung der Filterlebensdauer ausgestattet, der anzeigt, dass der **Verdunstungsfilter** nach 600 Betriebsstunden ausgetauscht werden muss. Wenn der **Verdunstungsfilter** ausgetauscht

werden muss, leuchtet das Gerät mit einer Doppelnull  auf. Setzen Sie den Timer für den **Verdunstungsfilter** zurück, indem Sie die Taste  (LUFTKÜHLER/ LUFTBEFEUCHTER) etwa 3 Sekunden lang gedrückt halten. Wenn die Kontrollleuchte erlischt, wurde der Timer erfolgreich zurückgesetzt.

Die Lebensdauer des **Verdunstungsfilters** beträgt je nach Verwendung ca. 2 - 3 Monate.

Nehmen Sie die Filter aus dem Filterrahmenfach heraus. Setzen Sie die Filter nach dem Filterwechsel oder der Filterreinigung wieder in das Filterrahmenfach ein und montieren Sie diese wieder am Gerät.

### Verdunstungsfilter einsetzen

**Achtung:** Vergewissern Sie sich, dass der Stecker noch nicht in die Steckdose eingesteckt ist.

1. Verwenden Sie einen Schraubendreher, um die hintere Abdeckung zu entfernen.

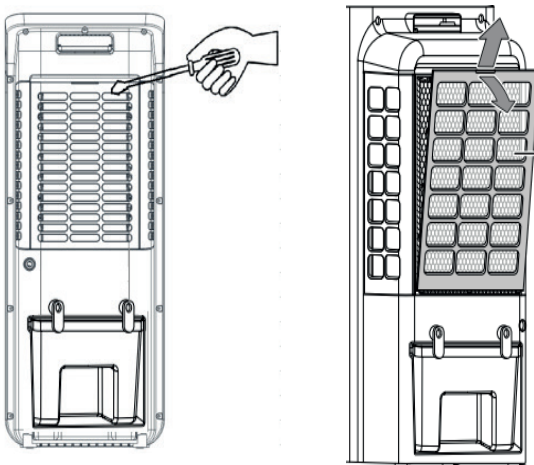

2. Schieben Sie die Filterabdeckung hinten nach oben, um den Verdunstungsfilter einzusetzen.
3. Installieren Sie die hintere Abdeckung.

#### Attention:

Verwenden Sie das Gerät niemals ohne Verdunstungsfilter!

### Reinigung der Außenseite des Clean Air Optima<sup>®</sup> Luftkühler

1. Schalten Sie das Gerät aus und ziehen Sie den Netzstecker aus der Steckdose.
2. Verwenden Sie ein weiches und feuchtes Tuch, um das Gerät zu reinigen. Verwenden Sie keine chemischen Lösungsmittel wie Benzol, Alkohol oder Benzin.
3. Achten Sie darauf, dass kein Wasser in das Gerät eindringt, bespritzen Sie es nicht mit Wasser.

## **Warnung!**

Die Filter dürfen nicht beschädigt werden, sie dürfen keine Risse aufweisen. Beschädigte Filter müssen ersetzt werden.

## **Anzeichen für verbrauchte Filter**

Wenn der Verdunstungsfilter porös wird, zu riechen beginnt oder erhöhte Geräusche verursacht, sollte er ausgetauscht werden.

## **Bestellen von Filtern:**

Kontaktieren Sie den **Clean Air Optima® Kundenservice** Tel. + 31 (0) 742670145 oder besuchen Sie unseren Webshop: <https://www.cleanairoptima.com/-accessoires>

## **Lagerung des Clean Air Optima® Luftkühler**

Wenn der Luftkühler längere Zeit nicht benutzt wird:

1. Entleeren Sie den Wassertank vollständig und stellen Sie sicher, dass sich kein Wasser im Wassertank befindet.
2. Ziehen Sie den Netzstecker ab und wickeln Sie das Netzkabel auf.
3. Entfernen und reinigen Sie die Filter. Setzen Sie die Filter nach der Reinigung wieder im Gerät ein.
4. Lagern Sie den Luftkühler an einem kühlen, trockenen Ort, nicht im direkten Sonnenlicht, in extremen Temperaturen und starkem Staub.

**Richtlinie 2009/125/EG Ökodesign energieverbrauchs relevanter Produkte.**

| <b>Modellidentifikation: CA-104B/ CA-104W</b> |  |                 |               |
|---|--|-----------------|---------------|
| <b>Klausel</b>                                | <b>Ökodesign-Anforderungen - ALLGEMEIN<br/>ÖKODESIGN-ANFORDERUNGEN</b>   | <b>Resultat</b> | <b>Urteil</b> |
| (d)   | Ab 1. Januar 2014  |                 | --            |
| Aus-Modus                                     | Die Leistungsaufnahme von Geräten im ausgeschalteten Zustand darf 0,50 W nicht überschreiten   |                 | N/A           |
| Standby modus                                 | Der Stromverbrauch von Geräten, die in keinem Zustand nur eine Reaktivierungsfunktion oder nur eine Reaktivierungsfunktion und eine bloße Anzeige der aktivierten Reaktivierungsfunktion bieten, darf 0,50 W nicht überschreiten   | 0,4 W           | Pass          |
|   | Der Stromverbrauch von Geräten, die in keinem Zustand, der nur eine Informations- oder Statusanzeige oder nur eine Kombination aus Reaktivierungsfunktion und Informations- oder Statusanzeige bietet, darf 1,00 W nicht überschreiten   |                 | N/A           |
| Verfügbarkeit von Standby- und/oder Aus-Modus | Das Gerät muss, es sei denn, dies ist für den vorgesehenen Gebrauch ungeeignet, in den Aus-Zustand und/oder den Bereitschaftszustand und/oder in einen anderen Zustand versetzen, der den geltenden Stromverbrauch nicht überschreitet Anforderungen für den Aus-Zustand und/oder den Standby-Zustand, wenn das Gerät an das Stromnetz angeschlossen ist   | Standby Modus   | Pass          |
| Energieverwaltung                             | Erfüllen Geräte nicht die Hauptfunktion oder sind andere energieverbrauchende Produkte nicht von ihren Funktionen abhängig, so müssen die Geräte, es sei denn, für den vorgesehenen Verwendungszweck ungeeignet sind, eine Energieverwaltungsfunktion oder eine ähnliche Funktion bieten, die das Gerät nach der kürzestmöglichen Zeitspanne, die für den bestimmungsgemäßen Gebrauch des Geräts geeignet ist, automatisch in Folgendes umschaltet:<br>— im Standby-Modus oder<br>— Aus-Zustand oder<br>— eine andere Bedingung<br>Die geltenden Anforderungen an den Stromverbrauch im Aus- und/oder Standby-Zustand, wenn das Gerät an das Stromnetz angeschlossen ist. Die Energieverwaltungsfunktion muss vor der Auslieferung aktiviert werden. |                 | N/A           |
| Kontaktinformationen                          | Clean Air Optima International GmbH  |                 |               |

## Störungsbehebung

Die folgende Anleitung hilft Ihnen bei der Lösung von Problemen, die bei Verwendung des **Clean Air Optima<sup>®</sup>** Luftkühler **CA-104B/ CA-104W** auftreten können.

| Problem   | Mögliche Ursache   | Lösung   |
|---|--|--|
| Gerät schaltet nicht ein.   | Das Netzkabel ist nicht richtig angeschlossen.<br><br>Das Netzkabel oder der Netzstecker können beschädigt werden.                                 | Den Netzstecker und die Steckdose korrekt anschließen.<br><br>Überprüfen Sie das Netzkabel und den Stecker auf Beschädigungen.   |
| Das Gerät macht starke Geräusche oder vibriert.   | Das Gerät ist schräg aufgestellt.<br><br>Die Filter sind blockiert.  | Stellen Sie sicher, dass das Gerät aufrecht steht.<br>Reinigen oder ersetzen Sie die Filter.   |
| Das Gerät funktioniert nicht oder mit reduzierter Kapazität.  | Überprüfen Sie die Filter auf Verschmutzung.<br><br>Überprüfen Sie die Mindestabstände zu Wänden und Gegenständen.                                 | Reinigen oder ersetzen Sie die Filter bei Bedarf.<br><br>Entfernen Sie das Gerät von Wänden und Gegenständen.<br>Kühlmodus aktivieren.   |
| Das Gerät läuft, aber es gibt keine Luftkühlung.  | Das Gerät befindet sich nicht im Kühlmodus.<br><br>Wasserpumpeneinlass ist blockiert.<br><br>Wasserpumpe ist nicht richtig im Wassertank montiert. | Kühlmodus aktivieren.<br><br>Stellen Sie sicher, dass der Wasserpumpeneinlass im Wassertank nicht blockiert ist.<br><br>Stellen Sie sicher, dass die Wasserpumpe richtig montiert ist.                                 |
| Wasserleck  | Filterdeckel Verdunstungsfilter ist nicht richtig geschlossen.   | Filterdeckel Verdunstungsfilter richtig einsetzen.   |
| Das Gerät reagiert nicht auf die Fernbedienung.   | Es befinden sich Hindernisse zwischen dem Gerät und der Fernbedienung.<br><br>Batterie richtig eingesetzt..  | Entfernen Sie Hindernisse und sorgen Sie für Sichtkontakt zwischen Fernbedienung und Gerät.<br><br>Ladezustand des Batteries prüfen..  |
| Anzeige zeigt<br>Doppelnull  . | Der Verdunstungsfilter muss ausgetauscht werden.   | Setzen Sie den Timer für den Filter zurück, indem Sie die <b>LUFTKÜHLER/ LUFTBEFEUCHTER</b> -Taste etwa 3 Sekunden lang gedrückt halten. Wenn die Kontrollleuchte erlischt, wurde der Timer erfolgreich zurückgesetzt. |

## WARNUNG!

Wenn die oben empfohlenen Lösungen nicht funktionieren, wenden Sie sich bitte an den technischen Support von Clean Air Optima<sup>®</sup> unter der für Ihre Region geltenden Telefonnummer. Nicht versuchen, das Gerät zu zerlegen, wieder zusammenzubauen oder zu reparieren, da andernfalls die Garantie erlöschen kann.

## Spezifikationen CA-104B/ CA-104W

| Modell                         | CA-104B/ CA-104W  |
|--------------------------------|---|
| Für Räume bis                  | 40m <sup>2</sup> / 100m <sup>3</sup> / 430ft <sup>2</sup> |
| Nennspannung                   | 220 - 240 V, 50 Hz  |
| Nennleistung                   | 24W   |
| Lüfterleistung                 | 720 m <sup>3</sup> /h                                     |
| Kapazität Luftbefeuchtung      | Min. 160 ml/h - Max. 350 ml/h                             |
| Wassertank                     | 4,5 Liter   |
| Luftreinigung mit:             | Ionisator   |
| Schallpegel                    | Leiser Lüfter < 10dB(A) Niedrig/48dB(A) Hoch              |
| Maße                           | 264 x 211 x 644mm   |
| Gewicht                        | 3,3kg   |
| Farbe                          | Weiß/Schwarz  |
| Entspricht den EU-Vorschriften | CE / EEAG / RoHS  |



Fragen Sie Ihren Händler oder Ihre Gemeinde nach aktuellen Informationen über die Entsorgung von Verpackung und Gerät.



## Service

### Garantiezertifikat für den Clean Air Optima® Luftkühler CA-104B/ CA-104W.

Kaufdatum: .....  
Name des Kunden: .....  
Adresse: .....  
Telefon: .....  
E-Mail: .....  
Name des Verkäufers: .....  
Adresse: .....

1. Bitte füllen Sie dieses Garantiezertifikat vollständig aus. Senden Sie es mit der Rechnung und dem Gerät, Porto im Voraus bezahlt und in der Originalverpackung an Ihren Händler. Fügen Sie ausreichendes Rückporto für das Paket bei.
2. Bitte fügen Sie eine kurze Beschreibung des Schadens, der Störung oder des Fehlers und der Umstände bei, unter denen diese Probleme aufgetreten sind.

Der **Clean Air Optima® Luftkühler CA-104B/ CA-104W** wird vor der Auslieferung strengen Prüfverfahren unterzogen. Wenn das Produkt innerhalb von zwei Jahren ab Kaufdatum aufgrund von Herstellungsfehlern nicht den Spezifikationen entspricht, hat der Käufer gegen Vorlage dieser Garantie Anspruch auf kostenlose Reparatur oder den Ersatz von Teilen (vorausgesetzt, die Fehlfunktion oder Beschädigung des Geräts und/oder der Teile ist unter normalen Betriebsbedingungen aufgetreten). Die Garantie gilt: Für alle in Material und Verarbeitung fehlerhaften Teile. Wie lange: zwei Jahre ab Kaufdatum. Das werden wir tun: Fehlerhafte Teile reparieren oder ersetzen.

### Sonstige Bedingungen

Die Bestimmungen dieser Garantie ersetzen alle anderen schriftlichen Garantien, ob ausdrücklich oder stillschweigend, schriftlich oder mündlich, einschließlich der Garantie der Marktgängigkeit oder Eignung für einen bestimmten Zweck. Die maximale Haftung des Herstellers überschreitet nicht den tatsächlichen Kaufpreis, den Sie für das Produkt gezahlt haben. In keinem Fall haftet der Hersteller für besondere, zufällige, Folge- oder indirekte Schäden. Diese Garantie erstreckt sich nicht auf einen Mangel, der nach unserem alleinigen Ermessen auf unsachgemäße oder unangemessene Verwendung oder Wartung, fehlerhafte Montage, Unfall oder Naturkatastrophen, unsachgemäße Verpackung oder unbefugte Manipulationen, Änderungen oder Modifikationen zurückzuführen ist. Diese Garantie erlischt, wenn der Aufkleber mit der Seriennummer entfernt oder entstellt wurde.

# Vielen Dank für das Lesen!



Senden Sie Ihr Feedback zum Clean Air Optima®  
Luftkühler CA-104B/ CA-104W an:  
[www.cleanairoptima.com](http://www.cleanairoptima.com)



Für häufig gestellte Fragen zum CA-104B/ CA-104W besuchen Sie bitte:  
[www.cleanairoptima.com](http://www.cleanairoptima.com) und suchen Sie nach „CA-104B/ CA-104W“.



Laden Sie die PDF-Bedienungsanleitung herunter unter:  
[www.cleanairoptima.com/info/manuals](http://www.cleanairoptima.com/info/manuals)



Alle Videos mit Produktanimationen  
von Clean Air Optima® finden Sie auf:  
[www.youtube.com](http://www.youtube.com)

**Clean Air Optima International B.V.** | Rientjesoven 26 | 7621 HG Borne  
Niederlande | Telefon: +31 (0) 74 - 2670145

**Clean Air Optima Germany GmbH** | Enschedestraße 14 | 48529 Nordhorn  
Deutschland | Telefon: +49 (0)5921 879-121

## Nederlands

### Bedankt voor de aankoop van de Clean Air Optima® 3in1: Luchtkoeler, Circulator-ventilator & Luchtbevochtiger CA-104B/ CA-104W.

Wij wensen u vele jaren gezonde binnenlucht toe met dit efficiënte en doeltreffende product. Voor de juiste werking van dit elektrische apparaat is het belangrijk dat alle veiligheidsvoorschriften tijdens het gebruik in acht worden genomen. Deze instructies beschrijven de veiligheidsvoorschriften die tijdens het gebruik moeten worden nageleefd. Ze zijn bedoeld om verwondingen en schade aan het apparaat te voorkomen.

### CA-104B/ CA-104W Hoofdeenheid

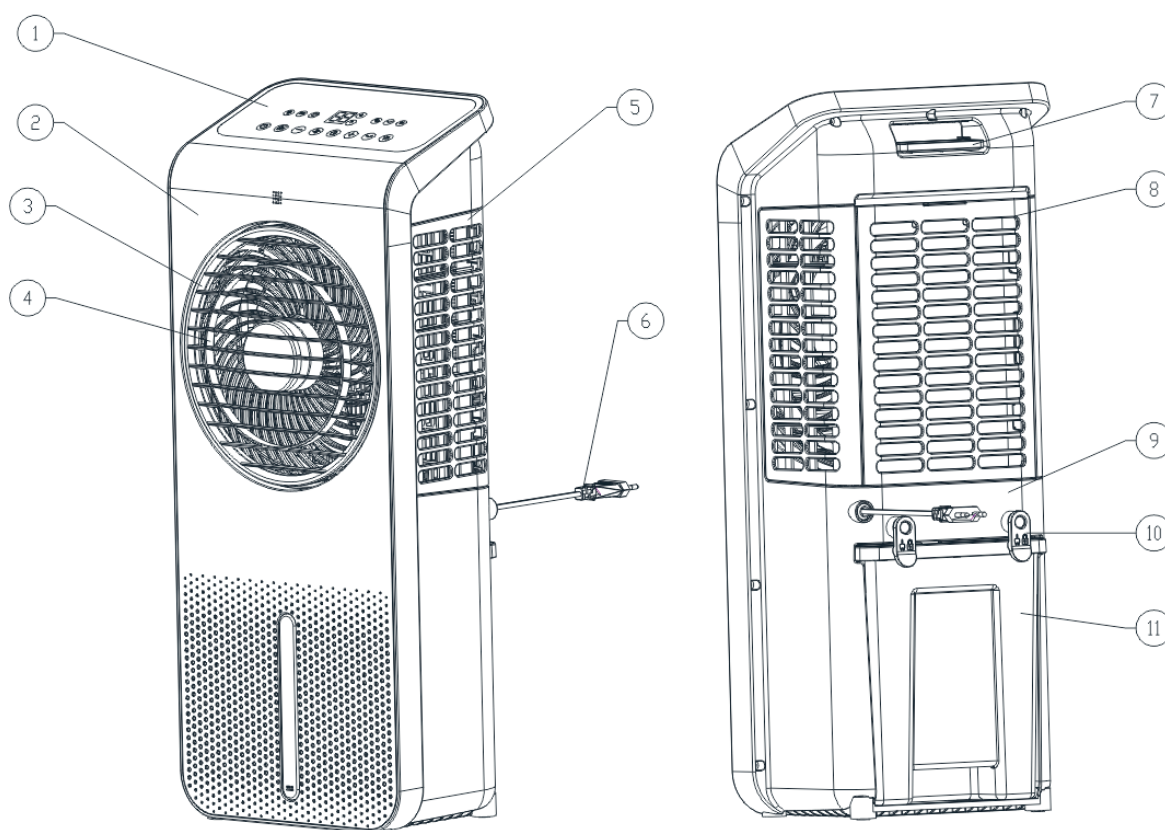

### Beschrijving

Dit Clean Air Optima®-apparaat bestaat uit de volgende hoofdonderdelen:

1. Bedieningspaneel
2. Frontpaneel
3. Bedieningspaneel
4. LED-kleurenmonitor
5. Frontpaneel
6. Netsnoer
7. Greep en houder voor afstandsbediening
8. Filterdeksel
9. Basis
10. Bevestigingsclips voor watertank
11. Watertank

## Veiligheidswaarschuwingen

Dit apparaat mag alleen worden gebruikt in overeenstemming met deze veiligheidsinstructies. Neem volgende stappen om het risico op verwondingen door bijvoorbeeld elektrische schokken of brand tot een minimum te beperken.

1. Laat het apparaat ten minste twee uur staan alvorens het te gebruiken, vooral na transport.
2. Alleen voor gebruik binnenshuis. Niet buiten gebruiken of opslaan.
3. Gebruik de juiste spanning: AC 220V – 240V, 50Hz.
4. Laat een vrije ruimte van min. 20 cm vrij rond de luchtinlaat en luchtuitlaat van het apparaat.
5. Dit apparaat kan worden gebruikt door kinderen vanaf 8 jaar en door personen met verminderde fysieke, zintuiglijke of mentale capaciteiten of gebrek aan ervaring en kennis, als zij onder toezicht staan of instructies hebben gekregen over het veilige gebruik van het apparaat en de gevaren begrijpen. Kinderen mogen niet met het apparaat spelen. Reiniging en gebruiksonderhoud mogen niet door kinderen zonder toezicht worden uitgevoerd.
6. Gebruik het apparaat niet als er zichtbare schade is aan het netsnoer of het apparaat zelf. Repareer een beschadigd apparaat niet zelf. Trek nooit aan het snoer van het apparaat. Als het netsnoer beschadigd is, moet het worden vervangen door erkend servicepersoneel om elektrische schokken of brand te voorkomen.
7. Herstellingen mogen alleen worden uitgevoerd door erkend servicepersoneel. Probeer het apparaat niet zelf te repareren, om elektrische schokken of brand te voorkomen.
8. Raak het netsnoer en de stekker niet met natte handen aan.
9. Schakel het apparaat altijd uit alvorens de stekker los te koppelen.
10. Probeer nooit het apparaat uit te schakelen door de stekker uit het stopcontact te halen.
11. Trek de stekker uit het stopcontact wanneer u het apparaat niet gebruikt of wanneer u interne of externe onderdelen ervan reinigt.
12. Plaats het apparaat uit veiligheidsoverwegingen in een stabiele, horizontale positie. Verplaats het apparaat niet tijdens het gebruik.
13. Gebruik het apparaat niet in ruimten waar ontvlambare vloeistoffen of gassen worden bewaard, of in de buurt van warmtebronnen, zoals radiatoren, open haard of keramische kachels.
14. Steek nooit een voorwerp in de behuizing van het apparaat om defecten te vermijden.
15. Dek de luchtinlaat- en luchtuitlaatroosters nooit af.
16. Demonteer of vervang nooit de binnenste delen van het apparaat.
17. Gebruik of bewaar het apparaat niet onder 5°C of boven 32°C.
18. Kantel het apparaat niet met vol waterreservoir op een zijde.
19. Slik de batterij niet in, de batterij houdt een chemisch brandgevaar in.
20. Dit apparaat bevat een munt- / knoopcelbatterij. Bij inslikken van de munt- / knoopcelbatterij, kan dit in slechts 2 uur ernstige inwendige brandwonden veroorzaken en tot ernstige klachten of de dood leiden.
21. Houd nieuwe en gebruikte batterijen uit de buurt van kinderen.
22. Als het batterijvak niet goed sluit, stop dan met het gebruik van het apparaat en houd het uit de buurt van kinderen.
23. Als u denkt dat batterijen zijn ingeslikt of in een lichaamsdeel zijn terechtgekomen, schakel dan onmiddellijk medische hulp in.
24. De batterijen bevatten materialen die gevaarlijk zijn voor het milieu. Zij moeten uit het apparaat worden verwijderd voordat het naar het schroot wordt gebracht en zij moeten op een veilige wijze worden afgevoerd.

25. Leg geen zware voorwerpen op het apparaat.
26. Vermijd plaatsen met direct zonlicht. Het risico bestaat dat het apparaat verkleurt.
27. Dompel het apparaat nooit onder in water of andere vloeistoffen.
28. Reinig het filterdeksel regelmatig. Als het filterdeksel met stof verzadigd is, verslechtert het koel-effect, luchtzuiverende-, luchtwassende- en de luchtcirculerende werking. Het stroomverbruik zal toenemen, het kan storingen veroorzaken..
29. Vervang het HEPA H13-filter en het verdampingsfilter om de 2 tot 3 maanden. Als het HEPA H13-filter en verdampingsfilter verzadigd zijn, verslechterd het koel-effect, luchtzuiverende-, luchtwassende- en luchtcirculerende werking. Het stroomverbruik zal toenemen, het kan storingen veroorzaken
30. Laat nooit water in de watertank staan als het apparaat niet in gebruik is.
31. Gebruik, onderhoud en reinig het apparaat zoals beschreven in deze handleiding.
32. Het apparaat is geen speelgoed. Houd kinderen en dieren op afstand. Gebruik het apparaat alleen onder toezicht.
33. Haal de stekker uit het stopcontact tijdens het vullen en schoonmaken.
34. Houd er rekening mee dat een hoge luchtvochtigheid de groei van biologische organismen in de omgeving kan bevorderen.
35. Zorg dat voorwerpen in de omgeving van het apparaat niet vochtig of nat warden. Ontstaat er vochtigheid, moet de uitstoot warden gereduceerd. Het apparaat naar een lagere stand schakelen. Kan de uitstoot niet warden gereduceerd, mag het apparaat alleen met onderbrekingen warden gebruikt. Het apparaat korte tijd volledig uitschakelen. Zorg dat aanzuigende materialen, zoals vloerbedekking, gordijnen, vitrage of tafelkleden niet vochtig worden.
36. Zorg dat het water in de watertank elke 3 dagen wordt ververs. Anders bestaat het gevaar dat in het waterreservoir micro-organismen ontstaan, die in de lucht of het water komen en een gezondheidsrisico vormen.
37. Vul het waterreservoir uitsluitend met vers drinkwater ijsblokjes van drinkwater en/of geschikte koelaccu's.
38. De koelaccu's zijn geen speelgoed. Houd kinderen en dieren uit de buurt.
39. Open de koelaccu's nooit. De vloeistof in de koelaccu's kan schadelijk zijn voor de gezondheid.
40. Het ijs dat op de koelaccu's kan ontstaan is niet geschikt voor consumptie. Er bestaat gevaar voor de gezondheid!
41. Laat nooit water in het reservoir staan als het apparaat niet in gebruik is.
42. Leeg en reinig de luchtkoeler voordat u hem opbergt. Reinig de luchtkoeler voor het volgende gebruik.

## Installatie

Zorg dat de afstand van het apparaat tot muren en meubilair 20 cm bedraagt, zie onderstaande illustratie.

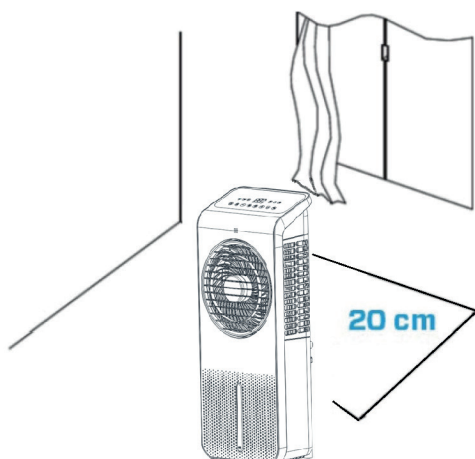

## Afstandsbediening

1. Open het batterijklepje aan de achterkant van de afstandsbediening om de batterij te plaatsen. (zie afbeelding 1).
2. Om de batterij te plaatsen: aan de onderkant van de afstandsbediening bevindt zich een "beveiligingslipje" dat u eerst naar rechts moet schuiven. Trek vervolgens de batterijhouder eruit. (zie afbeelding 2).  
Plaats de batterij met de juiste polariteit. (zie afbeelding 3).
3. Duw het batterijklepje terug in de afstandsbediening.

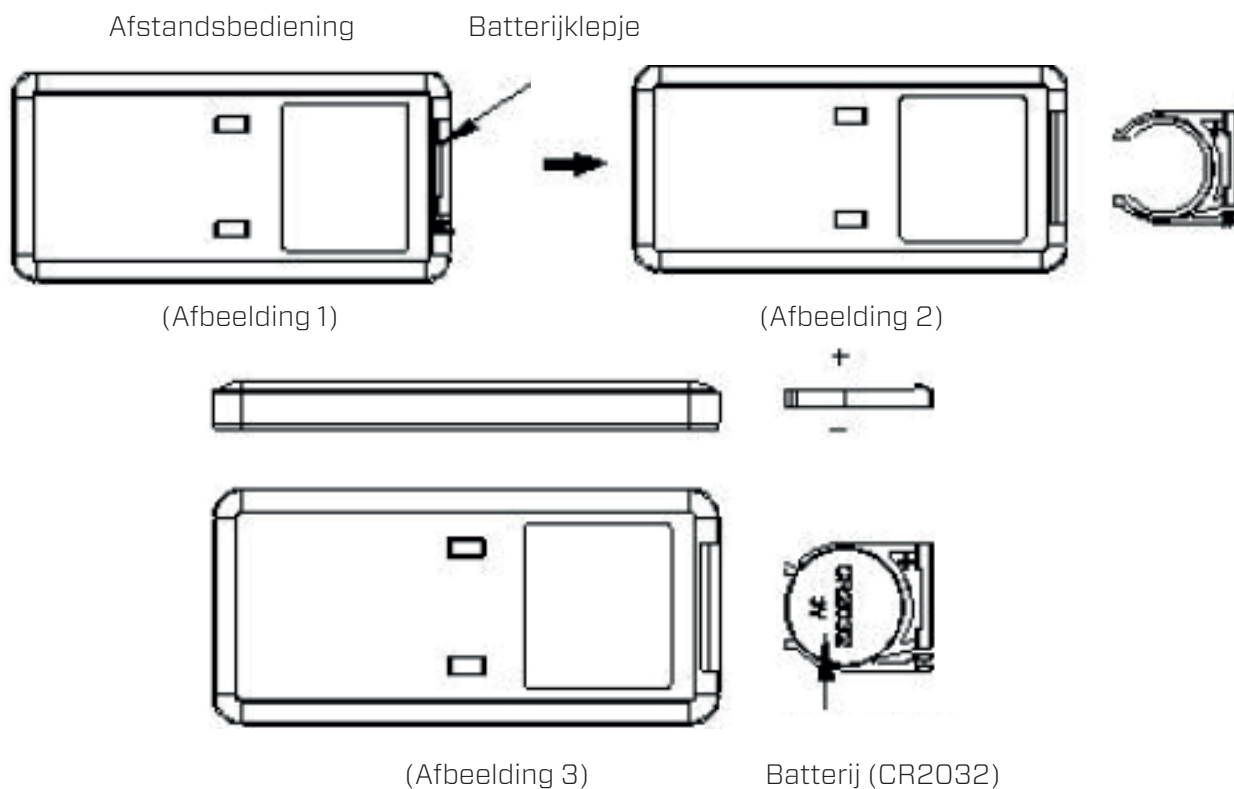

## Vul de watertank

**Let op:** Zorg ervoor dat de stekker nog niet in het stopcontact zit.

Reinig de watertank voordat u het apparaat gebruikt, zie hoofdstuk 'Schoonmaken en onderhoud'. Voor luchtkoeling heeft het apparaat vers drinkwater nodig.

1. Ontgrendel de watertank door de twee clips van de verticale positie naar de horizontale positie te draaien.
2. Trek de watertank tot halverwege uit het apparaat.

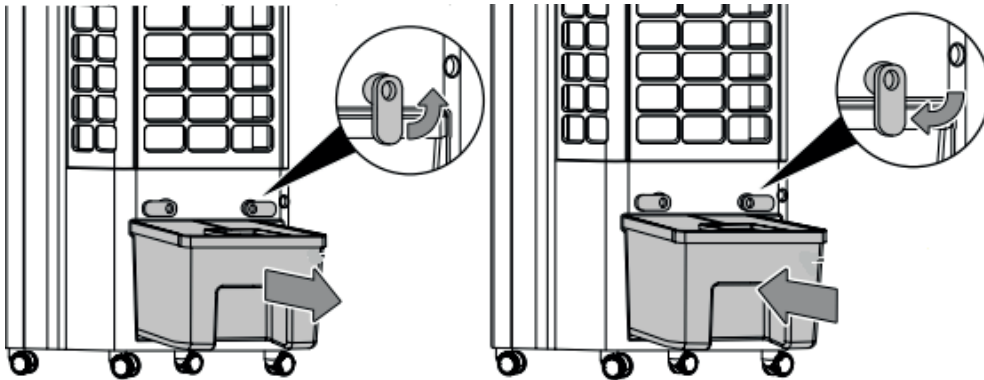

3. Vul de watertank met een gieter, houd hierbij rekening met de maximale waterniveau-indicator, zie voorzijde van het apparaat.
4. Plaats het koelelement in het waterreservoir voor een extra verkoelend effect. Plaats het koelelement aan de rechterkant.
5. Vul de watertank alleen met vers drinkwater.  
Je kunt ijsblokjes aan het water toevoegen voor extra verkoeling.

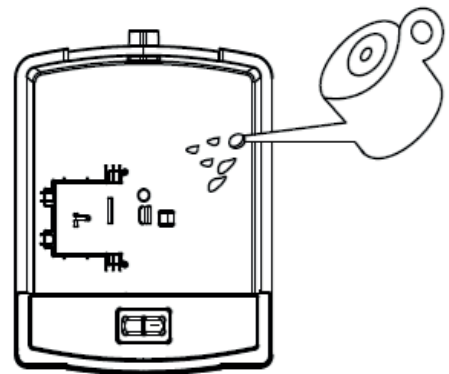

**Let op:** Vul het apparaat alleen met vers drinkwater.

De watertemperatuur mag max. 40°C zijn.

**Let op:** Ververs het water in het waterreservoir elke 3 dagen om bacteriegroei te voorkomen.

## Gebruik van koelelement

Het koelelement heeft unieke eigenschappen voor koudeopslag en warmtebehoud, die de warmte in het water langzaam kunnen absorberen, zodat de watertemperatuur in de tank altijd enkele uren lager is dan de omgevingstemperatuur, zodat de lucht die uit de luchtkoeler blaast, koeler is.

1. Plaats het koelelement in de vriezer totdat het volledig bevroren is.
2. Plaats het bevroren koelelement in de watertank en duw de watertank terug naar zijn oorspronkelijke positie. Na ongeveer tien minuten is de watertemperatuur in het waterreservoir lager dan de omgevingstemperatuur.
3. Het apparaat is voorzien van 2 koelelementen, waardoor continu gebruik geen probleem is.
4. Open het tuitje van het koelelement niet!

Koelelement

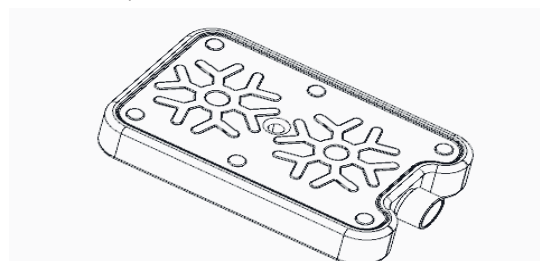

## Bedieningspaneel/bedieningsinstructies



### AAN/ UIT-knop

Druk op de Power-knop om het apparaat in te schakelen.



Druk nogmaals op de Power-knop om het apparaat uit te schakelen

Het apparaat start in de lage snelheid (stand 8) en alleen de ventilatorfunctie en de ionen functie werken. De ionenfunctie wordt automatisch ingeschakeld en het negatieve ionen indicatielampje  brandt.



### MODE-knop

Druk op de MODE-knop om te schakelen tussen normale wind, natuurlijke wind en slaapmodus.

1. Normale wind  : De ventilatormotor draait op een vaste snelheid volgens de door de gebruiker ingestelde windsnelheid.
2. Natuurlijke wind  : De ventilatormotor draait onregelmatig volgens het vooraf ingestelde programma en kan in combinatie met de windsnelheidsknop worden ingesteld op lage, gemiddelde en sterke natuurlijke wind. Natuurlijke wind is om het effect om een natuurlijke wind na te bootsen, waardoor het luchtvolume zachter en comfortabeler wordt. De indicator voor het windsnelheidsniveau geeft alleen de initiële status van de windsnelheid weer.

De onderstaande afbeelding toont het werkingsprincipe van de natuurlijke windmodus:

#### Windsnelheidstabel natuurlijke wind:

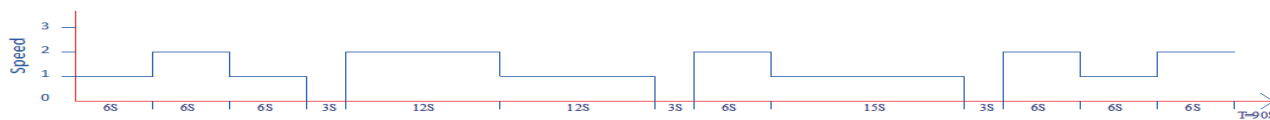
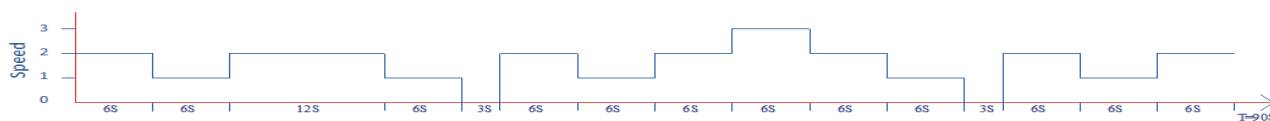
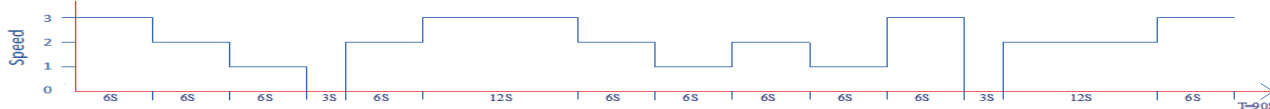

3. Slaapstand  : In de slaapstand wordt het display uitgeschakeld en draait de ventilator op de laagste snelheid.

Druk op de MODE-knop om weer terug te schakelen naar de vorige instellingen.



### SNELHEID

Door op de knop Snelheid te drukken, kunt u het snelheidsniveau wijzigen met de knop **+** en de knop **-**.

De 24 ventilatorsnelheden zorgen voor een individuele luchtstroom.

De 24 niveaus zijn verdeeld in drie groepen:

1 - 8 laag niveau

9 - 16 tussenniveau

17 - 24 hoog niveau



## TIMER UIT/ AAN

Druk op de knop om de timingfunctie te activeren.

Het tijdselectiebereik is 0-24 uur en wordt weergegeven op het display.

Druk in ingeschakelde toestand op deze knop om de werktijd van de machine in te stellen. De timerindicator en tijdindicator gaan aan en de digitale buis knippert om de ingestelde tijd weer te geven, wat aangeeft dat deze zich in de timerinstelling bevindt.

Op dit moment kunt u op de timerknop drukken om de tijd in te stellen en op een willekeurige toets drukken (behalve de schakeltoets) of 5 seconden wachten om de instelling te verlaten. Na het instellen van de timer, geeft de digitale buis afwisselend de ingestelde timer en de huidige windsnelheid weer met intervallen van 10 seconden en de windsnelheidsindicator en tijdindicator worden dienovereenkomstig weergegeven. Wanneer het interne timingprogramma de ingestelde tijd bereikt, wordt de machine uitgeschakeld en blijft deze in de standby-stand.



## SWING-knop

Druk op de knop swing functie om de luchtgeleidingslamellen te laten draaien.

De luchtgeleidingslamellen draaien automatisch mee als de swingfunctie is ingeschakeld en zorgen voor een continue luchtcirculatie.



## LUCHTKOELER/LUCHTBEVOCHTIGER

Vul eerst de watertank met water.

Druk op de knop om de koel-/bevochtigingsfunctie te activeren.

Koelen/bevochtigen aan: de waterpomp begint te werken en het led-lampje brandt.

Koelen/bevochtigen uit: de waterpomp stopt met werken en het led-lampje is uit.

## Watertank leeg

Als het waterreservoir leeg is, klinkt er een tienvoudig akoestisch signaal. Het apparaat stopt automatisch met koelen/bevochtigen. Schakel in dit geval het apparaat uit met de AAN/UIT-knop. Vul hierna de watertank bij.

## Drogen verdampingsfilter

- Druk 3 seconden op de SPEED-knop om de droge wind-functie in te schakelen, de wind draait op de hoogste snelheid (snelheid 3), het LED-lampje knippert  en blijft 20 minuten branden
- Tijdens de werking van de droge wind-functie werken andere functietoetsen niet. Druk nogmaals 3 seconden op de SPEED-knop om de droge wind-functie te verlaten.
- Na 20 minuten op hoge snelheid te hebben gedraaid, wordt het apparaat automatisch uitgeschakeld en in de stand-bymodus gezet.



**Ionisator:** De ionisator wordt ingeschakeld bij het opstarten van het apparaat en uitgeschakeld zodra het apparaat wordt uitgeschakeld.

## Reiniging en onderhoud

U kunt ervoor zorgen dat uw **Clean Air Optima<sup>®</sup> CA-104B/ CA-104W** Luchtkoeler jarenlang probleemloos werkt door enkele eenvoudige onderhoudsprocedures in acht te nemen. Als uw kraanwater hard is en hoge concentraties calcium en andere mineralen bevat, zal na verloop van tijd wit stof (kalk) zich op de verschillende oppervlakken in de ruimte gaan afzetten. Ook op het binnenwerk van de watertank zal een witte aanslag (kalk) ontstaan. De kalkaanslag zal de efficiënte hygiënische luchtbevochtiging van het apparaat belemmeren.

### Wij adviseren het volgende:

1. Reinig de **watertank** eenmaal per week als u het apparaat dagelijks gebruikt met **Clean Air Optima<sup>®</sup> Reiniger & Ontkalker**.
2. Giet het resterende water uit de watertank en vul deze met vers water, zodra de watertank moet worden bijgevuld.
3. Reinig het hele apparaat en houd alle onderdelen volledig droog wanneer het apparaat niet in gebruik is.



Speciaal ontwikkeld voor **Clean Air Optima<sup>®</sup>** luchtkoelers, luchtbevochtigers en luchtontvochtigers:

- Niet agressief
- Beschermde kunststof en keramische materialen van de luchtbevochtiger
- Geurneutral
- Reinigt & ontkalkt snel en grondig
- Biologisch afbreekbaar

U kunt de **Clean Air Optima<sup>®</sup> Reiniger & Ontkalker** in onze webshop of op onze website [www.cleanairoptima.com](http://www.cleanairoptima.com) bestellen.

## Schoonmaken van de watertank van de Clean Air Optima<sup>®</sup> Luchtkoeler

1. Schakel het apparaat uit en trek de stekker uit het stopcontact. Tijdens het reinigen en ontkalken mag het apparaat niet worden gebruikt.
2. Ontgrendel de watertank door de twee clips van de verticale stand naar de horizontale stand te draaien.

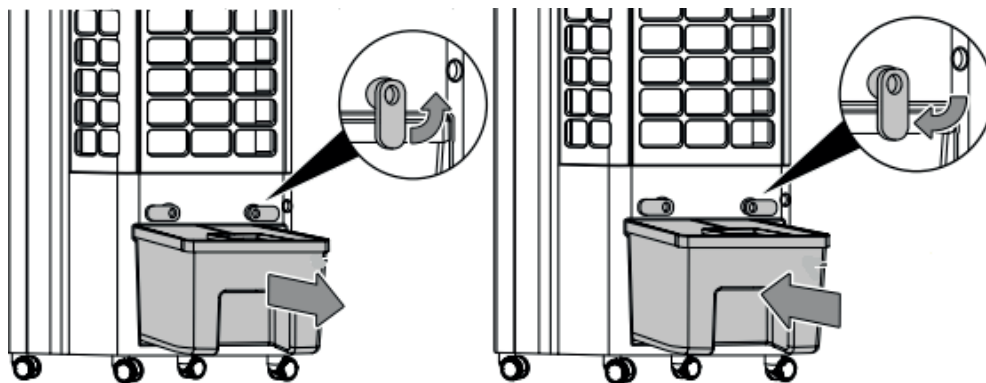

3. Trek de watertank tot halverwege uit het apparaat.
4. Draai de hendel van de waterpomp van de verticale naar de horizontale positie, zie het onderstaande schematische diagram voor het demonteren en monteren van de waterpomp.

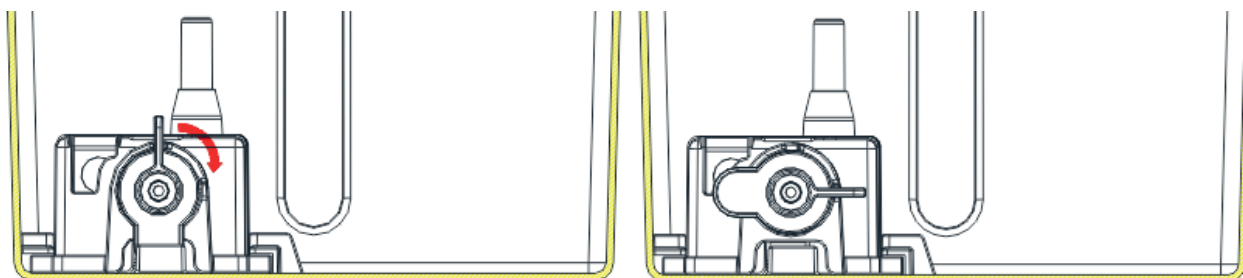

5. Schuif de waterpomp uit de beugel, zie het schematische diagram hier links..
6. Reinig de binnenkant van het waterreservoir met **Clean Air Optima<sup>®</sup> Reiniger & Ontkalker**. en spoel na met schoon water. Giet twee dopjes **Clean Air Optima<sup>®</sup> Reiniger & Ontkalker** in de watertank en laat het twee tot vijf minuten intrekken. Voeg vervolgens water toe tot aan de rand van de watertank en laat minimaal 30 en maximaal 60 minuten staan. Spoel de watertank grondig uit met water.

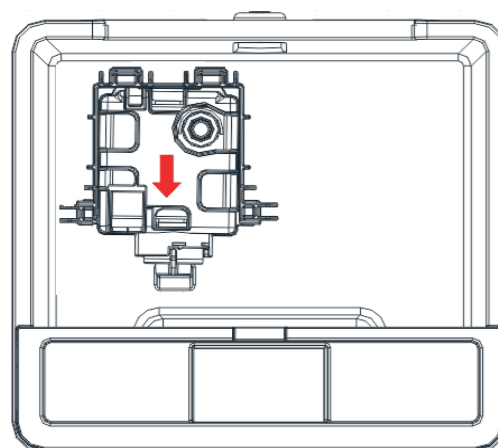

7. Verwijder eventuele spatten van de **Clean Air Optima<sup>®</sup> Reiniger & Ontkalker** van werkoppervlakken of de buitenkant van het apparaat met een zachte, vochtige doek.



Na het reinigen en ontkalken is je apparaat hygiënisch schoon, vrij van kalk, vrij van bacteriën, vrij van virussen en direct weer klaar voor gebruik.

### Let op:

Voor het reinigen en ontkalken moet het apparaat zijn uitgeschakeld/losgekoppeld.

## Vervanging van het verdampingsfilter/ Reiniging en onderhoud

De **Clean Air Optima CA-104B/ CA-104W** is uitgerust met een filterlevensduurbewakingsmechanisme dat signaleert dat het **verdampingsfilter** na 600 werkuren moet worden vervangen. Om aan te geven dat het verdampingsfilter moet worden vervangen, geeft het apparaat een

dubbel nul-indicatielampje af . Reset de timer voor het **verdampingsfilter** door de knop  (**LUCHTKOELER/LUCHTBEVOCHTIGER**) ongeveer 3 seconden ingedrukt te houden. Als het indicatielampje uitgaat, is de timer succesvol gereset.

Afhankelijk van het gebruik heeft het **verdampingsfilter** een levensduur van ca. 2 – 3 maanden.

Haal het filter uit het filterframecompartiment. Na het vervangen of reinigen van het filter plaatst u het filter terug in het filterframecompartiment en monteert u ze weer op het apparaat.

### Installeer het verdampingsfilter

**Let op:** Zorg ervoor dat de stekker nog niet in het stopcontact zit.

1. Gebruik een schroevendraaier om de achterklep te verwijderen.

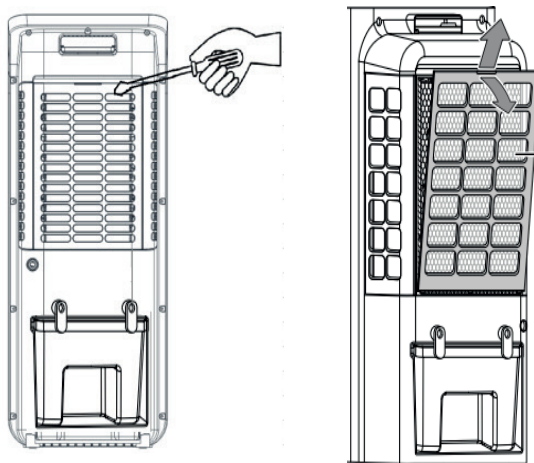

2. Schuif het filterdeksel aan de achterkant omhoog om het verdampingsfilter te plaatsen.
3. Installeer de achterklep.

**Let op:**

Gebruik het apparaat nooit zonder verdampingsfilter!

### De buitenkant van de Clean Air Optima<sup>®</sup> Luchtcooler schoonmaken

1. Schakel het apparaat uit en trek de stekker uit het stopcontact.
2. Gebruik een zachte en vochtige doek om het apparaat schoon te maken. Gebruik geen chemische oplosmiddelen zoals benzeen, alcohol of benzine.
3. Zorg ervoor dat er geen water in het apparaat komt, niet met water besprenkelen.

## **Waarschuwing!**

Beschadig de filters niet, de filters mogen niet gebarsten zijn. Beschadigde filters moeten worden vervangen.

### **Tekenen van versleten filters die moeten worden vervangen**

Als het verdampingsfilter poreus wordt, begint te stinken of meer geluid veroorzaakt, moet het worden vervangen.

### **Filters bestellen:**

Neem contact op met de **klantenservice van Clean Air Optima®** via nummer + 31 (0) 742670145 of bezoek onze webshop: <https://www.cleanairoptima.com/-accessoires>

## **Opslag Clean Air Optima® Luchtkoeler**

Als de luchtkoeler gedurende langere tijd niet wordt gebruikt:

1. Laat de watertank helemaal leeglopen, controleer dat er geen water meer in de watertank aanwezig is.
2. Haal de stekker van het apparaat uit het stopcontact en plooi de voedingskabel samen.
3. Verwijder de filters en reinig ze. Plaats de filters na het reinigen weer terug in het apparaat.
4. Bewaar de luchtkoeler op een koele, droge plaats, uit de buurt van direct zonlicht, extreme temperaturen en veel stof.

**Richtlijn 2009/125/EG betreffende het ecologisch ontwerp van energiegerelateerde producten.**

| <b>Model: CA-104B/ CA-104W</b>                |  |                  |                  |
|---|--|------------------|------------------|
| <b>Clausule</b>                               | <b>Eisen inzake ecologisch ontwerp - ALGEMENE EISEN AAN ECODESIGN</b>  | <b>Resultaat</b> | <b>Uitspraak</b> |
| (d)   | Vanaf 1 Januari 2014   |                  | --               |
| Uit-modus                                     | Het stroomverbruik van apparatuur in een uitgeschakelde stand mag niet hoger zijn dan 0,50 W   |                  | N/A              |
| Standby modus                                 | Het stroomverbruik van apparatuur in een toestand die alleen een reactiveringsfunctie biedt, of alleen een reactiveringsfunctie en een loutere indicatie van de ingeschakelde reactiveringsfunctie, mag niet hoger zijn dan 0,50 W   | 0,4 W            | Geslaagd         |
|   | Het stroomverbruik van apparatuur in een toestand die alleen informatie of statusweergave biedt, of die alleen een combinatie van een reactiveringsfunctie en informatie- of statusweergave biedt, mag niet meer bedragen dan 1,00 W   |                  | N/A              |
| Beschikbaarheid van stand-by- en/of uit-modus | Wanneer apparatuur niet de hoofdfunctie vervult, of wanneer andere energieverbruikende producten niet afhankelijk zijn van de functies ervan, moet de apparatuur, tenzij ongeschikt zijn voor het beoogde gebruik, een energiebeheerfunctie of een vergelijkbare functie bieden die apparatuur na de kortst mogelijke tijd die geschikt is voor het beoogde gebruik van de apparatuur, automatisch omschakelt naar:<br>— stand-by-stand, of<br>— in de uit-stand, of<br>— een andere voorwaarde die niet hoger is<br>De toepasselijke vereisten voor stroomverbruik voor de uit-stand en/of de stand-bymodus wanneer de apparatuur is aangesloten op het lichtnet. De energiebeheerfunctie moet vóór de levering worden geactiveerd. | Standby modus    | Geslaagd         |
| Contact details:                              | Clean Air Optima International GmbH  |                  |                  |

## Problemen oplossen

Onderstaand vindt u informatie voor het oplossen van storingen, die u helpt eventuele problemen met de **Clean Air Optima<sup>®</sup>** luchtkoeler **CA-104B/ CA-104W** op te lossen.

| Probleem  | Mogelijke oorzaak   | Oplossing  |
|---|---|--|
| Apparaat kan niet worden ingeschakeld.  | Het netsnoer kan niet correct worden aangesloten.<br>Het netsnoer of de stekker kan beschadigd zijn.                                  | Steek de netstekker correct in het stopcontact.<br>Controleer het netsnoer en de stekker op beschadigingen.  |
| Het apparaat maakt veel geluid of trilt.  | Het apparaat is scheef geïnstalleerd.<br>De filters zijn verstopt.  | Zorg dat de machine rechtop is geïnstalleerd.<br>Reinig of vervang de filters.   |
| Het apparaat werkt niet of met verminderde capaciteit.  | Controleer de filters op vervuiling.<br>Controleer de minimale afstanden tot muren en objecten.                                       | Reinig of vervang de filters indien nodig.<br>Plaats het apparaat uit de buurt van muren en voorwerpen.  |
| Het apparaat werkt, maar er is geen luchtkoeling.   | Het apparaat staat niet in de koelmodus.<br>Waterpomp inlaat is geblokkeerd.<br>Waterpomp is niet correct in de watertank gemonteerd. | Activeer de koelmodus..<br>Controleer of de waterpomp inlaat in de watertank niet geblokkeerd is..<br>Zorg ervoor dat de waterpomp correct is gemonteerd.                                |
| Water lekt  | Filterdeksel verdampingsfilter is niet goed gesloten.   | Filterdeksel verdampingsfilter goed plaatsen.  |
| Het apparaat reageert niet op de afstandsbediening.   | Er bevinden zich obstakels tussen het apparaat en de afstandsbediening.<br>Batterij verkeerd/ onjuist geïnstalleerd.                  | Verwijder obstakels en zorg voor visueel contact tussen afstandsbediening en apparaat.<br>Controleer de laadstatus van de batterij.  |
| Display geeft dubbel  aan. | Het verdampingsfilter moet worden vervangen.  | Reset de timer voor het filter door de knop <b>LUCHTKOELER/LUCHTBEVOCHTIGER</b> ongeveer 3 seconden ingedrukt te houden. Als het indicatielampje uitgaat, is de timer succesvol gereset. |

## WAARSCHUWING!

Als de hierboven aanbevolen oplossingen niet werken, kunt u contact opnemen met de technische ondersteuning van Clean Air Optima<sup>®</sup> via het telefoonnummer voor uw regio. Probeer het apparaat niet te demonteren, opnieuw in elkaar te zetten of te repareren, aangezien dit de garantie kan doen vervallen.

## Specificaties CA-104B/ CA-104W

| Model                         | CA-104B/ CA-104W   |
|-------------------------------|--|
| Voor ruimtes tot              | 40 m <sup>2</sup> /100 m <sup>3</sup> /430 ft <sup>2</sup> |
| Nominale spanning             | 220 V - 240 V, 50 Hz                                       |
| Nominaal vermogen             | 24W  |
| Ventilatorvermogen            | 720 m <sup>3</sup> /h                                      |
| Capaciteit luchtbevochtiging  | Min. 160 ml/h - Max. 350 ml/h                              |
| Waterreservoir                | 5,5 liter  |
| Luchtreiniging met:           | ionisator  |
| Geluidsniveau                 | Stille ventilator < 10 dB(A) laag/48 dB(A) hoog            |
| Afmetingen                    | 264 x 211 x 644mm  |
| Gewicht                       | 3,3kg  |
| Kleur                         | Wit/zwart  |
| Voldoet aan de EU-regelgeving | CE / WEEE / RoHS   |



Vraag uw verkoper of uw gemeente om actuele informatie over de verwijdering van de verpakking en van het apparaat.



## Service

### Garantiecertificaat voor de Clean Air Optima® luchtkoeler CA-104B/ CA-104W.

Aankoopdatum: .....  
Naam van de klant: .....  
Adres: .....  
Telefoon: .....  
E-mail: .....  
Naam van de verkoper: .....  
Adres: .....

1. Gelieve dit garantiecertificaat volledig in te vullen. Verzond het met de factuur en het apparaat, voldoende gefrankeerd en in de originele verpakkingendoos, naar uw verkoper. Zorg dat u ook de retourzending van het pakket voldoende frankeert.
2. Gelieve een korte beschrijving van de schade, fout of storing en de van omstandigheden waarin de problemen zich voordeden bij te voegen.

De **Clean Air Optima®** luchtkoeler **CA-104B/ CA-104W** ondergaat strenge testprocedures voordat het apparaat de fabriek verlaat. Indien het product binnen de 2 jaar na aankoopdatum wegens fabricagefouten niet volgens de specificaties functioneert, heeft de koper recht op gratis herstelling of vervanging van onderdelen op voorlegging van deze garantie (op voorwaarde dat de storing of beschadiging van het apparaat en/of onderdelen onder normale bedrijfsomstandigheden heeft plaatsgevonden). Wat wordt gedekt: Alle onderdelen met materiaal- of fabricagefouten. Hoe lang: gedurende twee jaar vanaf de aankoopdatum. Wat zullen we doen: Defecte onderdelen repareren of vervangen.

### Overige voorwaarden

De bepalingen van deze garantie vervangen elke andere schriftelijke of mondelinge, uitdrukkelijke of impliciete garantie, met inbegrip van elke garantie van verkoopbaarheid of geschiktheid voor een bepaald doel. De maximale aansprakelijkheid van de fabrikant bedraagt niet meer dan de aankoopprijs die u daadwerkelijk voor het product heeft betaald. De fabrikant is in geen geval aansprakelijk voor bijzondere schade, incidentele schade, gevolgschade of indirecte schade. Deze garantie dekt geen defecten die het gevolg zijn van onjuist of onredelijk gebruik of onderhoud, foutieve montage, ongeval, natuurrampen, onjuiste verpakking of ongeoorloofde manipulatie, veranderingen of wijzigingen zoals uitsluitend door ons bepaald. Deze garantie vervalt als het etiket met het serienummer is verwijderd of beschadigd.

# Bedankt om dit te lezen!



Geef uw feedback over de Clean Air Optima®  
luchtkoeler CA-104B/ CA-104W via:  
[www.cleanairoptima.com](http://www.cleanairoptima.com)



Ga voor veelgestelde vragen over de CA-104B/ CA-104W  
naar: [www.cleanairoptima.com](http://www.cleanairoptima.com) en zoek naar de CA-104B/ CA-104W



Download de PDF handleiding op:  
[www.cleanairoptima.com/info/manuals](http://www.cleanairoptima.com/info/manuals)



Bekijk alle Clean Air Optima®-  
productvideo's op:  
[www.youtube.com](http://www.youtube.com)

**Clean Air Optima International B.V.** | Rientjesoven 26 | 7621 HG Borne  
Nederland | Telefoon: +31 (0) 74 - 2670145

**Clean Air Optima Germany GmbH** | Enschedestraße 14 | 48529 Nordhorn  
Duitsland | Telefoon: +49 (0) 5921 879-121

**E-mail:** [info@cleanairoptima.com](mailto:info@cleanairoptima.com)

**Internet:** [www.cleanairoptima.com](http://www.cleanairoptima.com)

## Français

### Merci d'avoir acheté le 3 en 1 Clean Air Optima<sup>®</sup> Refroidisseur d'air, Circulateur-ventilateur et Humidificateur CA-104B/ CA-104W.

Grâce à cet appareil efficace, vous bénéficierez d'un air intérieur sain durant de nombreuses années. Assurez-vous que toutes les précautions de sécurité sont respectées lors de l'utilisation de cet appareil électrique, et ce, afin de garantir le bon fonctionnement de celui-ci. Ces instructions décrivent les consignes de sécurité à respecter lors du fonctionnement de l'appareil. Elles sont destinées à prévenir les blessures et à éviter d'endommager l'appareil.

### Unité principale CA-104B/ CA-104W

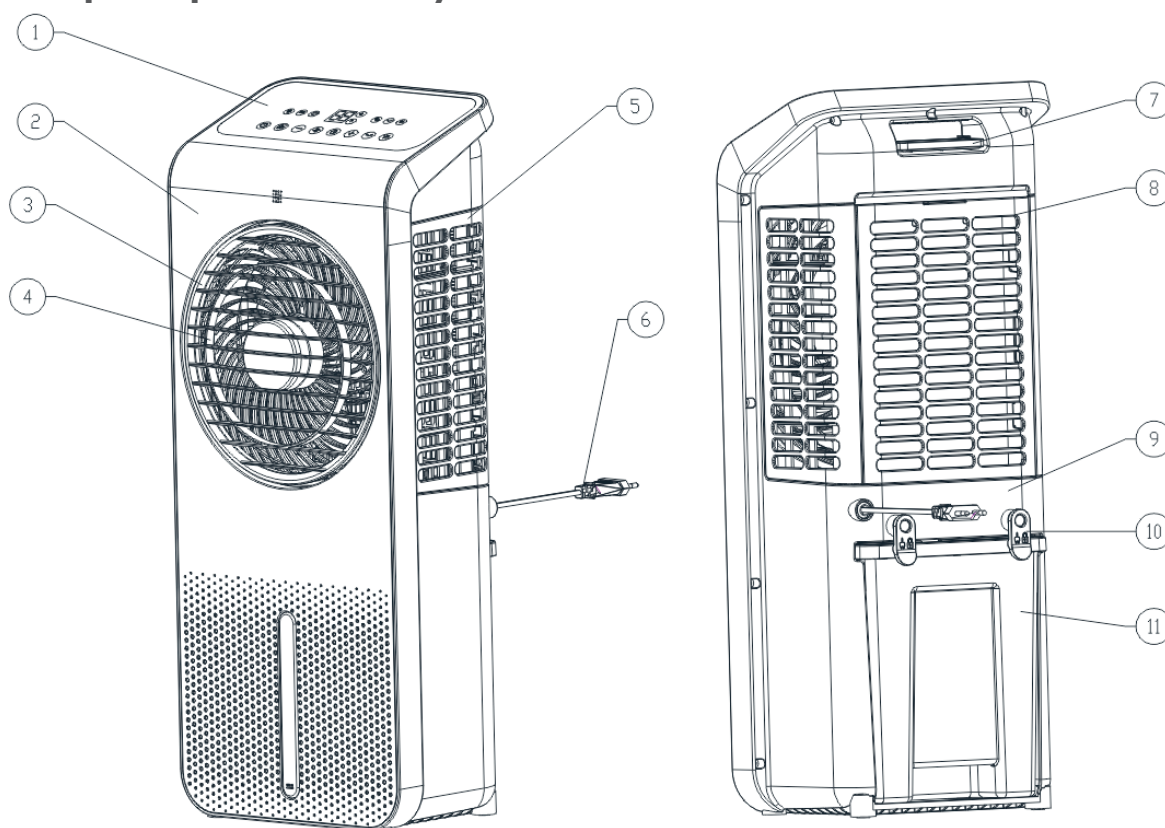

### Description de l'appareil

Les principaux composants de cet appareil Clean Air Optima<sup>®</sup> sont les suivants :

1. Panneau de contrôle
2. Couverture avant
3. Grille avant
4. Sortie d'air
5. Capot latéral
6. Cordon d'alimentation
7. Poignée et support de la télécommande
8. Poignée du couvercle du filtre
9. Fondement
10. Clips de fixation pour réservoir d'eau
11. Réservoir d'eau

## Avertissements de sécurité

Cet appareil ne peut être utilisé que conformément aux instructions de sécurité indiquées dans le présent document. Veillez à adopter les mesures suivantes afin de minimiser les risques de blessures corporelles dues par exemple à des chocs électriques ou un incendie.

1. Laissez l'appareil reposer pendant au moins deux heures avant utilisation, en particulier après tout transport.
2. Uniquement pour utilisation intérieure. N'utilisez pas et n'entrez pas l'appareil à l'extérieur.
3. Utilisez la tension appropriée : CA 220V – 240V, 50Hz.
4. Prévoyez au moins 20 cm d'espace libre autour de l'entrée et de la sortie d'air de l'appareil.
5. Cet appareil peut être utilisé par des enfants âgés de 8 ans et plus et par des personnes ayant des capacités physiques, sensorielles ou mentales réduites ou un manque d'expérience et de connaissances s'ils ont reçu une supervision ou des instructions concernant l'utilisation de l'appareil en toute sécurité et comprennent les dangers. Les enfants ne doivent pas jouer avec l'appareil. Le nettoyage et l'entretien par l'utilisateur ne doivent pas être effectués par des enfants sans surveillance.
6. N'utilisez pas l'appareil si des dommages visibles sont présents sur le cordon électrique ou l'appareil lui-même. Ne réparez pas l'appareil vous-même en cas de dommages. Ne déplacez jamais l'appareil en tirant sur le cordon d'alimentation. Si le cordon d'alimentation est endommagé, il doit être remplacé par un technicien autorisé, et ce, afin d'éviter tout choc électrique ou incendie.
7. Les réparations ne peuvent être effectuées que par du personnel de service autorisé. N'essayez pas de réparer l'appareil vous-même, et ce, afin d'éviter tout risque d'électrocution ou d'incendie.
8. Ne touchez pas le cordon d'alimentation avec les mains mouillées.
9. Éteignez toujours l'appareil avant de retirer la prise.
10. N'essayez jamais d'éteindre l'appareil en débranchant la prise.
11. Débranchez l'appareil lorsque vous ne l'utilisez pas ou lorsque vous nettoyez des éléments internes ou externes de celui-ci.
12. Pour une utilisation en toute sécurité, placez l'appareil dans une position horizontale et stable. Ne bougez pas l'appareil en cours d'utilisation.
13. N'utilisez pas l'appareil dans des locaux où sont entreposés des liquides ou des gaz inflammables ou à proximité de sources de chaleur (radiateur, feu ouvert) ou d'équipements générant de la chaleur (radiateur céramique).
14. N'insérez jamais le moindre objet à l'intérieur du caisson de l'appareil, et ce, afin d'éviter une panne.
15. Ne recouvrez jamais les grilles d'entrée et de sortie d'air.
16. Ne démontez ni ne remplacez jamais les éléments internes de l'appareil.
17. N'utilisez pas et n'entrez pas l'appareil à une température inférieure à 5°C ou supérieure à 32°C.
18. Ne basculez pas l'appareil d'un côté ou de l'autre lorsque le réservoir d'eau est plein.
19. N'avalez pas la pile, elle présente un risque de brûlure chimique.
20. Cet appareil contient une pile bouton. En cas d'ingestion, la pile bouton peut causer de graves brûlures internes en à peine 2 heures et entraîner des plaintes sévères, voire la mort.
21. Conservez les piles neuves et usagées hors de portée des enfants.
22. Si le compartiment des piles ne se ferme pas correctement, cessez d'utiliser l'appareil et gardez-le hors de portée des enfants.
23. Si vous pensez que des piles ont pu être avalées ou placées dans une partie quelconque du corps, consultez immédiatement un médecin.
24. Les piles contiennent des matériaux dangereux pour l'environnement, elles doivent être retirées de l'appareil avant sa mise au rebut et être éliminées en toute sécurité.
25. Ne déposez pas d'objets lourds sur l'appareil.
26. Évitez les endroits exposés à la lumière directe du soleil. Il y a en effet un risque de décoloration de l'appareil.

27. Ne plongez jamais l'appareil dans l'eau ni dans aucun autre liquide.
28. Nettoyez régulièrement le couvercle du filtre. Si le couvercle du filtre est saturé de poussière, cela entraînera un mauvais effet de refroidissement, de purification, de lavage de l'air et de circulation. La consommation d'énergie augmentera, cela peut provoquer une panne.
29. Nettoyez régulièrement le couvercle du filtre. Si le couvercle du filtre est saturé de poussière, cela entraînera un mauvais effet de refroidissement, de purification, de lavage de l'air et de circulation. La consommation d'énergie augmentera, cela peut provoquer une panne.
30. Ne laissez jamais d'eau dans le réservoir d'eau lorsque l'appareil n'est pas utilisé.
31. Utilisez, entretenez et nettoyez l'appareil comme décrit dans ce manuel.
32. L'appareil n'est pas un jouet. Eloignez les enfants et les animaux. N'utilisez l'appareil que sous surveillance.
33. Débranchez l'appareil pendant le remplissage et le nettoyage.
34. Sachez qu'une humidité élevée peut favoriser la croissance d'organismes biologiques dans l'environnement.
35. Assurez-vous que les objets à proximité de l'appareil ne deviennent pas humides ou mouillés. Si l'humidité se développe, les émissions doivent être réduites. Réglez l'appareil sur un réglage inférieur. Si les émissions ne peuvent pas être réduites, l'appareil ne peut être utilisé que par intermittence. Éteignez complètement l'appareil pendant une courte période. Assurez-vous que les matériaux absorbants, tels que les tapis, les rideaux, les voilages ou les nappes, ne deviennent pas humides.
36. Assurez-vous que l'eau du réservoir d'eau est changée tous les 3 jours. Sinon, il y a un risque que des micro-organismes se développent dans le réservoir d'eau, qui pénètrent dans l'air ou l'eau et présentent un risque pour la santé.
37. Remplissez le réservoir d'eau uniquement avec de l'eau potable fraîche, des glaçons à base d'eau potable et/ou des packs de glace appropriés.
38. Les packs de glace ne sont pas des jouets. Eloignez les enfants et les animaux.
39. N'ouvrez jamais les packs de glace. Le liquide contenu dans les packs de glace peut être nocif pour la santé.
40. La glace qui peut se former sur les packs de glace n'est pas propre à la consommation. Il y a un risque pour la santé !
41. Ne laissez jamais d'eau dans le réservoir lorsque l'appareil n'est pas utilisé.
42. Videz et nettoyez le refroidisseur d'air avant de le ranger. Nettoyez le refroidisseur d'air avant la prochaine utilisation.

## Installation

Assurez-vous que l'appareil est placé à 20 cm des murs et des meubles, voir l'illustration ci-dessous.

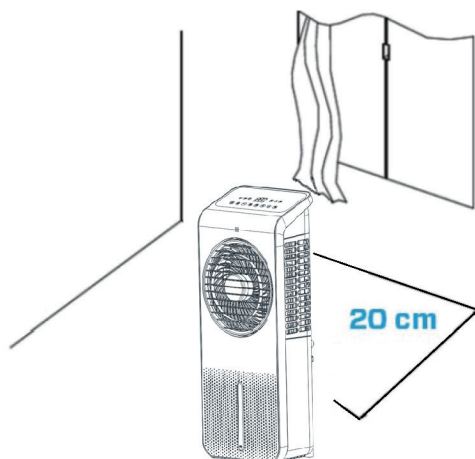

## Télécommande

1. Ouvrez le couvercle du compartiment à piles situé à l'arrière de la télécommande pour placer la pile. (Voir l'illustration 1).
2. Pour installer la pile : faites glisser vers la droite la « languette de sécurité » située au bas de la télécommande et retirez ensuite la pile. (Voir l'illustration 2).  
Insérez la pile avec la polarité correcte. (Voir l'illustration 3).
3. Remplacez le couvercle du compartiment à piles sur la télécommande.

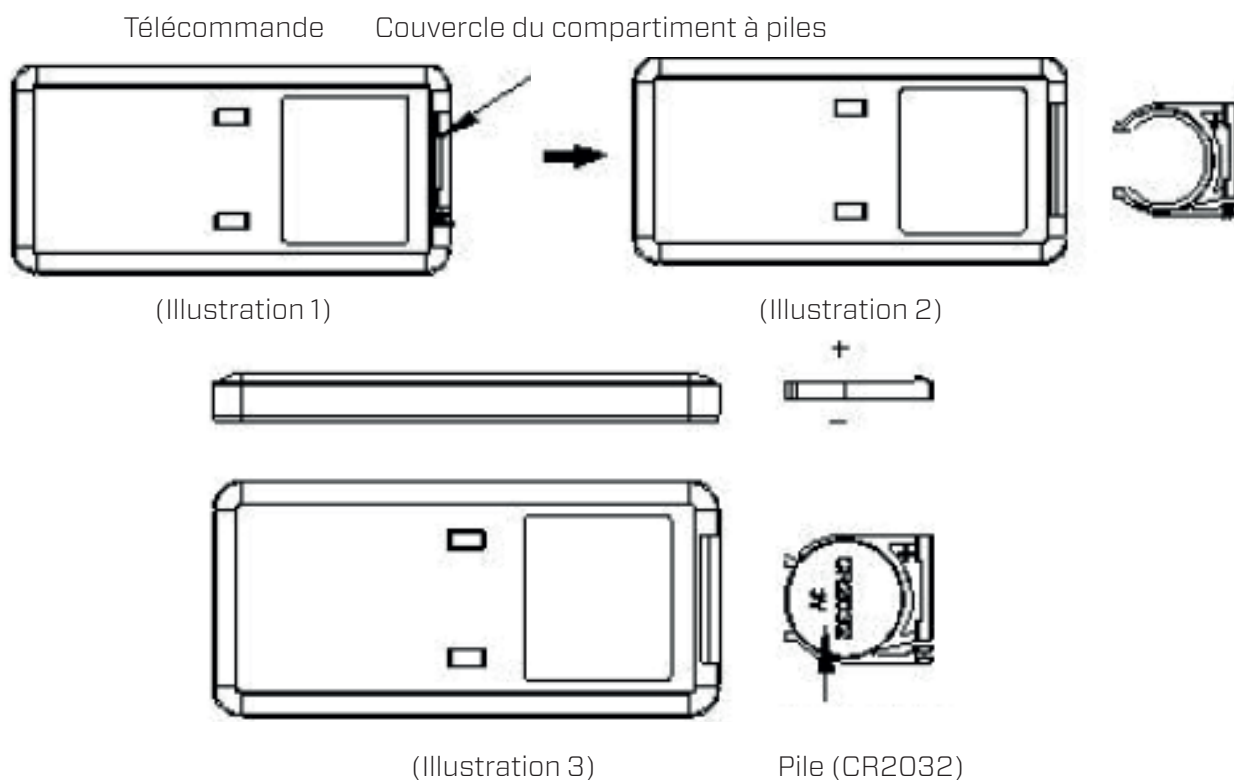

## Remplir le réservoir d'eau

**Attention:** Assurez-vous que la fiche n'est pas encore branchée dans la prise.

Nettoyez le réservoir d'eau avant d'utiliser l'appareil, voir le chapitre « **Nettoyage et entretien** ».

L'appareil nécessite de l'eau potable fraîche pour le refroidissement de l'air.

1. Déverrouillez le réservoir d'eau en faisant tourner les deux clips depuis la position verticale jusqu'à la position horizontale.
2. Tirez le réservoir d'eau à moitié en dehors de l'appareil.

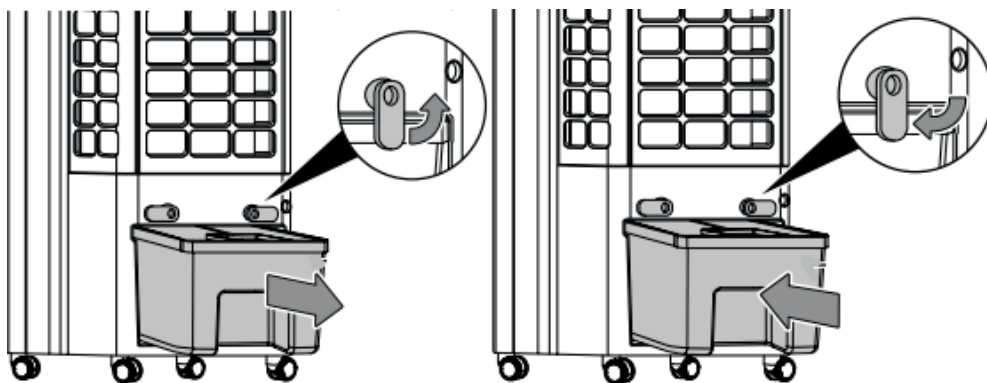

3. Remplissez le réservoir d'eau au moyen d'un arrosoir, en tenant compte de l'indicateur de niveau d'eau maximum, voir à l'avant de l'appareil.
4. Placez l'élément de refroidissement dans le réservoir d'eau afin d'obtenir un effet de refroidissement supplémentaire. Placez l'élément de refroidissement sur le côté droit.
5. Ne remplissez le réservoir d'eau qu'avec de l'eau potable fraîche. Vous pouvez ajouter des glaçons à l'eau afin de la refroidir davantage.

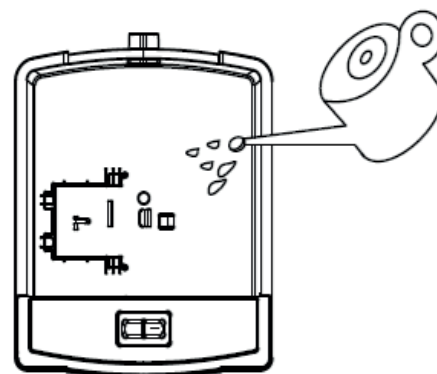

**Attention:** Ne remplissez l'appareil qu'avec de l'eau potable fraîche.  
La température de l'eau peut être max. 40°C.

**Attention:** Remplacez l'eau du réservoir tous les 3 jours afin d'éviter la prolifération des bactéries.

## Utilisation du bloc réfrigérant

Le bloc réfrigérant possède des propriétés uniques de stockage du froid et de préservation de la chaleur. Il peut absorber lentement la chaleur de l'eau, de telle sorte que la température de l'eau dans le réservoir reste inférieure à la température ambiante durant plusieurs heures, et que l'air soufflé par le refroidisseur d'air soit plus frais.

1. Placez le bloc réfrigérant dans le congélateur jusqu'à ce qu'il soit complètement congelé.
2. Placez le bloc réfrigérant congelé dans le réservoir d'eau et replacez celui-ci dans sa position d'origine. Après environ dix minutes, la température de l'eau dans le réservoir d'eau sera inférieure à la température ambiante.
3. L'appareil est équipé de 2 blocs réfrigérants, de telle sorte qu'une utilisation continue ne pose pas de problème.
4. N'ouvrez pas le couvercle du bloc réfrigérant!



Bloc réfrigérant

## Panneau de contrôle / Mode d'emploi





### **MARCHE/ARRÊT (Alimentation)**

Appuyez sur le bouton d'alimentation pour activer l'appareil. Appuyez à nouveau sur le bouton d'alimentation pour l'éteindre. L'appareil démarre à faible vitesse (position 8) et seule la fonction de ventilation et la fonction anion sont actifs. La fonction anion est automatiquement activée et l'ion négatif voyant  est allumé.

### **Bouton MODE**

Appuyez sur le bouton MODE pour basculer entre la ventilation normale, la ventilation naturelle et le mode Veille.

1. Ventilation normale  : Le moteur du ventilateur tourne à une vitesse fixe, en fonction de la vitesse de ventilation définie par l'utilisateur.
2. Ventilation naturelle  : Le moteur du ventilateur fonctionne de manière irrégulière selon le programme prédéfini et peut être réglé sur une ventilation naturelle faible (position 8), moyenne (position 16) ou forte (position 24), en combinaison avec le bouton de vitesse de ventilation.  
La ventilation naturelle imite l'effet du vent naturel, ce qui rend le volume d'air plus doux et plus confortable. L'indicateur de niveau de la vitesse de ventilation n'affiche que l'état initial de la vitesse de ventilation.

L'image ci-dessous montre le principe de fonctionnement du mode de ventilation naturelle.

### Tableau de vitesse du vent vent naturel:

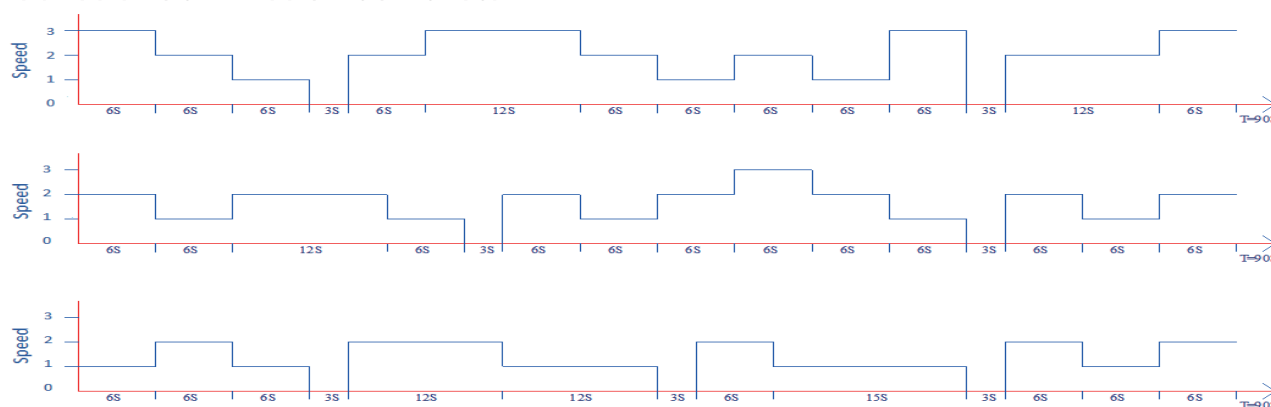

3. Mode veille  : En mode veille, l'écran s'éteint et le ventilateur fonctionne à vitesse minimale.

Appuyez sur le bouton MODE pour revenir aux paramètres précédents.

### **Bouton Vitesse**

En appuyant sur le bouton Vitesse, vous pouvez modifier le niveau de vitesse avec le bouton **+** et le bouton **-**.

Les 24 vitesses du ventilateur offrent un flux d'air individuel.

**24** niveaux sont répartis en trois groupes:

1 - 8 niveau bas, 9 - 16 niveau moyen, 17 - 24 niveau élevé.



## MINUTERIE ARRÊT/MARCHE

Appuyez sur le bouton pour activer la fonction de minuterie.

La plage de sélection de temps est de 0 à 24 heures et est affichée à l'écran.

Lorsque l'appareil est sous tension, appuyez sur ce bouton pour régler le temps de fonctionnement de la machine. L'indicateur de minuterie et l'indicateur d'heure s'allument et le tube numérique clignote pour afficher l'heure réglée, indiquant ainsi qu'il se trouve dans l'état de réglage de la minuterie. À ce moment, vous pouvez appuyer sur le bouton Minuterie pour définir l'heure, puis appuyer sur n'importe quelle touche (sauf la touche d'alimentation) ou attendre 5 secondes pour quitter le mode de réglage. Une fois la minuterie réglée, le tube numérique affiche alternativement la minuterie définie et la vitesse actuelle de ventilation, à 10 secondes d'intervalles, tandis que l'indicateur de vitesse de ventilation et l'indicateur de temps s'affichent en conséquence. Lorsque le programme de minuterie interne atteint l'heure programmée, la machine s'arrête et reste en état de Veille.



## Bouton Pivotant

Appuyez sur le bouton pour activer ou désactiver la fonction pivote.

Les lamelles de guidage d'air tournent automatiquement lorsque la fonction de balancement est activée et assurent une circulation d'air continue.



## REFROIDISSEUR D'AIR/HUMIDIFICATEUR D'AIR

Remplissez tout d'abord le réservoir d'eau.

Appuyez sur le bouton pour activer la fonction de refroidissement / humidification.

Refroidissement / humidification en marche : la pompe commence à fonctionner et le témoin LED est allumé.

Refroidissement / humidification à l'arrêt : la pompe s'arrête de fonctionner et le témoin LED est éteint.

## Signal de réservoir d'eau vide

Si le réservoir d'eau est vide, un signal sonore décodé retentit. L'appareil s'arrête automatiquement de rafraîchir et de purifier l'air. Dans ce cas, éteignez l'appareil au moyen de la touche MARCHE/ARRÊT. Ajoutez de l'eau dans le réservoir.

## Filtre à évaporation sèche

- Appuyez sur le bouton VITESSE pendant 3 secondes pour activer la fonction de ventilation sèche, la ventilation fonctionnera alors à la vitesse maximale (vitesse 3), le témoin LED clignotera  et restera allumé pendant 20 minutes.
- Pendant le fonctionnement de la ventilation sèche, les autres touches de fonction ne sont pas opérationnelles. Appuyez à nouveau sur la touche VITESSE pendant 3 secondes pour quitter la fonction de ventilation sèche.
- Après avoir fonctionné à haute vitesse pendant 20 minutes, l'appareil s'éteint automatiquement et passe en mode Veille.



**Fonction anionique :** La fonction anionique est activée lors du démarrage de l'appareil et désactivée lorsque celui-ci est éteint.

## Nettoyage et entretien

Vous pouvez être assuré que votre refroidisseur d'air **Clean Air Optima<sup>®</sup> CA-104B/ CA-104W** fonctionnera sans le moindre problème pendant des années si vous suivez quelques procédures d'entretien simples. Si votre eau est dure et contient de fortes concentrations de calcium et d'autres minéraux, de la poussière blanche (calcaire) se déposera avec le temps sur les différentes surfaces de la pièce. Un dépôt blanc (calcaire) se formera également dans le **bassin d'eau** ainsi qu'à l'intérieur du réservoir d'eau. Les dépôts de calcaire nuisent au bon fonctionnement du **refroidisseur d'air** ainsi qu'à l'efficacité du fonctionnement hygiénique de l'unité.

### Recommandations :

1. Si vous utilisez l'appareil quotidiennement, nettoyez le **réservoir d'eau** une fois par semaine avec le **Nettoyant & Détartrant Clean Air Optima<sup>®</sup>**.
2. Dès que le réservoir d'eau a besoin d'être rempli, videz l'eau restante et ajoutez de l'eau fraîche.
3. Nettoyez l'ensemble de l'appareil et assurez-vous de conserver toutes les pièces au sec lorsque l'appareil n'est pas utilisé.



Spécialement conçu pour les refroidisseurs d'air, les humidificateurs et les déshumidificateurs **Clean Air Optima<sup>®</sup>** :

- Non agressif
- Protège les matériaux plastiques et céramiques du refroidisseur d'air, de l'humidificateur et du déshumidificateur
- Odeur neutre
- Nettoie et détartré rapidement et en profondeur
- Biodégradable

Vous pouvez commander le **Clean Air Optima<sup>®</sup> Cleaner & Descaler** dans notre boutique en ligne à l'adresse [www.cleanairoptima.com](http://www.cleanairoptima.com).

## Nettoyage du réservoir d'eau du refroidisseur d'air Clean Air Optima<sup>®</sup>

1. Éteignez l'appareil et débranchez la prise. L'appareil ne doit pas être utilisé pendant le nettoyage et le détartrage.
2. Déverrouillez le réservoir d'eau en faisant tourner les deux clips depuis la position verticale jusqu'à la position horizontale.

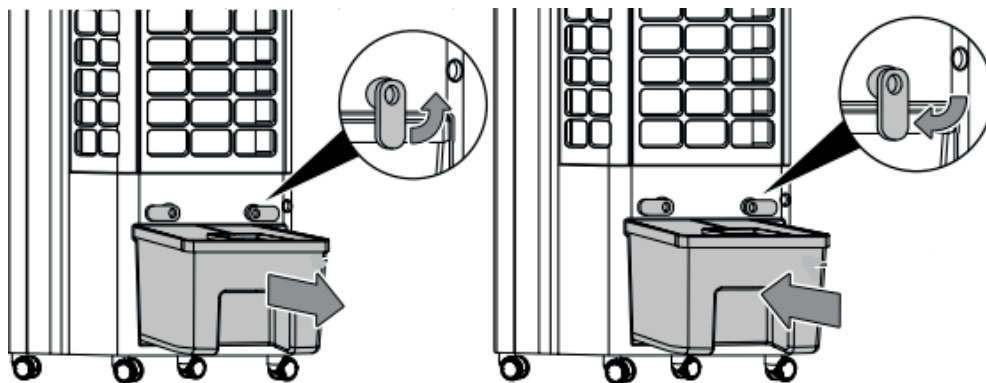

3. Tirez le réservoir d'eau à moitié en dehors de l'appareil.
4. Faites tourner la poignée de la pompe à eau depuis la position verticale jusqu'à la position horizontale, voir le schéma ci-dessous pour le démontage et le montage de la pompe à eau.

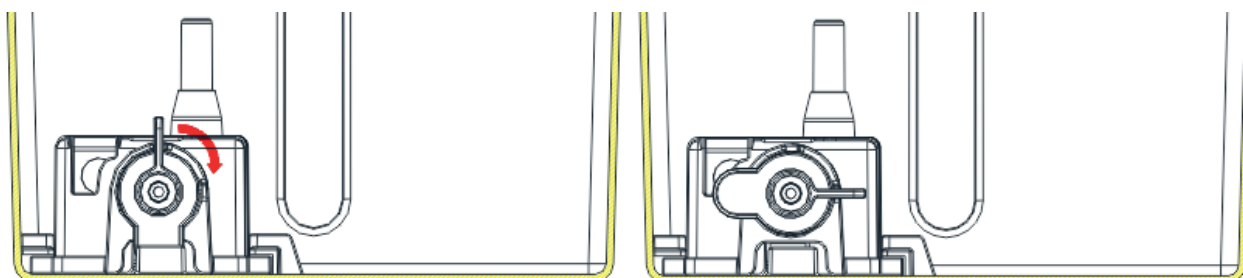

5. Faites glisser la pompe à eau en dehors du support, voir le schéma à gauche.
6. Nettoyez l'intérieur du réservoir d'eau avec **Clean Air Optima<sup>®</sup> Cleaner & Descaler** et rincez à l'eau claire. Versez deux bouchons de **Clean Air Optima<sup>®</sup> Cleaner & Descaler** dans le réservoir d'eau et laissez agir pendant deux à cinq minutes. Ajoutez ensuite de l'eau jusqu'au bord du **réservoir d'eau** et laissez reposer pendant minimum 30 minutes et maximum 60 minutes. Rincez abondamment à l'eau le **réservoir d'eau**.
7. Éliminez toute éclaboussure de **Nettoyant & Détartrant Clean Air Optima<sup>®</sup>** sur les surfaces de travail ou sur l'extérieur de l'appareil au moyen d'un chiffon doux et humide.

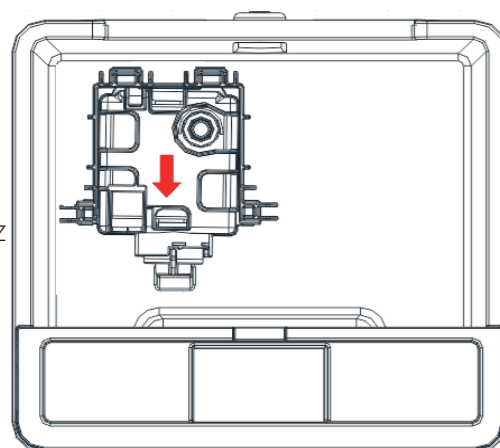



Après le nettoyage et le détartrage, votre appareil est hygiéniquement propre, sans calcaire, sans bactéries, sans virus et prêt à être de nouveau immédiatement utilisé.

### Remarque :

L'appareil doit être éteint/débranché lors du nettoyage et du détartrage.

## Remplacement du filtre évaporation/ Nettoyage et entretien

Le **Clean Air Optima CA-104B/ CA-104W** est équipé d'un dispositif de surveillance de la durée de vie des filtres qui signale que le **filtre d'évaporation** doit être remplacé après 600 heures de fonctionnement. Pour indiquer que le **filtre d'évaporation** doit être remplacé, l'appareil active

un témoin lumineux sous la forme d'un double zéro . Réinitialisez la minuterie du **filtre d'évaporation** en appuyant sur le bouton  (REFROIDISSEUR D'AIR/HUMIDIFICATEUR D'AIR) pendant environ 3 secondes. Si le témoin lumineux s'éteint, cela signifie que la minuterie a été réinitialisée avec succès.

En fonction de l'utilisation qui est faite de l'appareil, le **filtre d'évaporation** ont une durée de vie d'environ 2 à 3 mois.

Retirez le filtre de leur logement. Après le remplacement ou le nettoyage de filtre, remplacez le filtre dans le compartiment de filtre et remplacez celui-ci sur l'appareil.

### Installer le filtre d'évaporation

**Attention:** Assurez-vous que la fiche n'est pas encore branchée dans la prise.

1. Utilisez un tournevis pour retirer le couvercle arrière.

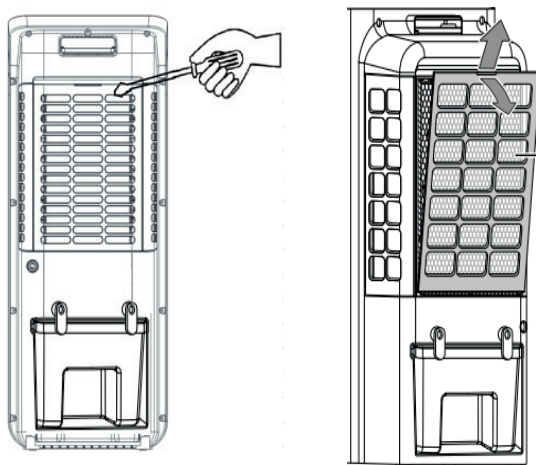

2. Faites glisser le couvercle du filtre vers le haut à l'arrière pour insérer le filtre d'évaporation.
3. Installez le capot arrière.

**Attention:**

N'utilisez jamais l'appareil sans filtre d'évaporation !

### Nettoyage du boîtier du refroidisseur d'air / humidificateur d'air Clean Air Optima<sup>®</sup>

1. Éteignez l'appareil et débranchez la prise.
2. Utilisez un chiffon doux et humide pour nettoyer l'appareil. N'utilisez pas de solvant chimique, comme du benzène, de l'alcool ou de l'essence.
3. Veillez à ce qu'il n'y ait **pas d'eau** qui pénètre à l'intérieur de l'appareil et ne l'aspergez pas d'eau.

## **Avertissement !**

N'endommagez pas les filtres, les filtres ne peuvent pas être fissurés. Les filtres endommagés doivent être remplacés.

### **Signes d'usure indiquant que les filtres doivent être remplacés**

(Si le **filtre d'évaporation** devient poreux, commence à sentir mauvais ou provoque une augmentation du bruit, il doit être remplacé.

### **Comment commander des filtres :**

Contactez le service après-vente de **Clean Air Optima®** au numéro + 31 (0) 742670145 ou visitez notre boutique en ligne à l'adresse : <https://www.cleanairoptima.com/-accessoires>

### **Stockage du refroidisseur Clean Air Optima®**

En cas de non-utilisation du refroidisseur d'air durant une période prolongée :

1. Vidangez complètement le réservoir d'eau et assurez-vous qu'il ne contient plus d'eau.
2. Débranchez l'appareil et repliez le cordon d'alimentation.
3. Retirez les filtres pour les nettoyer. Après le nettoyage, replacez-les dans l'appareil.
4. Rangez le refroidisseur d'air dans un endroit frais et sec, à l'abri des rayons directs du soleil, des températures extrêmes et de la poussière.

**Directive 2009/125/CE relative à l'écoconception des produits liés à l'énergie.**

| <b>Identifiant du modèle : CA-104B/ CA-104W</b> |   |                 |                |
|---|---|-----------------|----------------|
| <b>Clause</b>                                   | <b>Exigences en matière d'écoconception - GÉNÉRIQUE</b><br><b>EXIGENCES EN MATIÈRE D'ÉCOCONCEPTION</b>  | <b>Résultat</b> | <b>Verdict</b> |
| (d)   | Depuis le 1er janvier 2014  |                 | --             |
| Mode arrêt                                      | La consommation d'énergie de l'équipement en mode arrêt ne doit pas dépasser 0,50 W   |                 | N/A            |
| Mode veille                                     | La consommation d'énergie de l'équipement, quel que soit son état, n'offrant qu'une fonction de réactivation, ou ne fournissant qu'une fonction de réactivation et une simple indication de la fonction de réactivation activée, ne doit pas dépasser 0,50 W  | 0,4 W           | Passer         |
|   | La consommation d'énergie de l'équipement, quel que soit son état, ne doit pas dépasser 1,00 W  |                 | N/A            |
| Disponibilité du mode veille et/ou arrêt        | L'équipement doit, sauf si cela n'est pas adapté à l'utilisation prévue, fournir le mode arrêt et/ou le mode veille, et/ou une autre condition qui ne dépasse pas la consommation d'énergie applicable. Exigences pour le mode arrêt et/ou le mode veille lorsque l'équipement est connecté à la source d'alimentation secteur  | Mode veille     | Passer         |
| Gestion de l'alimentation                       | Lorsque l'équipement n'assure pas la fonction principale, ou lorsque d'autres produits consommateurs d'énergie ne dépendent pas de ses fonctions, l'équipement doit, à moins que inappropriés pour l'utilisation prévue, offrir une fonction de gestion de l'alimentation, ou une fonction similaire, qui commute automatiquement l'équipement après la période de temps la plus courte possible appropriée à l'utilisation prévue de l'équipement en :<br>— en mode veille, ou<br>— mode arrêt, ou<br>— une autre condition qui n'excède pas<br>Les exigences applicables en matière de consommation d'énergie pour le mode arrêt et/ou le mode veille lorsque l'équipement est connecté à la source d'alimentation secteur. Le pouvoir la fonction de gestion doit être activée avant la livraison. |                 | N/A            |
| Détails de contact                              | Clean Air Optima International GmbH   |                 |                |

## Dépannage

Vous trouverez ci-dessous un guide de dépannage destiné à vous aider à résoudre tous les problèmes que vous pourriez rencontrer en utilisant le refroidisseur d'air **Clean Air Optima<sup>®</sup> CA-104B/ CA-104W**.

| Problème  | Cause possible  | Solution   |
|---|---|--|
| L'appareil ne s'allume pas.   | Le cordon d'alimentation ne se raccorde pas correctement.<br>Le cordon d'alimentation ou la fiche d'alimentation peuvent être endommagés.                         | Raccordez correctement la fiche d'alimentation sur la prise de courant.<br>Vérifiez que le cordon d'alimentation et la fiche ne sont pas endommagés.   |
| L'appareil fait beaucoup de bruit ou vibre.   | L'appareil est installé de travers.<br>Les filtres sont bloqués..   | Assurez-vous que l'appareil est installé en position verticale.<br>Nettoyez ou remplacez les filtres..   |
| L'appareil ne fonctionne pas ou avec une capacité réduite.  | Vérifiez les filtres pour la contamination.<br>Vérifiez les distances minimales aux murs et aux objets.   | Nettoyez ou remplacez les filtres si nécessaire.<br>Éloignez l'appareil des murs et des objets.  |
| L'appareil fonctionne, mais il n'y a pas de refroidissement par air.  | L'appareil n'est pas en mode refroidissement.<br>L'entrée de la pompe à eau est bloquée.<br>La pompe à eau n'est pas correctement montée dans le réservoir d'eau. | Activer le mode refroidissement.<br>Vérifiez que l'entrée de la pompe à eau n'est pas bloquée dans le réservoir d'eau.<br>Assurez-vous que la pompe à eau est montée correctement.   |
| Fuite d'eau.  | Le filtre d'évaporation du couvercle du filtre n'est pas correctement fermé..   | Insérez correctement le filtre d'évaporation du couvercle du filtre.   |
| L'appareil ne répond pas à la télécommande.   | Il y a des obstacles entre l'appareil et la télécommande.<br>Batterie installée correctement.   | Éliminer les obstacles et assurer un contact visuel entre la télécommande et l'appareil.<br>Vérifiez l'état de charge de la batterie.  |
| L'affichage indique le double zéro<br> | Le filtre d'évaporation doit être remplacé.   | Réinitialisez la minuterie du filtre en appuyant sur le bouton <b>REFROIDISSEUR D'AIR/HUMIDIFICATEUR D'AIR</b> et en le maintenant enfoncé pendant environ 3 secondes. Lorsque le voyant s'éteint, la minuterie a été réinitialisée avec succès. |

## AVERTISSEMENT !

Si les solutions préconisées ci-dessus ne fonctionnent pas, veuillez contacter le support technique Clean Air Optima<sup>®</sup> au numéro de téléphone correspondant à votre région. N'essayez pas de démonter, de remonter ou de réparer l'appareil, car cela pourrait avoir pour effet d'annuler la garantie.

## Spécifications CA-104B/ CA-104W

| Modèle                               | CA-104B/ CA-104W  |
|--------------------------------------|---|
| Pour des locaux jusqu'à              | 40 m <sup>2</sup> / 100 m <sup>3</sup> / 430ft <sup>2</sup> |
| Tension nominale                     | 220 V - 240 V, 50 Hz  |
| Puissance nominale                   | 24W   |
| Capacité du ventilateur              | 720 m <sup>3</sup> /h                                       |
| Capacité d'humidification de l'air   | Min. 160 ml/h - Max. 350 ml/h                               |
| Réservoir d'eau                      | 4,5 litres  |
| Purification de l'air avec :         | Ioniseur  |
| Niveau sonore                        | Ventilateur silencieux < 10 dB(A) Bas / 48 dB(A) Haut       |
| Dimensions                           | 264 x 211 x 644mm   |
| Poids                                | 3,3kg   |
| Couleur                              | Blanc / noir  |
| Conforme à la réglementation de l'UE | CE / WEEE / RoHS  |



Renseignez-vous auprès de votre détaillant ou de votre municipalité concernant la mise en décharge de l'emballage et de l'appareil.



## Service après-vente

### Certificat de garantie du refroidisseur d'air

#### Clean Air Optima® CA-104B/ CA-104W.

Date d'achat : .....  
Nom du client : .....  
Adresse : .....  
Téléphone : .....  
E-mail : .....  
Nom du revendeur : .....  
Adresse : .....

1. Veuillez remplir intégralement le présent certificat de garantie. Envoyez-le avec la facture et l'appareil, port payé et dans l'emballage d'origine, à votre distributeur. Assurez-vous d'inclure l'affranchissement de retour approprié pour le colis.
2. Veuillez joindre une brève description du dommage, de la panne ou du dysfonctionnement, ainsi que les circonstances à l'origine de ces problèmes.

Le refroidisseur d'air **Clean Air Optima® CA-104B/ CA-104W** est soumis à des procédures d'essai strictes avant de quitter l'usine. Si, dans un délai de deux ans à compter de la date d'achat, le produit ne fonctionne pas conformément aux spécifications en raison de défauts d'usine, l'acheteur a droit à la réparation ou au remplacement gratuit des pièces défectueuses sur simple présentation de cette garantie (à condition que le dysfonctionnement ou les dommages à l'appareil et/ou à ses éléments soient survenus dans des conditions normales de fonctionnement). Ce qui est couvert par la garantie : Toutes les pièces défectueuses, en raison d'un défaut de matériel ou de fabrication. Durée : deux ans à compter de la date d'achat. Ce que nous ferons : Réparer ou remplacer toute pièce défectueuse.

### Autres conditions

Les dispositions de la présente garantie remplacent toute autre garantie écrite, expresse ou implicite, écrite ou orale, y compris toute garantie de qualité marchande ou d'adaptation à un usage particulier. La responsabilité maximale du fabricant ne peut pas excéder le prix d'achat réel que vous avez payé pour le produit. En aucun cas, le fabricant ne pourra être tenu responsable de dommages spéciaux, accidentels, conséquents ou indirects. Cette garantie ne couvre pas les défaillances résultant d'une utilisation ou d'un entretien inapproprié ou déraisonnable, d'un montage incorrect, d'un accident ou de catastrophes naturelles, d'un emballage inadéquat, ou d'une falsification, altération ou modification non autorisée, tels que déterminés à notre seule discrétion. La présente garantie est nulle si l'étiquette portant le numéro de série a été retirée ou effacée.

# Merci de votre lecture !



Partagez vos commentaires sur le refroidisseur d'air Clean Air Optima® CA-104B/ CA-104W sur le site : [www.cleanairoptima.com](http://www.cleanairoptima.com)



Pour la foire aux questions concernant le CA-104B/ CA-104W, rendez-vous sur la page [www.cleanairoptima.com](http://www.cleanairoptima.com) et recherchez le CA-104



Télécharger le mode d'emploi au format PDF sur : [www.cleanairoptima.com/info/manuals](http://www.cleanairoptima.com/info/manuals)



Regardez toutes les vidéos des produits Clean Air Optima® sur : [www.youtube.com](http://www.youtube.com)

**Clean Air Optima International B.V.** | Rientjesoven 26 | 7621 HG Borne  
Pays-Bas | Téléphone : +31 (0) 74 - 2670145

**Clean Air Optima Germany GmbH** | Enschedestraße 14 | 48529 Nordhorn  
Allemagne | Téléphone : +49 (0) 5921 879-121

**Courriel :** [info@cleanairoptima.com](mailto:info@cleanairoptima.com)

**Internet :** [www.cleanairoptima.com](http://www.cleanairoptima.com)

## Español

### Gracias por la compra del 3 en 1 de Clean Air Optima<sup>®</sup>: Enfriador de aire, Ventilador-circulador y Humidificador de aire CA-104B/ CA-104W.

Este eficiente y eficaz producto le proporcionará muchos años de aire interior saludable. Cuando utilice este aparato eléctrico, cumpla siempre todas las medidas de seguridad para su correcto funcionamiento. En estas instrucciones se explican las medidas de seguridad que debe respetar durante su funcionamiento, las cuales han sido concebidas para evitar daños personales y al propio aparato.

### Unidad principal CA-104B/ CA-104W

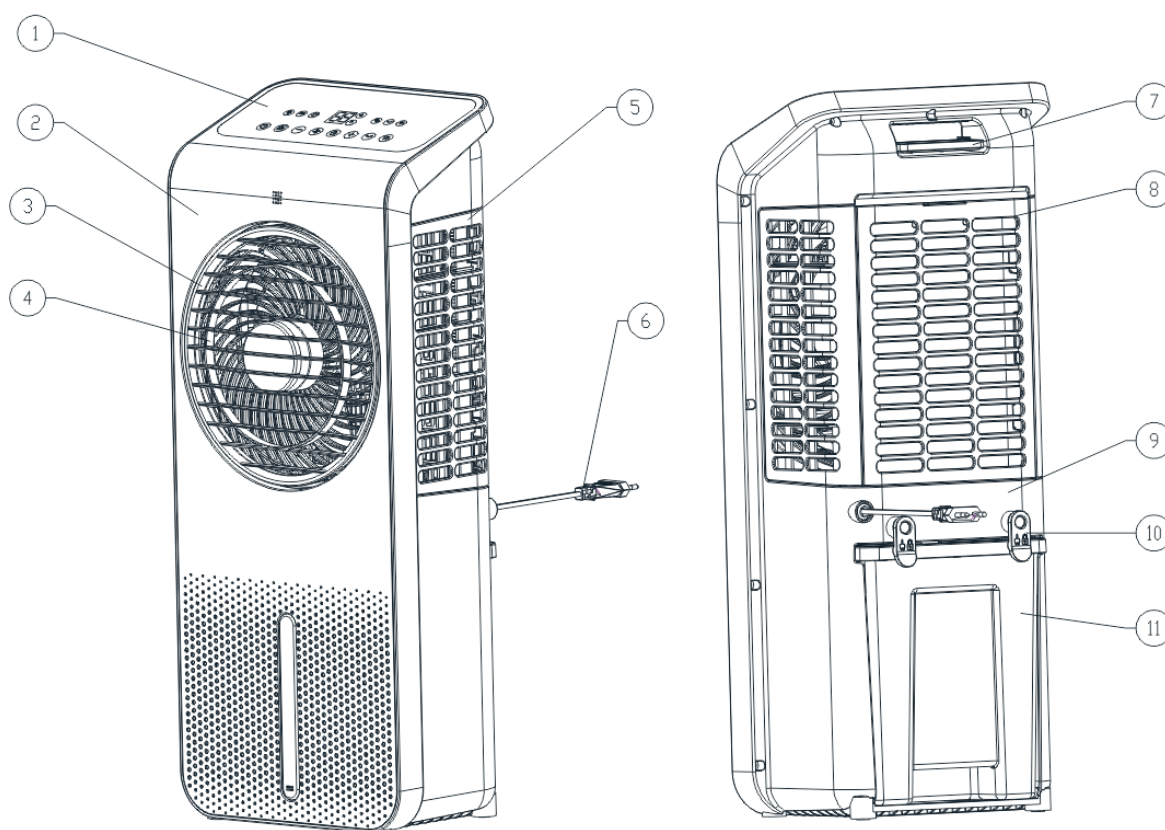

### Descripción

Este aparato de Clean Air Optima<sup>®</sup> consta de los siguientes componentes principales:

1. Panel de control
2. Cubierta delantera
3. Parrilla delantera
4. Salida de aire
5. Cubierta lateral
6. Cable de alimentación
7. Manija y soporte del mando a distancia
8. Tapa del filtro
9. Básico
10. Clips de fijación para depósito de agua
11. Tanque de agua

## Advertencias de seguridad

Cumpla estas instrucciones de seguridad siempre que utilice el aparato. Siga estos pasos para limitar al máximo el riesgo de daños personales a causa de, por ejemplo, descargas eléctricas o incendios.

1. Deje reposar el aparato durante al menos dos horas antes de usarlo, especialmente después del transporte.
2. Solo para uso en interiores. No utilizar ni guardar al aire libre.
3. Use el voltaje adecuado: CA 220V – 240V, 50Hz.
4. Deje un espacio libre de min. 20 cm alrededor de la entrada y salida de aire del aparato.
5. Este dispositivo puede ser utilizado por niños a partir de 8 años y personas con capacidades físicas, sensoriales o mentales reducidas o con falta de experiencia y conocimiento si han recibido supervisión o instrucciones sobre el uso del dispositivo de forma segura y comprenden los peligros. Los niños no deben jugar con el dispositivo. La limpieza y el mantenimiento del usuario no deben ser realizados por niños sin supervisión.
6. No utilice el aparato si observa algún daño en el cable eléctrico o el propio aparato. En caso de daños, no repare el aparato por sus propios medios. No mueva el aparato tirando del cable. Si el cable de alimentación ha sufrido algún daño, para evitar descargas eléctricas o incendios debe ser sustituido por un técnico autorizado.
7. Las reparaciones solo pueden ser llevadas a cabo por personal técnico autorizado. Para evitar descargas eléctricas o incendios, no intente reparar el aparato por sus propios medios.
8. No toque el cable de alimentación ni el enchufe con las manos mojadas.
9. Apague siempre el aparato antes de desenchufarlo.
10. Nunca intente apagar el aparato desenchufándolo.
11. Desenchufe el cable cuando no utilice el aparato o cuando limpie sus piezas internas o externas.
12. Por motivos de seguridad, coloque el aparato en una posición horizontal estable. No lo mueva mientras esté en uso.
13. No utilice el aparato en habitaciones donde se guarden líquidos o gases inflamables, ni cerca de fuentes de calor como radiadores, chimeneas u otros aparatos que generen calor, como calentadores de cerámica.
14. Para evitar averías, nunca inserte otros objetos en el armazón del aparato.
15. Nunca cubra la rejilla de entrada ni de salida de aire.
16. Nunca extraiga ni sustituya los componentes internos del aparato.
17. El aparato debe utilizarse y almacenarse a una temperatura no inferior a 5°C ni superior a 32°C.
18. No incline el aparato hacia ningún lado mientras el depósito de agua esté lleno.
19. No ingerir la batería; puede provocar quemaduras químicas.
20. Este aparato contiene una pila de botón o moneda. Su ingestión puede causar graves quemaduras internas en solo 2 horas, así como dolencias graves o incluso mortales.
21. Mantenga las pilas nuevas y usadas fuera del alcance de los niños.
22. Si el compartimento de las pilas no se cierra de forma segura, deje de utilizar el aparato y manténgalo alejado de los niños.
23. Si cree que las pilas pueden haber sido ingeridas o introducidas en cualquier parte del cuerpo, busque atención médica inmediata.
24. Las pilas contienen materiales peligrosos para el medioambiente, por lo que deben retirarse del aparato antes de desecharlo y eliminarse de forma segura.
25. No deposite objetos pesados sobre el aparato.
26. Evite los lugares expuestos a la luz solar directa. El aparato podría decolorarse.
27. Nunca sumerja el aparato en agua o cualquier otro líquido.

28. Limpie la cubierta del filtro regularmente, si la cubierta del filtro está saturada de polvo, dará lugar a un enfriamiento, purificación, limpieza del aire y efecto de circulación deficientes. El consumo de energía aumentará, puede causar fallas.
29. Reemplace el filtro HEPA H13 y la almohadilla de enfriamiento cada 2 a 3 meses, si el filtro HEPA H13 y la almohadilla de enfriamiento están saturados, se producirá un enfriamiento, una purificación, un lavado de aire y un efecto de circulación deficientes. El consumo de energía aumentará, puede causar fallas.
30. Nunca deje agua en el tanque de agua cuando el dispositivo no esté en uso.
31. Utilice, mantenga y limpie el aparato siguiendo las instrucciones del manual.
32. El dispositivo no es un juguete. Mantenga a los niños y animales alejados. Utilice el dispositivo únicamente bajo supervisión.
33. Desenchufe el aparato durante el llenado y la limpieza.
34. Tenga en cuenta que la alta humedad puede promover el crecimiento de organismos biológicos en el medio ambiente.
35. Asegúrese de que los objetos en las proximidades del dispositivo no se humedezcan o mojen. Si se desarrolla humedad, se deben reducir las emisiones. Cambie el dispositivo a una configuración más baja. Si no se pueden reducir las emisiones, el dispositivo solo se puede utilizar de forma intermitente. Apague el dispositivo por completo durante un breve período de tiempo. Asegúrese de que los materiales absorbentes, como alfombras, cortinas, visillos o manteles, no se humedezcan.
36. Asegúrese de cambiar el agua del tanque de agua cada 3 días. De lo contrario, existe el riesgo de que se desarrollen microorganismos en el depósito de agua, que entrarán en el aire o el agua y supondrán un riesgo para la salud.
37. Llene el depósito de agua únicamente con agua potable fresca, cubitos de hielo hechos con agua potable y/o bolsas de hielo adecuadas.
38. Las bolsas de hielo no son juguetes. Mantenga a los niños y animales alejados.
39. Nunca abra las bolsas de hielo. El líquido de las bolsas de hielo puede ser perjudicial para la salud.
40. El hielo que se pueda formar en las bolsas de hielo no es apto para el consumo. ¡Hay un riesgo para la salud!
41. Nunca deje agua en el tanque cuando el aparato no esté en uso.
42. Vacíe y limpie el enfriador de aire antes de guardarlo. Limpie el enfriador de aire antes del próximo uso.

## Instalación

Asegúrese de dejar una distancia de 20 cm entre el aparato y las paredes y los muebles como puede verse en la imagen.

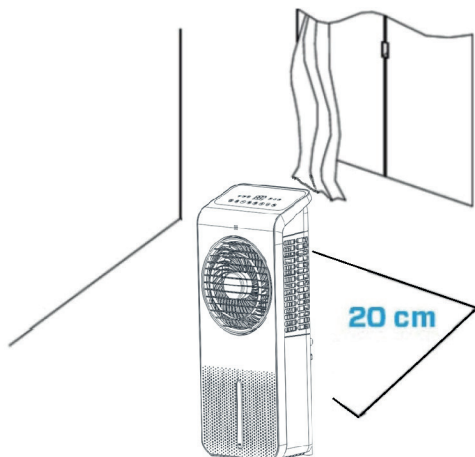

## Mando a distancia

1. Abra la tapa de la parte posterior del mando a distancia para colocar la pila (imagen 1).
2. Para colocar la pila, en la parte inferior del mando encontrará una “lengüeta de seguridad”, que deberá desplazar hacia la derecha y a continuación sacar el soporte de la pila (imagen 2). Introduzca la pila con la polaridad en la posición correcta (imagen 3).
3. Vuelva a colocar la tapa del compartimento de la pila.

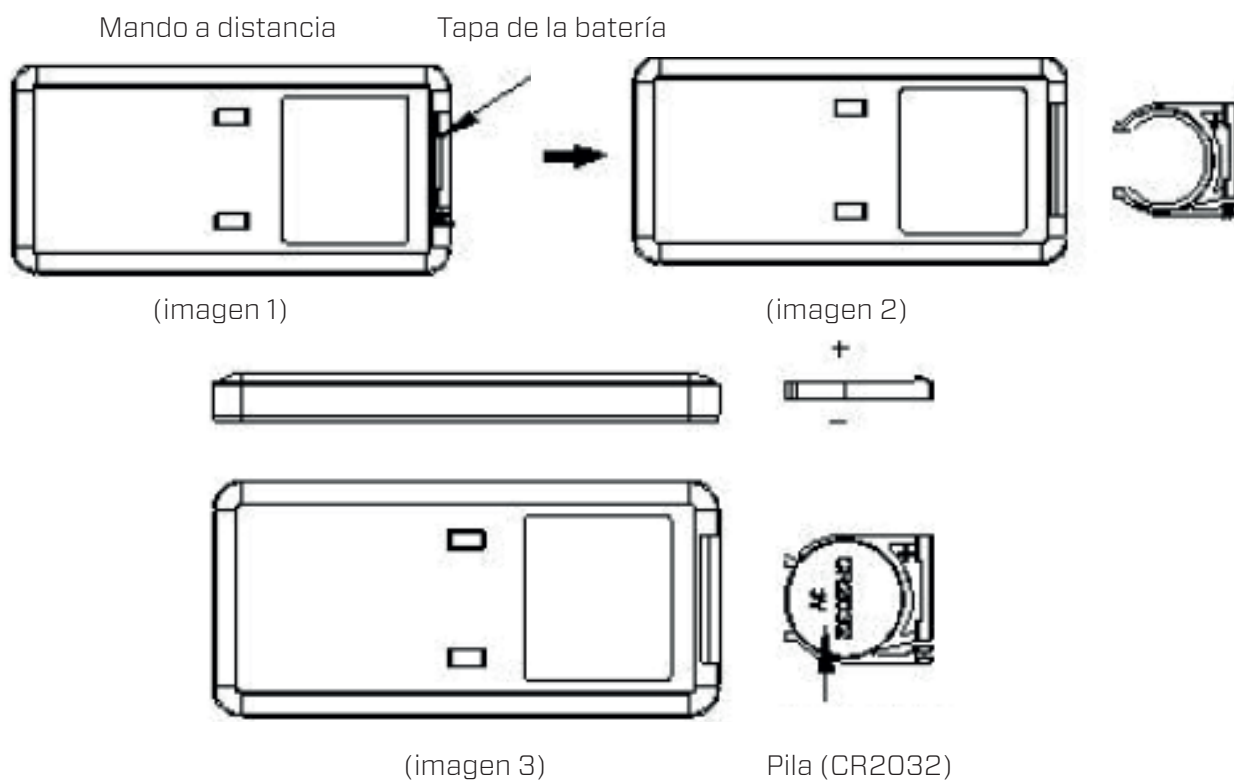

## Llene el depósito de agua

**Atención:** Asegúrese de que el aparato no está aún enchufado a la corriente.

Limpie el depósito de agua antes de utilizar el aparato (ver capítulo "Limpieza y mantenimiento").

El aparato necesita agua potable para la refrigeración de aire.

1. Abra el depósito de agua girando los dos pestillos de la posición vertical a la posición horizontal.
2. Saque el depósito de agua hasta la mitad.

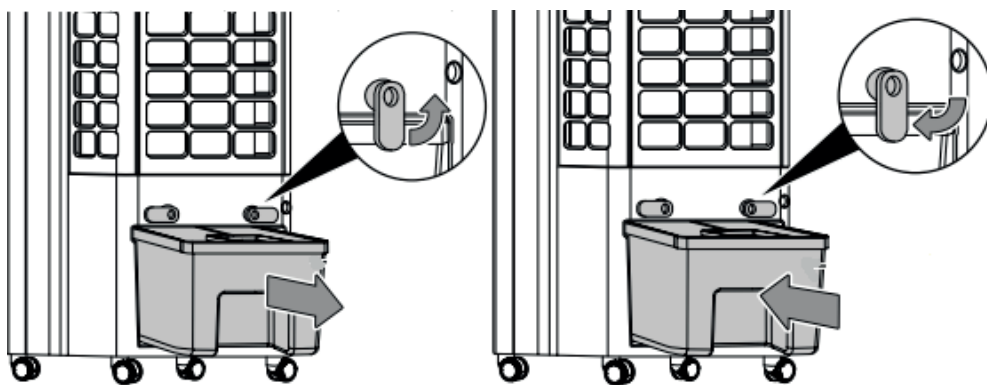

3. Llene el depósito de agua con una regadera, sin sobrepasar el nivel máximo, cuyo indicador se encuentra en la parte delantera del aparato.
3. Coloque el elemento de refrigeración en el depósito de agua para conseguir un efecto de refrigeración adicional. Coloque el elemento de refrigeración en el lado derecho.
4. Utilice únicamente agua potable.  
Si lo desea, puede añadir cubitos de hielo al agua para aumentar la refrigeración.

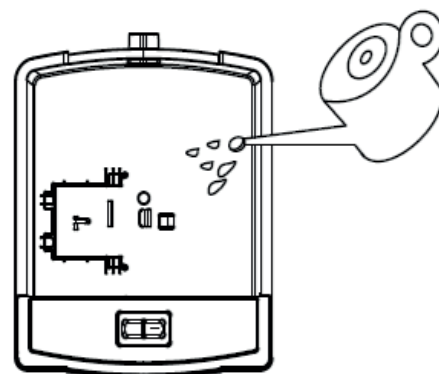

**Atención:** Utilice únicamente agua potable.  
La temperatura del agua no debe ser superior a 40 °C.

**Atención:** Cambie el agua del depósito cada 3 días para evitar la proliferación de bacterias.

## Utilización del paquete de hielo

El paquete de hielo tiene unas propiedades únicas de almacenamiento del frío y conservación del calor, por las que absorbe lentamente el calor del agua, de modo que la temperatura del agua del depósito permanece por debajo de la temperatura ambiente durante varias horas, lo cual hace que el aire que sale del refrigerador de aire sea más frío.

1. Meta el paquete de hielo en el congelador hasta que esté completamente congelado;
2. Coloque el paquete de hielo congelado en el depósito de agua y vuelva a colocar el depósito en su posición. Transcurridos unos diez minutos, la temperatura del agua del depósito será inferior a la temperatura ambiente.
3. El aparato está equipado con 2 paquetes de hielo; por tanto, puede utilizarse ininterrumpidamente.
4. ¡No abra la tapa del paquete de hielo!



Paquete de hielo

## Panel de control / Instrucciones de uso



### ON/ OFF (Power)



Para poner en marcha el aparato, pulse el botón de encendido.

El mismo botón sirve para apagarlo.

El aparato se inicia en velocidad baja (posición 8) y solo en modo ventilador y la función de anión. La función de anión se enciende automáticamente y el ion negativo la luz indicadora  está encendida.

### Botón de MODO

Para cambiar entre los modos «viento normal», «viento natural» y «modo reposo», pulse el botón MODE.

1. Modo «viento normal»  :El motor del ventilador funciona a una velocidad fija en función de la velocidad del aire establecida por el usuario.
2. Modo «viento natural»  :El motor del ventilador funciona de forma irregular según el programa preestablecido y puede cambiarse al modo «viento natural» bajo (**posición 8**), medio (**posición 16**) y alto (**posición 24**) en combinación con el botón de velocidad del aire. El modo «viento natural» imita el efecto natural del viento, con un volumen de aire más suave y confortable. El indicador de nivel de velocidad del aire solo muestra el estado inicial de la velocidad

La imagen siguiente muestra el principio de funcionamiento del modo «viento natural»:

#### Tabla de velocidades del viento viento natural:

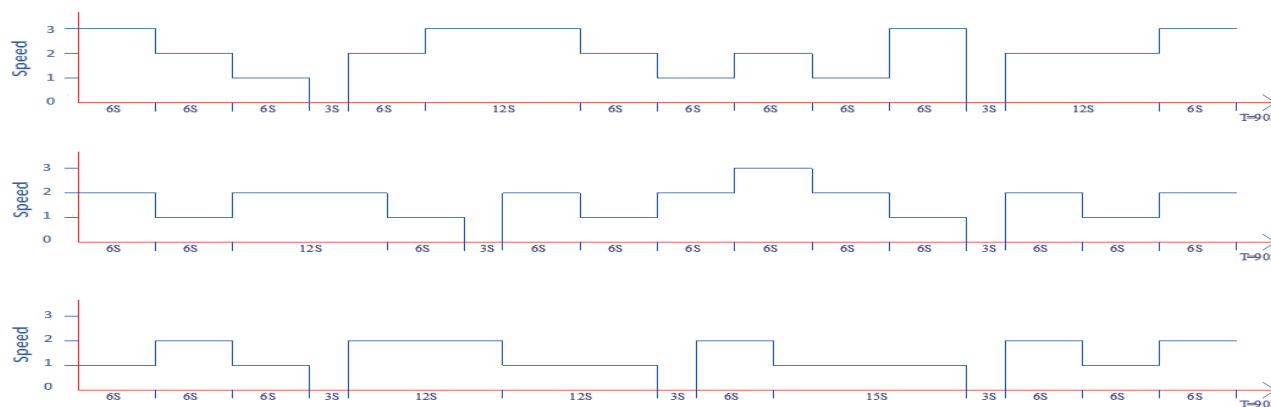

3. Modo de reposo  : En el modo de reposo, la pantalla se apagará y el ventilador funcionará en el nivel de velocidad más bajo. Para volver al ajuste anterior, pulse el botón MODO.

### Botón de velocidad (SPEED)

Al presionar el botón Velocidad, puede cambiar el nivel de velocidad con el botón **+** y el botón **-**.

Las 24 velocidades del ventilador ofrecen un flujo de aire individual.

Los **24 niveles** se dividen en tres grupos

1 - 8 nivel bajo, 9 - 16 nivel medio, 17 - 24 nivel alto



## **TIMING OFF/ON (TEMPORIZADOR ENCENDIDO/APAGADO)**

Para activar la función de temporización, pulse el botón .

El intervalo de selección de tiempo es de 0-24 horas y se muestra en la pantalla.

En estado encendido, pulse este botón para especificar el tiempo de funcionamiento de la máquina. El indicador del temporizador y el indicador de la hora se encienden y el tubo digital parpadea con la hora configurada, indicando que se encuentra en el estado de configuración del temporizador. En este momento, puede configurar la hora pulsando el botón del temporizador, y cualquier tecla (excepto la tecla de encendido/apagado), o bien esperar 5 segundos para salir de la configuración. Después de configurar el temporizador, el tubo digital muestra alternativamente el temporizador configurado y la velocidad actual del aire a intervalos de 10 segundos, y los indicadores de la velocidad del aire y de la hora se visualizan en consecuencia. Cuando el programa de temporización interno llegue a la hora establecida, el aparato se apagará y permanecerá en estado de reposo.



## **Botón de oscilación (Swing)**

Pulse el botón para activar o desactivar la función de oscilación. Las lamas de conducción de aire giran automáticamente cuando se activa la función de oscilación y garantizan una circulación de aire continua.



## **ENFRIADOR DE AIRE/ HUMIDIFICADOR DE AIRE**

Llene primero el depósito de agua.

**Pulse el botón de refrigeración/humidificación.**

**Refrigeración/Humidificación encendida: la bomba se pone en marcha y se enciende el indicador. Refrigeración/Humidificación apagada: la bomba se detiene y se apaga el indicador.**

## **Señal de depósito de agua vacío**

Si el depósito de agua está vacío, suena una señal acústica diez veces. La función de enfriamiento/depuración de aire se detendrá automáticamente. En tal caso, apague el aparato con el botón ON/OFF. Rellene el depósito de agua.

## **Filtro evaporativo seco**

- Pulse el botón SPEED durante 3 segundos para activar la función de «viento seco»; esta funcionará a la máxima velocidad (velocidad 3), el indicador parpadeará  y quedará encendido durante 20 minutos;
- Durante el funcionamiento de la función de «viento seco», las demás teclas de función no funcionan. Pulse de nuevo el botón SPEED durante 3 segundos para salir de la función de «viento seco».
- Después de funcionar a alta velocidad durante 20 minutos, el aparato se apagará automáticamente y entrará en modo de reposo.



**Función aniónica:** La función aniónica se activa al encender el aparato y se desactiva al apagarlo.

## Limpeza y mantenimiento

Con unas sencillas instrucciones de mantenimiento, su refrigerador de aire **Clean Air Optima<sup>®</sup> CA-104B/ CA-104W** le proporcionará años de funcionamiento sin problemas. Si su agua es dura y contiene altas concentraciones de calcio y otros minerales, con el tiempo empezará a depositarse polvo blanco (cal) en las distintas superficies de la habitación. También se formará un depósito calcáreo en la  **cubeta de agua**  y en el interior del depósito de agua. Estos depósitos afectarán al funcionamiento del **refrigerador de aire** y a la función higiénica del aparato.

### Siga las siguientes recomendaciones:

1. Si utiliza el aparato a diario, limpie el **depósito de agua** una vez a la semana con el producto **limpiador descalcificador Clean Air Optima<sup>®</sup>**.
2. En cuanto sea necesario rellenar el depósito de agua, vacíe el agua sobrante y llénelo de agua limpia.
3. Limpie todo el aparato y mantenga todas las piezas completamente secas cuando no lo utilice.



Especialmente creado para los climatizadores, humidificadores y deshumidificadores **Clean Air Optima<sup>®</sup>**:

- No agresivo
- Protege los materiales plásticos y cerámicos del refrigerador, humidificador y deshumidificador
- Olor neutro
- Limpia y desincrusta rápida y profundamente
- Biodegradable

Encontrará el **limpiador y descalcificador Clean Air Optima<sup>®</sup>** en nuestra tienda online: [www.cleanairoptima.com](http://www.cleanairoptima.com).

## Limpeza del depósito de agua del refrigerador de aire Clean Air Optima

1. Apague el aparato y desenchúfelo. Durante la limpieza y la descalcificación, el aparato no debe utilizarse.
2. Abra el depósito de agua girando los dos pestillos de la posición vertical a la posición horizontal.

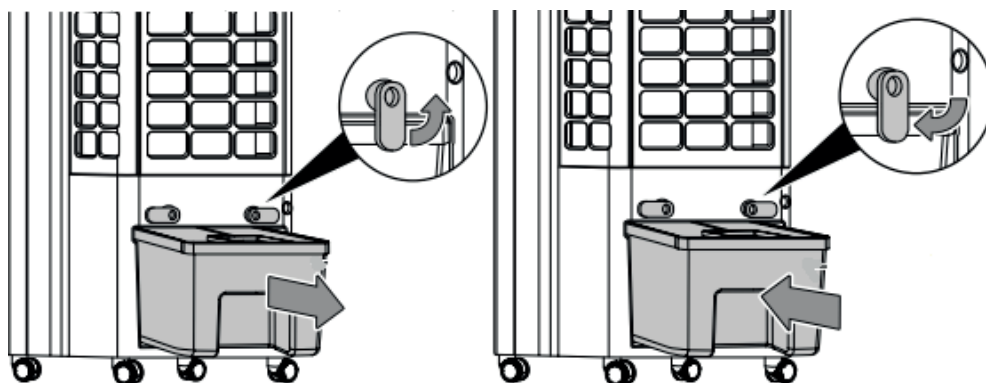

3. Saque el depósito de agua hasta la mitad.
4. Gire la manivela de la bomba de agua de la posición vertical a la posición horizontal; consulte el esquema siguiente para desmontar y montar la bomba de agua.

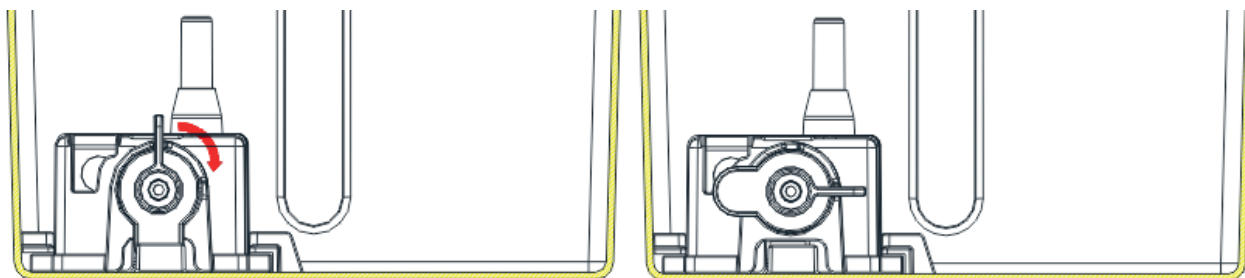

5. Saque la bomba de agua del soporte, como se observa en el esquema de la izquierda.
6. Limpie el interior del depósito de agua con el **limpiador descalcificador Clean Air Optima<sup>®</sup> Cleaner** y aclare con agua limpia. Vierta dos tapones de producto **limpiador descalcificador Clean Air Optima<sup>®</sup>** en el depósito de agua y déjelo actuar entre dos y cinco minutos. A continuación, añada agua hasta el borde del **depósito de agua** y déjelo reposar un mínimo de 30 y un máximo de 60 minutos. Aclare bien con agua el **depósito de agua**.
7. Limpie cualquier resto de producto **limpiador descalcificador Clean Air Optima<sup>®</sup>** de las superficies de trabajo o del exterior del aparato con un paño suave y húmedo.

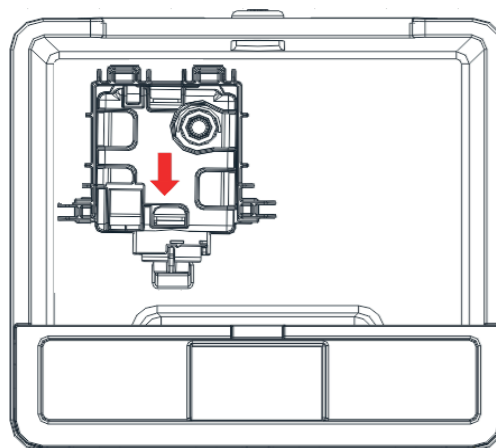

Tras la limpieza y la descalcificación, su aparato queda higiénicamente limpio, sin cal, sin bacterias, sin virus y listo para volver a utilizarse inmediatamente.

### Recuerde:

Para la limpieza y la descalcificación, el aparato debe estar apagado/desenchufado.

## Sustitución del filtro evaporativo/ Limpieza y mantenimiento

El **Clean Air Optima CA-104B/ CA-104W** está equipado con un mecanismo de vigilancia de la vida útil del filtro que avisa de que el **filtro evaporativo** debe sustituirse después de 600 horas de funcionamiento. Para indicar que debe sustituirse el **filtro evaporativo**, se enciende el indicador



de doble cero . Para reiniciar el temporizador del **filtro evaporativo**, pulse y mantenga pulsado el

botón  (**ENFRIADOR DE AIRE/ HUMIDIFICADOR DE AIRE**) durante unos 3 segundos. Si el indicador luminoso se apaga, el temporizador se habrá reiniciado correctamente.

Dependiendo del uso, el **filtro evaporativo** tienen una vida útil de unos 2-3 meses.

Saque el filtro del compartimento de la carcasa del filtro. Después de sustituir o limpiar el filtro, vuelva a introducirlos en el compartimento de la carcasa y en el aparato.

### Instale el filtro de evaporación

**Atención:** Asegúrese de que el aparato no está aún enchufado a la corriente.

1. Con un destornillador, quite la tapa trasera.

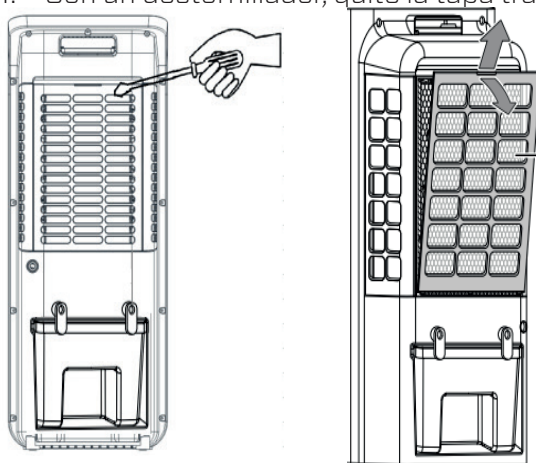

2. Deslice la tapa del filtro hacia arriba por la parte posterior para insertar el filtro evaporativo.
3. Instale la cubierta trasera.

**Atención:**

¡No utilice nunca el aparato sin filtro de evaporación!

### Limpieza de la carcasa del refrigerador de aire Clean Air Optima<sup>®</sup>

1. Apague el aparato y desenchúfelo.
2. Utilice un paño suave y húmedo para limpiar el aparato. No utilice disolventes químicos como benceno, alcohol o gasolina.
3. Asegúrese de que **no entre ni salpique agua** en el aparato.

## **¡Atención!**

No dañe los filtros; los filtros no deben estar agrietados. Los filtros dañados deben cambiarse.

### **Indicios de filtros usados que necesitan cambiarse**

Si el filtro evaporativo se vuelve poroso, comienza a oler mal o aumenta el ruido, debe reemplazarse.

### **Cómo pedir filtros:**

Póngase en contacto con el **Servicio de atención al cliente de Clean Air Optima®** en el nº de teléfono + 31 (0) 742670145 o visite nuestra tienda virtual: <https://www.cleanairoptima.com/-accessoires>

## **Clean Air Optima® Enfriador de aire storage**

Si no va a utilizar el enfriador de aire durante un periodo de tiempo prolongado:

1. Vacíe completamente el depósito de agua y asegúrese de que no quede agua dentro.
2. Desenchufe el cable del aparato y recoja el cable de alimentación.
3. Retire y limpie los filtros. Después de limpiarlos, vuelva a colocar los filtros en el aparato.
4. Almacene el enfriador de aire en un lugar fresco y seco, donde no esté expuesto a la luz solar, a temperaturas extremas ni a demasiado polvo.

**Directiva 2009/125/CE sobre el diseño ecológico de los productos relacionados con la energía.**

| <b>Identificador del modelo: CA-104B/ CA-104W</b> |   |                  |                  |
|---|---|------------------|------------------|
| <b>Cláusula</b>                                   | <b>Ecodesign requirements - GENERIC ECODESIGN REQUIREMENTS</b>  | <b>Resultado</b> | <b>Veredicto</b> |
| (d)   | A partir del 1 de enero de 2014   |                  | --               |
| Modo apagado                                      | El consumo de energía de los equipos en cualquier condición de modo apagado no excederá de 0,50 W   |                  | N/A              |
| Modo espera                                       | El consumo de energía de los equipos en cualquier condición que solo proporcionen una función de reactivación, o que proporcionen solo una función de reactivación y una mera indicación de la función de reactivación habilitada, no excederá de 0,50 W  | 0,4 W            | Pasar            |
|   | El consumo de energía de los equipos en cualquier condición que solo proporcione información o visualización de estado, o que proporcione solo una combinación de función de reactivación y visualización de información o estado, no excederá de 1,00 W  |                  | N/A              |
| Disponibilidad de modo de espera y/o apagado      | El equipo deberá, excepto cuando sea inapropiado para el uso previsto, proporcionar modo apagado y/o modo de espera, y/u otra condición que no exceda el consumo de energía aplicable.<br>Requisitos para el modo apagado y/o el modo de espera cuando el equipo está conectado a la fuente de alimentación principal   | Modo espera      | Pasar            |
| Gestión de energía                                | Cuando el equipo no esté proporcionando la función principal, o cuando otros productos que utilicen energía no dependan de sus funciones, el equipo deberá, a menos que inapropiada para el uso previsto, ofrecer una función de administración de energía, o una función similar, que cambie el equipo después del período de tiempo más corto posible apropiado para el uso previsto del equipo, automáticamente en:<br>— modo de espera, o<br>— modo apagado, o<br>— otra condición que no exceda de<br>Los requisitos de consumo de energía aplicables para el modo apagado y/o el modo de espera cuando el equipo está conectado a la fuente de alimentación principal.<br>La función de gestión de energía se activará antes de la entrega. |                  | N/A              |
| Datos de contacto                                 | Clean Air Optima International GmbH   |                  |                  |

## Solución de problemas

A continuación encontrará una guía que le ayudará a resolver cualquier problema que pueda tener en la utilización del enfriador de aire **CA-104B/ CA-104W** de **Clean Air Optima<sup>®</sup>**.

| Problema  | Causa posible   | Solución  |
|---|---|---|
| El aparato no se enciende.  | El cable de alimentación no está enchufado correctamente.                   | Enchufe el cable de alimentación correctamente en la toma de corriente.   |
|   | El cable de alimentación o el enchufe de alimentación pueden estar dañados. | Compruebe el cable de alimentación y el enchufe en busca de daños.  |
| El dispositivo hace mucho ruido o vibra.  | El aparato está inclinado.  | Asegúrese de instalar el aparato en posición vertical.  |
|   | Los filtros están bloqueados.   | Limpie o cambie los filtros.  |
| El dispositivo no funciona o tiene capacidad reducida.  | Revise los filtros para ver si hay contaminación.                           | Limpie o reemplace los filtros si es necesario.   |
|   | Compruebe las distancias mínimas a paredes y objetos.                       | Aleje el dispositivo de paredes y objetos.  |
| El dispositivo funciona, pero no hay refrigeración por aire.  | El dispositivo no está en modo de refrigeración.                            | Activa el modo de refrigeración.  |
|   | La entrada de la bomba de agua está bloqueada.                              | Verifique que la entrada de la bomba de agua no esté bloqueada en el tanque de agua.  |
|   | La bomba de agua no está montada correctamente en el depósito de agua.      | Asegúrese de que la bomba de agua esté montada correctamente.   |
| Fuga de agua  | El filtro evaporativo de la cubierta del filtro no está bien cerrado.       | Inserte correctamente la cubierta del filtro del filtro evaporativo.  |
| El dispositivo no responde al control remoto.   | Hay obstáculos entre el dispositivo y el mando a distancia.                 | Retire los obstáculos y asegure el contacto visual entre el control remoto y el dispositivo.  |
|   | Batería instalada correctamente.  | Comprobar el estado de carga de la batería.   |
| La pantalla muestra dos ceros  . | El filtro evaporativo necesita ser reemplazado.                             | Restablezca el temporizador del filtro manteniendo presionado el botón <b>ENFRIADOR DE AIRE/ HUMIDIFICADOR DE AIRE</b> durante unos 3 segundos. Cuando la luz indicadora se apaga, el temporizador se ha reiniciado con éxito.. |

## ¡ATENCIÓN!

Si las soluciones propuestas no resuelven el problema, póngase en contacto con el servicio técnico de Clean Air Optima<sup>®</sup> llamando al número de teléfono de su región. No intente desmontar, volver a montar o reparar el aparato, ya que la garantía quedaría invalidada.

## Especificaciones del CA-104B/ CA-104W

### Modelo

Para habitaciones de hasta

Tensión nominal

Potencia nominal

Capacidad del ventilador

Capacidad de humidificación del aire

Depósito de agua

Purificación de aire con:

Nivel de ruido

Dimensiones

Peso

Color

Conformidad con reglamentación UE

### CA-104B/ CA-104W

40 m<sup>2</sup> / 100 m<sup>3</sup> / 430 pies<sup>2</sup>

220V - 240V, 50 Hz

24W

720 m<sup>3</sup> /h

Min. 160 ml/h - Max. 350 ml/h

4,5 litros

Ionizador

Ventilador silencioso < 10 dB(A) Bajo /

48 dB(A) Alto

264 x 211 x 644mm

3,3kg

Blanco / negro

CE / WEEE / RoHS



Infórmese en su establecimiento o en su municipio sobre cómo desechar este aparato y su embalaje.



## Servicio

### Certificado de garantía para el del enfriador de aire CA-104B/ CA-104W de Clean Air Optima®.

Fecha de compra: .....  
Nombre del cliente: .....  
Dirección: .....  
Teléfono: .....  
Correo electrónico: .....  
Nombre del vendedor: .....  
Dirección: .....

1. Rellene todos los datos de este certificado de garantía. Envíelo a su distribuidor (junto con la factura y el aparato) con franqueo pagado y en el embalaje original. No olvide incluir el franqueo de retorno pertinente para el paquete.
2. Incluya una descripción breve de los daños, la anomalía o el fallo de funcionamiento, así como las circunstancias en las que ocurrieron estos problemas.

El **enfriador de aire CA-104B/ CA-104W** de **Clean Air Optima®** se somete a rigurosos procedimientos de prueba antes de salir de fábrica. Si en los dos primeros años a partir de la fecha de compra el producto no funciona conforme a las especificaciones, por defectos de fábrica, el comprador tiene derecho a una reparación gratuita o la sustitución de las piezas con la presentación de esta garantía (siempre que el defecto de funcionamiento o los daños del aparato o sus piezas se hayan producido durante el uso normal del mismo). Cobertura de la garantía: todas las piezas con defectos de materiales o mano de obra. Duración: dos años a partir de la fecha de compra. Nuestra tarea: reparar o sustituir las piezas defectuosas.

### Otras condiciones

Las disposiciones de esta garantía sustituyen a cualquier otra garantía escrita, ya sea explícita o implícita, por escrito u oral, incluida cualquier garantía de comerciabilidad o idoneidad para un propósito concreto. La responsabilidad máxima del fabricante no podrá sobrepasar el precio de compra pagado por el producto. En ningún caso el fabricante podrá hacerse responsable de daños especiales, incidentales, resultantes o indirectos. Esta garantía no cubre los defectos resultantes del uso o mantenimiento incorrecto o poco razonable, montaje defectuoso, accidente, catástrofes naturales, embalaje incorrecto o manipulación, alteración o modificación no autorizada, a nuestro criterio exclusivo. Esta garantía quedará anulada si se despega o altera la etiqueta del número de serie.

# ¡Gracias por su atención!



Comparta sus comentarios sobre el enfriador de aire CA-104B/ CA-104W de Clean Air Optima® en: [www.cleanairoptima.com](http://www.cleanairoptima.com)



Si desea consultar las preguntas frecuentes sobre el CA-104B/ CA-104W, vaya a [www.cleanairoptima.com](http://www.cleanairoptima.com) y busque CA-104B/ CA-104W



Descargue el manual de instrucciones en formato PDF en: [www.cleanairoptima.com/info/manuals](http://www.cleanairoptima.com/info/manuals)



Puede ver todos los vídeos de los productos de Clean Air Optima® en: [www.youtube.com](http://www.youtube.com)

**Clean Air Optima International B.V.** | Rientjesoven 26 | 7621 HG Borne  
Países Bajos | Teléfono: +31 (0) 74 - 2670145

**Clean Air Optima Germany GmbH** | Enschedestraße 14 | 48529 Nordhorn  
Alemania | Teléfono: +49 (0) 5921 879-121

**E-mail:** [info@cleanairoptima.com](mailto:info@cleanairoptima.com)

**Internet:** [www.cleanairoptima.com](http://www.cleanairoptima.com)

## Italiano

### Grazie per aver acquistato Clean Air Optima<sup>®</sup> 3 in 1: Raffreddatore d'aria, ventilatore circolatore e umidificatore d'aria CA-104B/ CA-104W .

Con questo prodotto efficiente ed efficace, auguriamo ai nostri clienti molti anni di aria interna sana. Per il corretto funzionamento dell'apparecchio, è importante seguire tutte le precauzioni di sicurezza quando si utilizza questo apparecchio elettrico. Queste istruzioni descrivono le precauzioni di sicurezza da osservare durante il funzionamento. Hanno lo scopo di prevenire lesioni ed evitare il danneggiamento dell'apparecchio.

### Unità principale CA-104B/ CA-104W

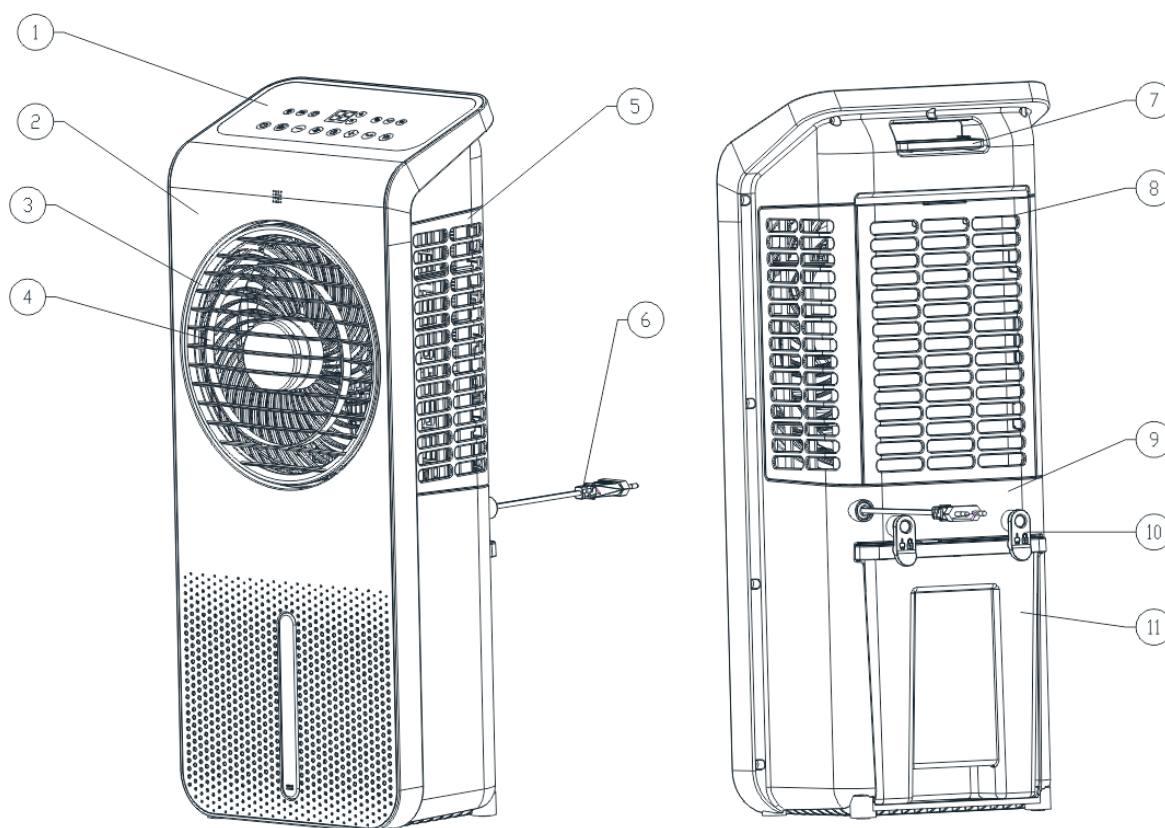

### Descrizione

Questo apparecchio Clean Air Optima<sup>®</sup> è costituito dai seguenti componenti principali:

1. Pannello di controllo
2. Copertura anteriore
3. Griglia anteriore
4. Uscita dell'aria
5. Copertura laterale
6. Cavo di alimentazione
7. Supporto per maniglia e telecomando
8. Coperchio del filtro
9. Ripiano posteriore
10. Clip di fissaggio per serbatoio dell'acqua
11. Serbatoio dell'acqua

## Avvertenze di sicurezza

Questo apparecchio può essere utilizzato solo in conformità con le seguenti istruzioni di sicurezza. Adottare le seguenti misure per ridurre al minimo il rischio di lesioni personali che possono essere causate, ad esempio, da scosse elettriche o incendi.

1. Lasciare riposare l'apparecchio per almeno due ore prima dell'uso, soprattutto dopo il trasporto.
2. Solo per uso interno. Non utilizzare o conservare all'aperto.
3. Utilizzare la tensione adeguata: CA 220 V – 240 V, 50 Hz.
4. Lasciare uno spazio libero di almeno 20 cm attorno all'ingresso e all'uscita dell'aria dell'apparecchio.
5. Questo apparecchio può essere utilizzato da bambini di età pari o superiore a 8 anni e da persone con capacità fisiche, sensoriali o mentali ridotte o prive di esperienza e conoscenza, solo se supervisionati o istruiti sull'uso sicuro dell'apparecchio e se ne comprendono i pericoli connessi. I bambini non devono giocare con l'apparecchio. La pulizia e la manutenzione da parte dell'utente non devono essere eseguite da bambini senza supervisione.
6. Non utilizzare l'apparecchio quando sono presenti danni visibili sul cavo elettrico o sull'apparecchio stesso. Non riparare da soli l'apparecchio in caso di danneggiamento. Non trascinare mai l'apparecchio dal cavo. Se il cavo di alimentazione è danneggiato, deve essere sostituito da un tecnico dell'assistenza autorizzato per evitare scosse elettriche o incendi.
7. Le riparazioni possono essere eseguite solo da personale di assistenza autorizzato. Non tentare di riparare da soli l'apparecchio per evitare scosse elettriche o incendi.
8. Non toccare il cavo di alimentazione e la spina con le mani bagnate.
9. Spegnerne sempre l'elettrodomestico prima di staccare la spina.
10. Non tentare mai di spegnere l'elettrodomestico scollegando la spina.
11. Scollegare la spina quando non si utilizza l'elettrodomestico o quando si puliscono le parti interne o esterne dello stesso.
12. Per un utilizzo sicuro, sistemare l'elettrodomestico in una posizione stabile e orizzontale. Non spostarlo durante l'utilizzo.
13. Non utilizzare l'apparecchio in stanze in cui sono conservati liquidi o gas infiammabili o vicino a fonti di calore come termosifoni, caminetti o dispositivi che generano calore come stufe in ceramica.
14. Non inserire mai nessun oggetto nel corpo per evitare rotture.
15. Non coprire mai la griglia di ingresso e uscita dell'aria.
16. Non smontare né sostituire mai le parti interne dell'apparecchio.
17. Utilizzare e conservare l'elettrodomestico a una temperatura non inferiore a 5 °C o superiore a 32 °C.
18. Non inclinare l'unità da nessun lato quando il serbatoio dell'acqua è pieno.
19. Non ingerire la batteria, esiste il rischio di ustioni chimiche.
20. Questo apparecchio contiene una batteria a bottone/moneta. Se la batteria a bottone/moneta viene ingerita, può causare gravi ustioni interne in sole 2 ore e può portare a gravi disturbi o alla morte.
21. Tenere le batterie nuove e usate lontano dalla portata dei bambini.
22. Se il vano batteria non si chiude correttamente, interrompere l'uso dell'apparecchio e tenerlo lontano dalla portata dei bambini.
23. Se si ritiene che le batterie siano state ingerite o inserite in qualsiasi parte del corpo, consultare immediatamente un medico.

24. Le batterie contengono materiali pericolosi per l'ambiente, devono essere rimosse dall'apparecchio prima di rottamarlo e smaltite in modo sicuro.
25. Non posizionare oggetti pesanti sull'unità.
26. Evitare l'esposizione alla luce solare diretta. Esiste il rischio che l'apparecchio scolorisca.
27. Non immergere mai l'elettrodomestico in acqua o altri liquidi.
28. Pulire regolarmente il coperchio del filtro. Se il coperchio del filtro è intasato dalla polvere, l'effetto di raffreddamento, purificazione, lavaggio dell'aria e circolazione sarà scarso. Il consumo di energia aumenterà e potrebbe causare guasti.
29. Sostituire il filtro HEPA H13 e il pannello di raffreddamento ogni 2-3 mesi. Se il filtro HEPA H13 e il pannello di raffreddamento sono saturi, l'effetto di raffreddamento, purificazione, lavaggio dell'aria e circolazione sarà scarso. Il consumo di energia aumenterà e potrebbe causare guasti.
30. Non lasciare mai acqua nel serbatoio quando l'apparecchio non è in uso.
31. Utilizzare, mantenere e pulire l'apparecchio come descritto in questo manuale.
32. Questo apparecchio non è un giocattolo. Tenere lontani bambini e animali. Utilizzare l'apparecchio solo sotto supervisione.
33. Scollegare l'apparecchio durante il riempimento e la pulizia.
34. Notare che un elevato tasso di umidità può favorire la crescita di microrganismi biologici nell'ambiente.
35. Assicurarsi che gli oggetti nelle vicinanze dell'apparecchio non diventino umidi o bagnati. Se si sviluppa umidità, le emissioni devono essere ridotte. Impostare l'apparecchio su un'impostazione inferiore. Se non è possibile ridurre le emissioni, l'apparecchio può essere utilizzato solo in modo intermittente. Spegnere completamente l'apparecchio per un breve periodo. Assicurarsi che i materiali assorbenti, come tappeti, tende, tendine o tovaglie, non si inumidiscano.
36. Assicurarsi che l'acqua nel serbatoio venga cambiata ogni 3 giorni. Altrimenti c'è il rischio che nel serbatoio dell'acqua si sviluppino microrganismi che, diffondendosi nell'aria o nell'acqua, potrebbero rappresentare un rischio per la salute.
37. Riempire il serbatoio dell'acqua solo con acqua potabile fresca, cubetti di ghiaccio ricavati da acqua potabile e/o apposite mattonelle di ghiaccio.
38. Le mattonelle di ghiaccio non sono giocattoli. Tenere lontani bambini e animali.
39. Non aprire mai le mattonelle di ghiaccio. Il liquido contenuto nelle mattonelle di ghiaccio può essere dannoso per la salute.
40. Il ghiaccio che potrebbe formarsi sulle mattonelle di ghiaccio non è adatto al consumo. C'è un rischio per la salute!
41. Non lasciare mai acqua nel serbatoio quando l'apparecchio non è in uso.
42. Svuotare e pulire il refrigeratore d'aria prima di riporlo. Pulire il refrigeratore d'aria prima del successivo utilizzo.

## Installazione

Assicurarsi che la distanza tra l'apparecchio e le pareti e i mobili sia di 20 cm, vedere l'illustrazione seguente.

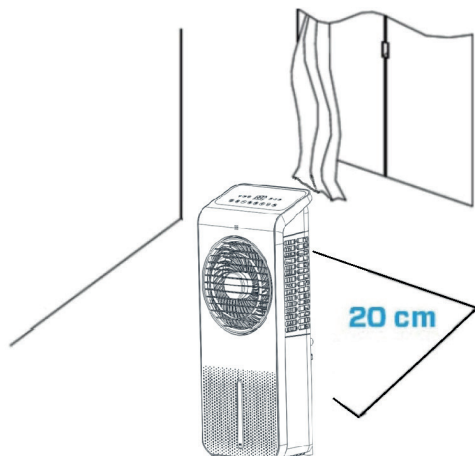

## Telecomando

1. Aprire il coperchio della batteria sul retro del telecomando per inserire la batteria (vedere Immagine 1).
2. Per posizionare la batteria: nella parte inferiore del telecomando è presente una “linguetta di sicurezza” che bisogna prima far scorrere verso destra e poi estrarre il portabatteria. (vedi Immagine 2). Inserire la batteria rispettando la polarità corretta (vedere Figura 3).
3. Riposizionare il coperchio della batteria nel telecomando.

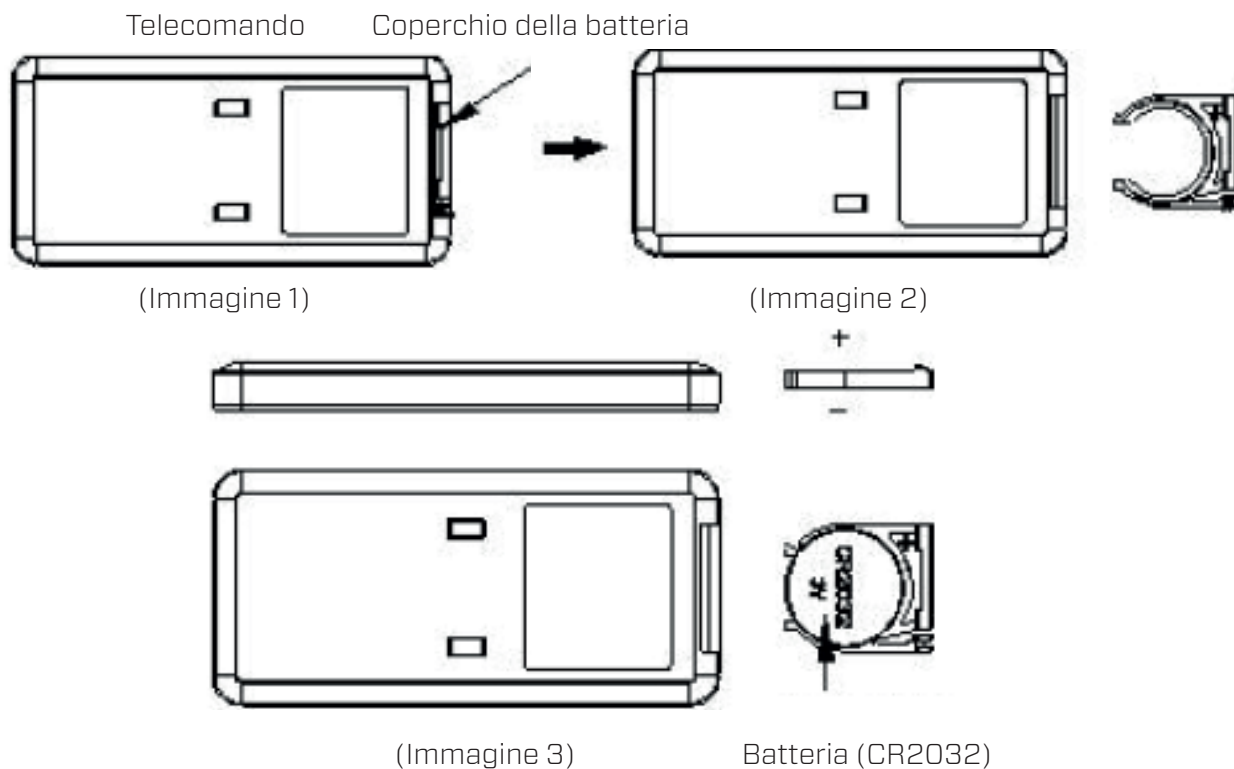

## Riempire il serbatoio dell'acqua

**Attenzione:** Assicurarsi che la spina non sia ancora inserita nella presa.

Pulire il serbatoio dell'acqua prima di utilizzare l'apparecchio, vedere il capitolo "Pulizia e manutenzione".

Per il raffreddamento ad aria l'apparecchio necessita di acqua potabile fresca.

1. Sbloccare il serbatoio dell'acqua ruotando le due clip dalla posizione verticale a quella orizzontale.
2. Estrarre a metà il serbatoio dell'acqua dall'apparecchio.

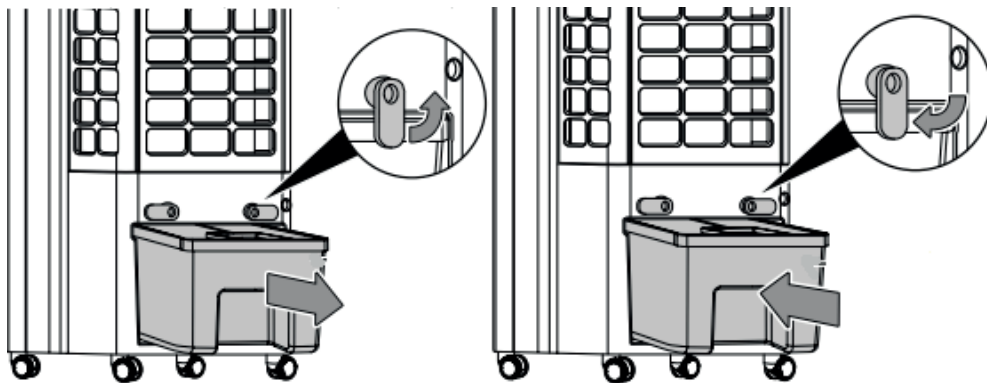

3. Riempire il serbatoio dell'acqua con un annaffiatoio, tenendo conto dell'indicatore del livello massimo dell'acqua, visibile nella parte anteriore dell'apparecchio.
4. Per ottenere un effetto di raffreddamento extra, posizionare l'elemento refrigerante nel serbatoio dell'acqua. Posizionare l'elemento refrigerante sul lato destro.
5. Riempire il serbatoio dell'acqua solo con acqua fresca potabile. Per rinfrescare ulteriormente l'acqua, è possibile aggiungere dei cubetti di ghiaccio.

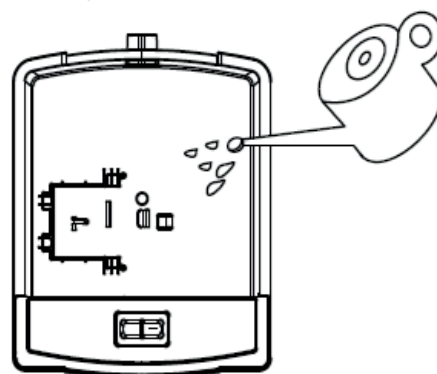

**Attenzione:** Riempire l'apparecchio solo con acqua fresca potabile. La temperatura dell'acqua può essere al massimo di 40 °C.

**Attenzione:** Cambiare l'acqua nel serbatoio ogni 3 giorni per prevenire la proliferazione batterica.

## Utilizzo del ghiaccio

Le mattonelle di ghiaccio hanno proprietà uniche di conservazione del freddo e del calore, in quanto riescono ad assorbire lentamente il calore presente nell'acqua, in modo che la temperatura dell'acqua nel serbatoio sia sempre inferiore alla temperatura ambiente per diverse ore, in modo che l'aria che esce dal refrigeratore d'aria sia più fredda.

1. Mettere la mattonella di ghiaccio nel congelatore finché non è completamente congelata;
2. Inserire la mattonella di ghiaccio congelata nel serbatoio dell'acqua e riportare il serbatoio nella posizione originale. Dopo circa dieci minuti, la temperatura dell'acqua nel serbatoio sarà inferiore alla temperatura ambiente.
3. L'apparecchio è dotato di 2 mattonelle di ghiaccio, quindi l'uso continuo non rappresenta un problema.
4. Non aprire il coperchio della mattonella di ghiaccio!

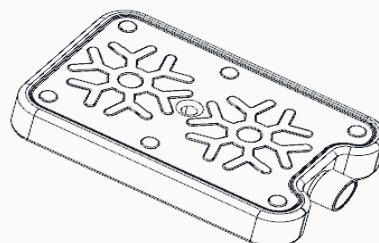

Mattonella di ghiaccio

## Pannello di controllo / Istruzioni per l'uso



### **ON/OFF (Alimentazione)**



Premere il pulsante di accensione per attivare l'apparecchio.

Premendo nuovamente il pulsante di accensione, l'apparecchio si spegne.

L'apparecchio si avvia a bassa velocità (posizione 8) e funzionano solo la funzione ventola e la funzione anioni. La funzione anionica si attiva automaticamente e l'indicatore degli ioni negativi  la luce è accesa.

### **Pulsante MODE**

Premere il pulsante MODE per passare dalla modalità ventilazione normale a quella di ventilazione naturale e alla modalità Sospensione.

1. Ventilazione normale  : Il motore della ventola funziona a una velocità fissa in base alla velocità di ventilazione impostata dall'utente.
2. Ventilazione naturale  : il motore della ventola funziona in modo irregolare secondo il programma preimpostato e può essere impostato su ventilazione naturale bassa (**posizione 8**), medio (**posizione 16**) e forte (**posizione 24**) in combinazione con il pulsante della velocità di ventilazione. La ventilazione naturale imita l'effetto del vento naturale, rendendo il volume dell'aria più morbido e confortevole. L'indicatore del livello di velocità di ventilazione mostra solo lo stato iniziale della velocità di ventilazione.

L'immagine sottostante mostra il principio di funzionamento della modalità di ventilazione naturale:

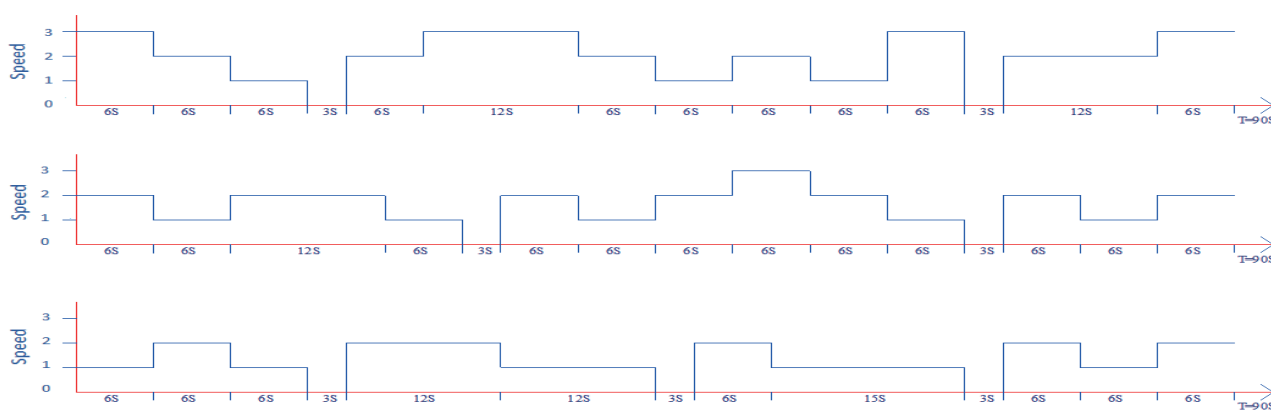

3. Modalità Sospensione  : In modalità Sospensione, il display si spegne e la ventola funziona alla velocità più bassa.

Premere il pulsante MODE per tornare alle impostazioni precedenti.

### **Pulsante SPEED**

Premendo il pulsante Speed, è possibile modificare il livello di velocità con il pulsante **+** e il pulsante **-**.

Le **24** velocità della ventola garantiscono un flusso d'aria individuale.

**24 livelli** sono divisi in tre gruppi:

1 - 8 livello basso.

9 - 16 livello intermedio.

17 - 24 livello alto.



## TIMING OFF/ON

Premere il pulsante per attivare la funzione di timing. L'intervallo di selezione dell'ora è compreso tra 1 e 12 ore e viene visualizzato sul display. Quando la macchina è accesa, premere questo pulsante per impostare il tempo di funzionamento. L'indicatore del timer e l'indicatore dell'ora si accendono e il tubo digitale lampeggia per visualizzare l'ora impostata, indicando che si trova nello stato di impostazione del timer. A questo punto, è possibile premere il pulsante del timer per impostare l'ora e premere un tasto qualsiasi (tranne il tasto dell'interruttore) oppure attendere 5 secondi per uscire dall'impostazione. Dopo aver impostato il timer, il tubo digitale visualizza alternativamente il timer impostato e la velocità attuale del vento a intervalli di 10 secondi, e l'indicatore della velocità del vento e l'indicatore dell'ora visualizzano di conseguenza. Quando il programma di timing interno raggiunge l'orario impostato, la macchina si spegne e rimane in modalità standby.



## Pulsante SWING

Premere il pulsante per attivare o disattivare la funzione di oscillazione. Le lamelle di guida dell'aria ruotano automaticamente quando la funzione di oscillazione è attivata e garantiscono una circolazione continua dell'aria.



## Pulsante AIRCOOLER/ AIRHUMIDIFIER

Riempire prima il serbatoio dell'acqua con acqua.

Premere il pulsante per attivare la funzione di raffreddamento/umidificazione.

Raffreddamento/Umidificazione attivi: la pompa dell'acqua inizia a funzionare e la spia LED si illumina.

Raffreddamento/Umidificazione disattivati: la pompa dell'acqua smette di funzionare e la spia LED è spenta.

## Segnale di serbatoio dell'acqua vuoto

Se il serbatoio dell'acqua è vuoto, viene emesso un triplice segnale acustico. L'apparecchio interromperà automaticamente il raffreddamento/l'umidificazione dell'aria. In questo caso spegnere l'apparecchio con il pulsante ON/OFF. Riempire il serbatoio dell'acqua.

Se l'apparecchio è acceso, il segnale acustico è disattivato.

## Filtro evaporativo a secco

- Premere il pulsante SPEED per 3 secondi per attivare la funzione vento secco, il vento funzionerà alla massima velocità (velocità 3), la luce LED lampeggerà  e rimanere illuminata per 20 minuti.
- Durante il funzionamento della funzione ventilazione a secco, gli altri tasti funzione non funzionano. Premere nuovamente il pulsante SPEED per 3 secondi per uscire dalla funzione vento secco.
- Dopo aver funzionato ad alta velocità per 20 minuti, l'apparecchio si spegnerà automaticamente ed entrerà in modalità standby.



**Funzione anionica:** La funzione anionica si attiva all'avvio dell'apparecchio e si disattiva quando l'apparecchio viene spento.

## Pulizia e manutenzione

È possibile garantire che l'umidificatore **Clean Air Optima<sup>®</sup> CA-104B/ CA-104W** funzioni senza problemi per anni, seguendo alcune semplici procedure di manutenzione. Se l'acqua è dura e contiene elevate concentrazioni di calcio e altri minerali, con il tempo sulle varie superfici della stanza inizierà a depositarsi della polvere bianca (calcare). Si formerà anche un deposito bianco (calcare) all'interno del serbatoio dell'acqua. I depositi di calcare compromettono il corretto funzionamento del **refrigeratore** e l'efficace umidificazione igienica dell'unità.

### Si consiglia quanto segue:

1. Se si utilizza l'apparecchio quotidianamente pulire il **serbatoio dell'acqua** una volta alla settimana con **Clean Air Optima<sup>®</sup> Cleaner & Descaler**.
2. Non appena è necessario riempire nuovamente il serbatoio dell'acqua, versare l'acqua rimanente e riempirlo con acqua fresca.
3. Pulire l'intero apparecchio e mantenerne tutte le parti completamente asciutte quando l'apparecchio non è in uso.



Sviluppato appositamente per i refrigeratori d'aria, gli umidificatori e i deumidificatori **Clean Air Optima<sup>®</sup>**:

- Non aggressivo
- Protegge i materiali plastici e ceramici del refrigeratore d'aria, dell'umidificatore e del deumidificatore
- Odore neutro
- Pulisce e decalcifica rapidamente e a fondo
- Biodegradabile

È possibile ordinare il **Clean Air Optima<sup>®</sup> Cleaner & Descaler** nel nostro negozio online all'indirizzo [www.cleanairoptima.com](http://www.cleanairoptima.com).

## Pulizia del serbatoio dell'acqua del raffrescatore d'aria Clean Air Optima<sup>®</sup>

1. Spegner l'apparecchio e staccare la spina. Durante la pulizia e la decalcificazione, l'apparecchio non deve essere utilizzato.
2. Sbloccare il serbatoio dell'acqua ruotando le due clip dalla posizione verticale a quella orizzontale.

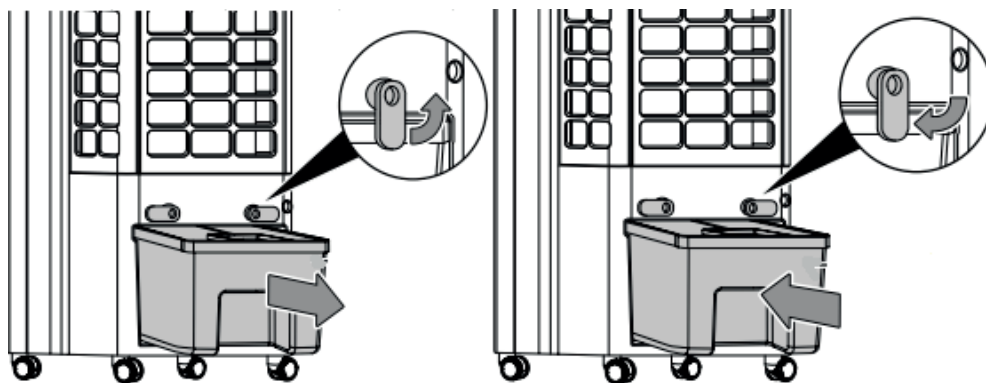

3. Estrarre a metà il serbatoio dell'acqua dall'apparecchio.
4. Ruotare la maniglia della pompa dell'acqua dalla posizione verticale a quella orizzontale, vedere lo schema seguente per lo smontaggio e il montaggio della pompa dell'acqua.

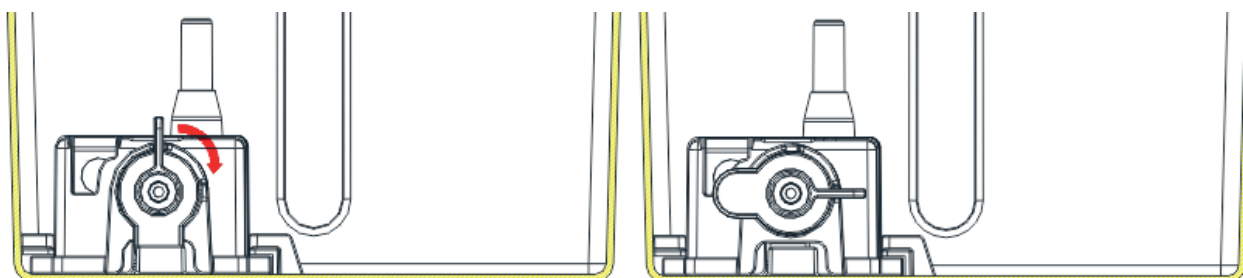

5. Far scorrere la pompa dell'acqua fuori dalla staffa, vedere lo schema qui a sinistra.
6. Pulire l'interno del serbatoio dell'acqua con **Clean Air Optima<sup>®</sup> Cleaner & Descaler** e risciacquare con acqua pulita. Versare due tappi di **Clean Air Optima<sup>®</sup> Cleaner & Descaler** nel serbatoio dell'acqua e lasciare agire per due o cinque minuti. Quindi aggiungere acqua fino al bordo del **serbatoio d'acqua** e lasciare minimo per 30 e massimo 60 minuti. Risciacquare il **serbatoio d'acqua** abbondantemente con acqua.
7. Rimuovere eventuali schizzi di **Clean Air Optima<sup>®</sup> Cleaner & Descaler** dalle superfici di lavoro o all'esterno dell'apparecchio con un panno morbido e umido.

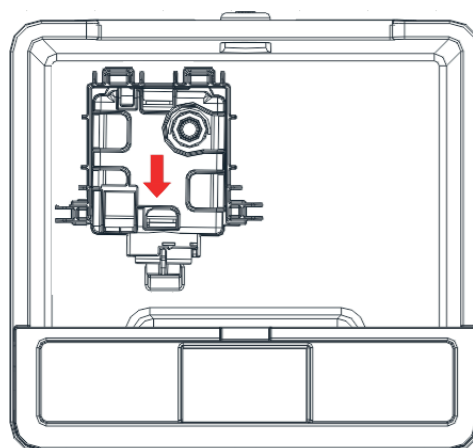



Dopo la pulizia e la decalcificazione, l'apparecchio sarà igienicamente pulito, privo di calcare, batteri, virus e subito pronto per essere nuovamente utilizzato.

### Notare che:

Per la pulizia e la decalcificazione, l'apparecchio deve essere spento/scollegato.

## Sostituzione del filtro evaporativo/pulizia e manutenzione

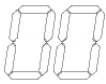
Clean Air Optima CA-104B/ CA-104W è dotato di un meccanismo di controllo della durata del filtro che segnala quando è necessario sostituirlo il **filtro evaporativo** dopo 600 ore di funzionamento. Per indicare che il **filtro evaporativo** deve essere sostituito, il deumidificatore

illumina il doppio zero . Reimpostare il timer per il **Filtro evaporativo** tenendo premuto il pulsante  (AIRCOOLER/ AIRHUMIDIFIER) per circa 3 secondi. Se la spia si spegne, il timer è stato reimpostato correttamente.

A seconda dell'utilizzo, il **filtro evaporativo** ha una durata di circa 2-3 mesi.

Estrarre il filtro dal vano del telaio portafiltro. Dopo la sostituzione o la pulizia del filtro, reinstallare i filtri nel vano del telaio e riassemblarli sull'apparecchio.

### Installare il filtro di evaporazione

**Attenzione:** Assicurarsi che la spina non sia ancora inserita nella presa.

1. Utilizzare un cacciavite per rimuovere la copertura posteriore

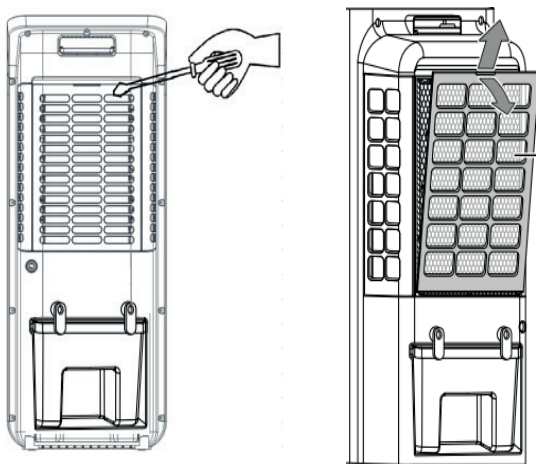

2. Per inserire il filtro evaporativo, far scorrere il coperchio del filtro verso l'alto sul retro.
3. Installare la copertura posteriore.

#### **Attenzione:**

Non utilizzare mai l'apparecchio senza filtro di evaporazione!

### Pulizia dell'alloggiamento del refrigeratore Clean Air Optima<sup>®</sup>

1. Spegnerne l'apparecchio e staccare la spina.
2. Per pulire l'apparecchio utilizzare un panno morbido e umido. Non utilizzare solventi chimici (come benzene, alcool o benzina).
3. Assicurarsi che **non penetri acqua** nell'apparecchio, non spruzzarlo con acqua.

## **Avvertenza!**

Non danneggiare i filtri, i filtri non devono essere lesionati. I filtri danneggiati devono essere sostituiti.

## **Segnali per filtri esauriti che devono essere sostituiti**

Se il filtro evaporativo diventa poroso, inizia a emettere cattivi odori o a causare un rumore più intenso, è necessario sostituirlo.

## **Come ordinare i filtri:**

Contattare il servizio clienti Clean Air Optima<sup>®</sup> tel. + 31 (0) 742670145 o visitare il nostro negozio online: <https://www.cleanairoptima.com/-accessoires>

## **Conservazione del refrigeratore Clean Air Optima<sup>®</sup>**

Se il refrigeratore non verrà utilizzato per un lungo periodo di tempo:

1. Svuotare completamente il serbatoio dell'acqua e assicurarsi che non vi sia più acqua residua all'interno del serbatoio.
2. Scollegare l'apparecchio e ripiegare il cavo di alimentazione.
3. Rimuovere e pulire i filtri. Dopo la pulizia, reinstallare i filtri nell'apparecchio.
4. Conservare il refrigeratore in un luogo fresco e asciutto, lontano dalla luce solare diretta, da temperature estreme e da polvere eccessiva.

**Direttiva 2009/125/CE per la progettazione ecocompatibile dei prodotti connessi all'energia.**

| <b>Modello identificativo: CA-104B/ CA-104W</b> |   |                  |                 |
|---|---|------------------|-----------------|
| <b>Clausola</b>                                 | <b>Requisiti per la progettazione ecocompatibile - REQUISITI GENERICI PER LA PROGETTAZIONE ECOCOMPATIBILE</b>   | <b>Risultato</b> | <b>Verdetto</b> |
| (D)   | Dal 1° gennaio 2014   |                  | --              |
| Modalità spenta                                 | Il consumo energetico dell'apparecchiatura in qualsiasi condizione di spegnimento non deve superare 0,50 W  |                  | N / A           |
| Modalità standby                                | Il consumo energetico dell'apparecchiatura in qualsiasi condizione che fornisca solo una funzione di riattivazione, o che fornisca solo una funzione di riattivazione e una mera indicazione della funzione di riattivazione abilitata, non deve superare 0,50 W  | 0,4 W            | Superato        |
|   | Il consumo energetico delle apparecchiature in qualsiasi condizione che fornisca solo informazioni o visualizzazione dello stato, o che fornisca solo una combinazione di funzione di riattivazione e informazioni o visualizzazione dello stato, non deve superare 1,00 W  |                  | N / A           |
| Disponibilità della modalità standby e/o spento | L'apparecchiatura deve, salvo nei casi in cui ciò sia inappropriato per l'uso previsto, fornire la modalità spento e/o la modalità standby e/o un'altra condizione che non superi i requisiti di consumo energetico applicabili per la modalità spento e/o la modalità standby quando l'apparecchiatura è collegata alla fonte di alimentazione di rete   | Modalità standby | Superato        |
| Gestione dell'alimentazione                     | Quando l'apparecchiatura non svolge la funzione principale o quando altri prodotti che consumano energia non dipendono dalle sue funzioni, l'apparecchiatura deve, a meno che non sia inappropriata per l'uso previsto, offrire una funzione di gestione dell'alimentazione o una funzione simile che la commuta automaticamente, dopo il più breve periodo di tempo possibile appropriato per l'uso previsto dell'apparecchiatura, in:<br>— Modalità standby o<br>— modalità spenta, oppure<br>— un'altra condizione che non superi i requisiti di consumo energetico applicabili per la modalità spenta e/o standby quando l'apparecchiatura è collegata alla rete elettrica. La funzione di gestione dell'alimentazione deve essere attivata prima della consegna. |                  | N / A           |
| Dettagli di contatto                            | Clean Air Optima International GmbH   |                  |                 |

## Ricerca guasti

Quella che segue è una guida alla ricerca dei guasti per aiutarla a risolvere eventuali problemi che potrebbe riscontrare durante l'utilizzo del refrigeratore **Clean Air Optima<sup>®</sup> CA-104B/ CA-104W**.

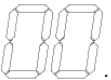
| Problema  | Possibile causa   | Soluzione  |
|---|---|--|
| L'apparecchio non si accende.   | Il cavo di alimentazione non è collegato correttamente.<br>Il cavo di alimentazione o la spina potrebbero essere danneggiati.   | Collegare correttamente la spina e la presa di corrente.<br>Controllare che il cavo di alimentazione e la spina non siano danneggiati.   |
| L'apparecchio fa molto rumore o vibra.  | L'apparecchio è stato montato non in posizione verticale.<br>I filtri sono intasati.  | Assicurarsi che l'apparecchio sia installato in posizione verticale.<br>Pulire o sostituire i filtri.  |
| L'apparecchio non funziona o ha capacità ridotta.   | Controllare che i filtri non siano contaminati.<br>Controllare le distanze minime da pareti e oggetti.  | Se necessario, pulire o sostituire i filtri.<br>Allontanare l'apparecchio da pareti e oggetti.   |
| L'apparecchio funziona, ma non è raffreddato ad aria.   | L'apparecchio non è in modalità raffreddamento.<br>L'ingresso della pompa dell'acqua è bloccato.<br>La pompa dell'acqua non è montata correttamente nel serbatoio dell'acqua. | Attivare la modalità di raffreddamento.<br>Verificare che l'ingresso della pompa dell'acqua nel serbatoio dell'acqua non sia bloccato.<br>Assicurarsi che la pompa dell'acqua sia montata correttamente. |
| Perdita d'acqua   | Il coperchio del filtro evaporativo non è chiuso correttamente.   | Inserire correttamente il coperchio del filtro evaporativo.  |
| L'apparecchio non risponde al telecomando.  | Ci sono ostacoli tra l'apparecchio e il telecomando.<br>Batteria installata correttamente.  | Rimuovere gli ostacoli e garantire il contatto visivo tra il telecomando e l'apparecchio.<br>Controllare lo stato di carica della batteria.  |
| Il display mostra doppio zero  . | Il filtro evaporativo deve essere sostituito.   | Reimpostare il timer del filtro tenendo premuto il pulsante AIRCOOLER/AIR HUMIDIFIER per circa 3 secondi. Quando la spia si spegne, il timer è stato reimpostato correttamente.                          |

## ATTENZIONE!

Se le soluzioni consigliate sopra non funzionano, contattare l'assistenza tecnica Clean Air Optima<sup>®</sup> al numero di telefono della propria zona. Non tentare di smontare, rimontare o riparare il dispositivo per non invalidare la garanzia.

## Specifiche CA-104B/ CA-104W

|                              |   |
|------------------------------|---|
| <b>Model</b>                 | <b>CA-104B/ CA-104W</b>                                   |
| Per stanze fino a            | 40m <sup>2</sup> / 100m <sup>3</sup> / 430ft <sup>2</sup> |
| Tensione nominale            | 220V - 240V, 50Hz   |
| Potenza nominale             | 24W   |
| Capacità del ventilatore     | 720 m <sup>3</sup> /h                                     |
| Capacità di umidificazione   | Min. 160 ml/h - Max. 350 ml/h                             |
| Serbatoio dell'acqua         | 4,5 litri   |
| Purificazione dell'aria con: | Ionizzatore   |
| Livello sonoro               | Ventola silenziosa < 10dB(A) Basso/ 48dB(A) Alto          |
| Dimensioni                   | 264 x 211 x 644mm   |
| Peso                         | 3.3kg   |
| Colore                       | Bianco/nero   |
| Conforme alle normative UE   | CE / WEEE / RoHS  |



Chiedi al tuo rivenditore o al tuo Comune informazioni aggiornate riguardo lo smaltimento dell'imballo e del dispositivo.



## Assistenza

### Certificato di garanzia per Raffreddatore d'aria Clean Air Optima® CA-104B/ CA-104W.

Data di acquisto: .....

Nominativo cliente: .....

Indirizzo: .....

Telefono: .....

E-mail: .....

Nome del venditore: .....

Indirizzo: .....

1. Si prega di compilare il presente Certificato di Garanzia in ogni sua parte. Inviarlo al distributore insieme alla fattura e all'elettrodomestico, con spedizione prepagata e utilizzando la scatola di imballaggio originale. Si accerti di includere l'affrancatura di restituzione appropriata per il pacco.
2. Please enclose a short description of the damage, fault or malfunction, and the circumstances under which these problems arose.

IL **Clean Air Optima® Raffreddatore d'aria CA-104** è sottoposto a rigorose procedure di collaudo prima di lasciare la fabbrica. Se entro due anni dalla data di acquisto il prodotto non funziona secondo le specifiche, a causa di difetti di fabbrica, l'acquirente ha diritto alla riparazione gratuita o alla sostituzione di parti dietro presentazione della presente garanzia (a condizione che il malfunzionamento o il danneggiamento del dispositivo e/o parti siano avvenute in condizioni operative normali). Cosa è coperto: Tutte le parti difettose nei materiali e nella lavorazione. Per quanto tempo: due anni dalla data di acquisto. Cosa faremo: Ripareremo o sostituiremo eventuali parti difettose.

#### Altre condizioni

Le disposizioni della presente garanzia sostituiscono qualsiasi altra garanzia scritta, espressa o implicita, scritta o orale, inclusa qualsiasi garanzia di commerciabilità o idoneità per uno scopo particolare. La responsabilità massima del produttore non supererà il prezzo di acquisto effettivo da lei corrisposto per il prodotto. In nessun caso il produttore sarà responsabile per danni speciali, incidentali, consequenziali o indiretti. La presente garanzia non copre difetti derivanti da uso o manutenzione impropri o irragionevoli, assemblaggio difettoso, incidenti, catastrofi naturali, imballaggio improprio o manomissione, alterazione o modifica non autorizzata come determinato esclusivamente da noi. La presente garanzia è nulla se l'etichetta riportante il numero di serie è stata rimossa o danneggiata.

# Grazie per aver letto quanto sopra!



Condivida il suo feedback sul  
Raffreddatore d'aria Clean Air Optima CA-106 Smart su:  
[www.cleanairoptima.com](http://www.cleanairoptima.com)



Per le domande frequenti sul CA-106 Smart, consultare il nostro sito web:  
[www.cleanairoptima.com](http://www.cleanairoptima.com) e cercare CA-106 Smart.



Scarichi il manuale di istruzioni in PDF su:  
[www.cleanairoptima.com/info/manuals](http://www.cleanairoptima.com/info/manuals)



Guardi tutti i video del prodotto  
Clean Air Optima su:  
[www.youtube.com](http://www.youtube.com)

**Clean Air Optima International B.V.** | Rientjesoven 26 | 7621 HG Borne  
Paesi Bassi | Telefono: +31 (0) 74 - 2670145

**Clean Air Optima Germany GmbH** | Enschedestraße 14 | 48529 Nordhorn  
Germania | Telefono: +49 (0) 5921 879-121

**E-mail:** [info@cleanairoptima.com](mailto:info@cleanairoptima.com)

**Internet:** [www.cleanairoptima.com](http://www.cleanairoptima.com)

## Polski

### Dziękujemy za zakup Clean Air Optima® 3in1: Chłodnica powietrza, wentylatora cyrkulacyjnego i nawilżacz powietrza CA-104B/ CA-104W.

Życzymy wieloletniego korzystania z tego wydajnego i skutecznego produktu, który zapewnia zdrowe powietrze w pomieszczeniach. W celu zapewnienia prawidłowego działania niniejszego urządzenia elektrycznego podczas jego użytkowania muszą być przestrzegane wszystkie środki ostrożności. W niniejszej instrukcji obsługi opisano zasady bezpieczeństwa, których należy przestrzegać podczas użytkowania. Mają one na celu zapobieganie urazom i uniknięcie uszkodzenia urządzenia.

### Jednostka główna CA-104B/ CA-104W

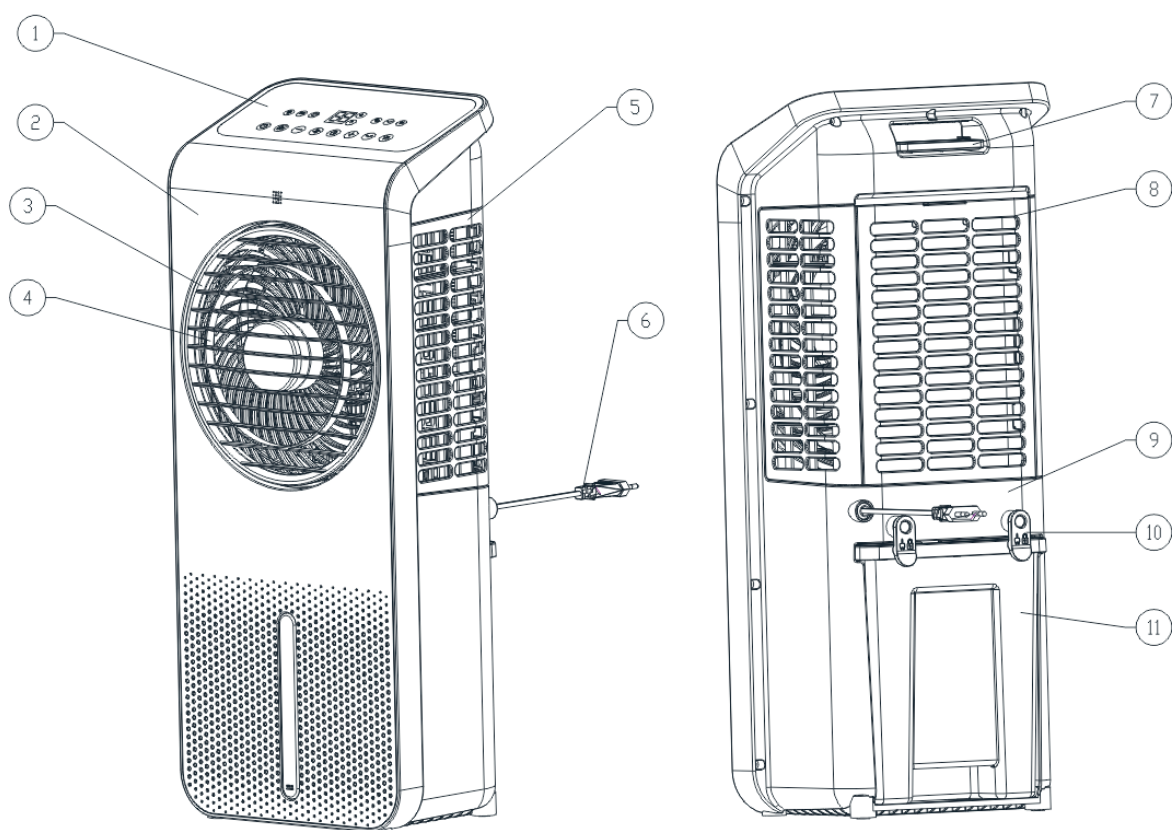

### Opis

Urządzenie Clean Air Optima® składa się z poniższych elementów podstawowych.

1. Panel sterowania
2. Przednia okładka
3. Grill przedni
4. Wylot powietrza
5. Osłona boczna
6. Przewód zasilający
7. Uchwyt i uchwyt na pilota
8. Pokrywa filtra
9. Półka tylna
10. Klipsy mocujące do zbiornika na wodę
11. Zbiornik na wodę

## Ostrzeżenia dotyczące bezpieczeństwa

Urządzenia można używać wyłącznie zgodnie z tymi instrukcjami bezpieczeństwa. Wykonać następujące czynności, aby zminimalizować ryzyko odniesienia obrażeń ciała, na przykład spowodowanych porażeniem prądem elektrycznym lub pożarem.

1. Urządzenie należy ustawić w pozycji stojącej na przynajmniej dwie godziny przed użyciem, zwłaszcza po transporcie.
2. Urządzenie jest przeznaczone tylko do użytku w pomieszczeniach. Nie używać ani nie przechowywać na zewnątrz.
3. Należy stosować właściwe napięcie: AC 220–240 V, 50 Hz.
4. Należy zapewnić wolną przestrzeń co najmniej 20 cm wokół wlotu i wylotu powietrza.
5. Z tego urządzenia mogą korzystać dzieci w wieku od 8 lat i starsze oraz osoby o ograniczonych zdolnościach fizycznych, sensorycznych lub umysłowych lub nieposiadające doświadczenia i wiedzy, jeśli znajdują się pod nadzorem lub zostały poinstruowane w zakresie bezpiecznego korzystania z urządzenia i rozumieją zagrożenia zaangażowany. Dzieciom nie wolno bawić się urządzeniem. Czyszczenie i konserwacja nie mogą być wykonywane przez dzieci bez nadzoru.
6. Jeśli widoczne są uszkodzenia przewodu zasilającego lub urządzenia, nie należy z niego korzystać. W przypadku uszkodzenia urządzenia nie należy naprawiać go samodzielnie. Nigdy nie należy ciągnąć urządzenia za przewód. Jeżeli przewód zasilający jest uszkodzony, musi zostać wymieniony przez autoryzowanego serwisanta, aby uniknąć porażenia prądem lub pożaru.
7. Napraw mogą dokonywać wyłącznie autoryzowani pracownicy serwisu. Nie próbować samodzielnie naprawiać urządzenia, ponieważ grozi to porażeniem prądem lub pożarem.
8. Nie dotykać przewodu zasilającego i wtyczki mokrymi rękami.
9. Zawsze wyłączać urządzenie przed odłączeniem wtyczki.
10. Nigdy nie wyłączać urządzenia poprzez odłączenie wtyczki.
11. Kiedy urządzenie nie jest użytkowane albo podczas czyszczenia jego wewnętrznych lub zewnętrznych części, należy odłączyć wtyczkę.
12. Dla bezpieczeństwa ustawić urządzenie stabilnie i poziomo. Nie przesuwaj go podczas eksploatacji.
13. Nie należy użytkować urządzenia w pomieszczeniach, w których przechowywane są łatwopalne ciecze lub gazy, w pobliżu źródeł ciepła takich jak kaloryfer, kominek lub urządzeń wydzielających ciepło takich jak podgrzewacz ceramiczny.
14. Nie wolno wkładać żadnych przedmiotów do korpusu urządzenia, ponieważ grozi to uszkodzeniem.
15. Nie zasłaniać kratki wlotu i wylotu powietrza.
16. Nie demontować ani wymieniać części wewnętrznych urządzenia.
17. Użytkować i przechowywać urządzenie w temperaturze przynajmniej 5°C lub maksymalnie 32°C.
18. Nie przechylać urządzenia na boki, gdy zbiornik na wodę jest pełny.
19. Nie należy połykać baterii, stwarza ona zagrożenie wystąpienia oparzeń chemicznych.
20. To urządzenie zawiera baterię pastylkową. W przypadku poknięcia bateria pastylkowa może spowodować poważne oparzenia wewnętrzne w ciągu zaledwie 2 godzin i może doprowadzić do poważnych dolegliwości lub choroby.
21. Nowe i używane baterie przechowywać poza zasięgiem dzieci.
22. Jeżeli pojemnik na baterie nie zamyka się bezpiecznie, należy przerwać użytkowanie urządzenia i przechowywać je poza zasięgiem dzieci.
23. Jeśli istnieje podejrzenie poknięcia baterii lub umieszczenia jej wewnątrz ciała, należy zapewnić natychmiastową pomoc lekarza.
24. Baterie zawierają materiały niebezpieczne dla środowiska. Przed zeżłomowaniem urządzenia należy je usunąć i bezpiecznie zutylizować.

25. Nie stawiać ciężkich przedmiotów na urządzeniu.
26. Unikać miejsc narażonych na bezpośrednie nasłonecznienie. Zachodzi ryzyko odbarwienia urządzenia.
27. Nie zanurzać urządzenia w wodzie ani innych cieczach.
28. Regularnie czyść pokrywę filtra, jeśli pokrywa filtra jest nasycona kurzem, spowoduje to słabe chłodzenie, oczyszczanie, oczyszczanie powietrza i cyrkulację. Zużycie energii wzrośnie, może to spowodować awarię.
29. Wymieniaj filtr HEPA H13 i wkładkę chłodzącą co 2 – 3 miesiące, jeśli filtr HEPA H13 i wkładka chłodząca są nasycone, spowoduje to słabe chłodzenie, oczyszczanie, oczyszczanie powietrza i cyrkulację. Zużycie energii wzrośnie, może to spowodować awarię.
30. Nigdy nie pozostawiaj wody w zbiorniku na wodę, gdy urządzenie nie jest używane.
31. Użytkowanie, konserwowanie i czyszczenie urządzenia należy realizować zgodnie z zaleceniami zawartymi w niniejszej instrukcji obsługi.
32. Urządzenie nie jest zabawką. Trzymaj dzieci i zwierzęta z dala. Używaj urządzenia wyłącznie pod nadzorem.
33. Odłącz urządzenie od zasilania podczas napełniania i czyszczenia.
34. Należy pamiętać, że wysoka wilgotność może sprzyjać rozwojowi organizmów biologicznych w środowisku.
35. Upewnij się, że przedmioty znajdujące się w pobliżu urządzenia nie zawilgocą ani nie zamoczą. Jeśli pojawi się wilgoć, należy ograniczyć emisję. Przełącz urządzenie na niższe ustawienie. Jeśli emisji nie można zmniejszyć, urządzenie może być używane tylko w sposób przerywany. Całkowicie wyłącz urządzenie na krótki czas. Upewnij się, że materiały chłonne, takie jak wykładzina, zasłony, firanki lub obrusy nie zawilgocą.
36. Upewnij się, że woda w zbiorniku jest wymieniana co 3 dni. W przeciwnym razie istnieje ryzyko, że w zbiorniku wody rozwiną się mikroorganizmy, które przedostaną się do powietrza lub wody i będą stanowić zagrożenie dla zdrowia.
37. Zbiornik na wodę napełniać wyłącznie świeżą wodą pitną, kostkami lodu sporządzonymi z wody pitnej i/lub odpowiednimi okładami z lodu.
38. Okłady z lodu to nie zabawki. Trzymaj dzieci i zwierzęta z dala.
39. Nigdy nie otwieraj opakowań z lodem. Płyn w okładach z lodu może być szkodliwy dla zdrowia.
40. Lód, który może tworzyć się na opakowaniach z lodem, nie nadaje się do spożycia. Istnieje zagrożenie dla zdrowia!
41. Nigdy nie pozostawiaj wody w zbiorniku, gdy urządzenie nie jest używane.
42. Opróżnij i wyczyść chłodnicę powietrza przed przechowywaniem. Wyczyść chłodnicę powietrza przed następnym użyciem.

## Montaż

Upewnić się, że urządzenie jest oddalone o 20 cm od ścian i mebli (patrz rysunek poniżej).

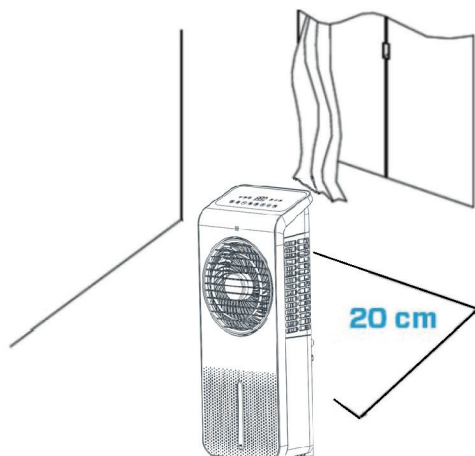

## Pilot

1. Otworzyć pokrywę baterii na tylnej stronie pilota celem umieszczenia baterii. (Patrz ilustracja 1).
2. Umieszczanie baterii: na dole pilota znajduje się „zakładka zabezpieczająca”, którą najpierw należy przesunąć w prawo, a następnie wyciągnąć z uchwytu baterii. (Patrz ilustracja 2). Umieścić baterię z zachowaniem prawidłowej biegunowości. (Patrz ilustracja 3).
3. Wcisnąć ponownie pokrywę baterii na pilota.

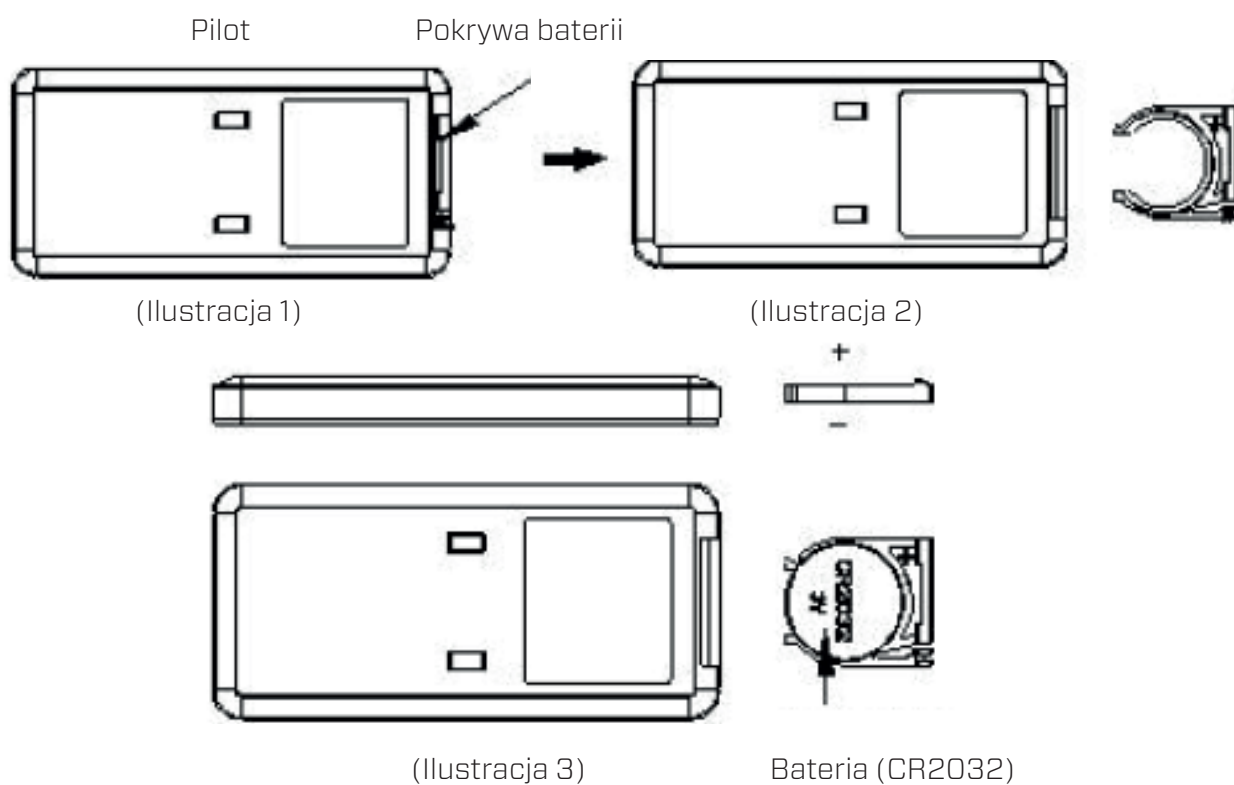

## Napełnij zbiornik na wodę

**Uwaga:** Upewnij się, że wtyczka nie jest jeszcze podłączona do gniazdka.

Przed użyciem urządzenia wyczyść zbiornik na wodę, patrz rozdział „Czyszczenie i konserwacja”.

Urządzenie wymaga świeżej wody pitnej do chłodzenia powietrzem.

1. Odblokuj zbiornik na wodę, obracając dwa zatrzaski z pozycji pionowej do poziomej.
2. Wyciągnij zbiornik na wodę do połowy z urządzenia.

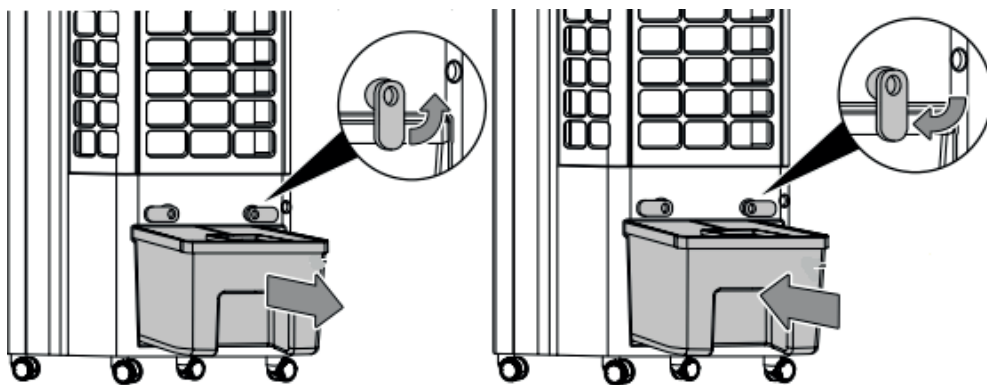

3. Napełnij zbiornik na wodę za pomocą konewki, uwzględniając wskaźnik maksymalnego poziomu wody, patrz z przodu urządzenia.
4. Umieść element chłodzący w zbiorniku na wodę, aby uzyskać dodatkowy efekt chłodzenia. Umieść element chłodzący po prawej stronie.
5. Zbiornik na wodę napełniaj wyłącznie świeżą wodą pitną. Możesz dodać kostki lodu do wody dla dodatkowego chłodzenia.

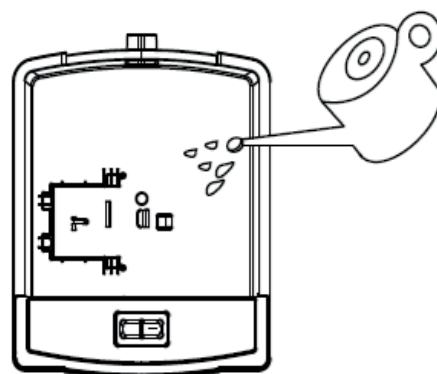

**Uwaga:** Napełniaj urządzenie wyłącznie świeżą wodą pitną. Temperatura wody może wynosić maks. 40°C.

**Uwaga:** Zmieniaj wodę w zbiorniku na wodę co 3 dni, aby zapobiec rozwojowi bakterii.

## Korzystanie z wkładu chłodzącego

Pojemnik na lód ma unikalne właściwości przechowywania na zimno i zachowania ciepła, które mogą powoli pochłaniać ciepło w wodzie, przez co temperatura wody w zbiorniku jest zawsze niższa niż temperatura otoczenia przez kilka godzin, dzięki czemu powietrze wydmuchiwane z klimatyzatora jest chłodniejsze.

1. Umieść wkład chłodzący w zamrażarce, aż całkowicie się zamrozi;
2. Umieść zamrożony wkład chłodzący w zbiorniku na wodę i wepchnij zbiornik z powrotem do pierwotnej pozycji. Po około dziesięciu minutach temperatura wody w zbiorniku będzie niższa niż temperatura otoczenia.
3. Urządzenie wyposażone jest w 2 pojemniki na lód, dzięki czemu ciągłe użytkowanie nie stanowi problemu.
4. Nie otwierać pokrywy pojemnika na lód!

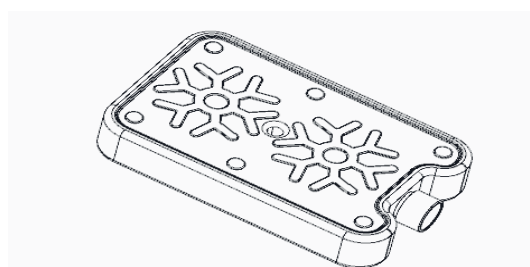

Pojemnik na lód

## Panel sterowania / instrukcja obsługi





### WŁ/WYŁ (Zasilanie)

Nacisnąc przycisk zasilania, aby włączyć urządzenie.  
Ponownie nacisnąc przycisk zasilania, aby wyłączyć urządzenie.  
Urządzenie uruchamia się z niską prędkością (pozycja 8) i działa tylko funkcja wentylatora i funkcja anionowa. Automatycznie włącza się funkcja anionowa i jon ujemny lampka  kontrolna jest włączona.

### Przycisk wyboru TRYBU (MODE)

Naciśnij przycisk MODE, aby przełączyć między wiatrem normalnym, wiatrem naturalnym i trybem uśpienia.

1. Wiatr normalny  : Silnik wentylatora pracuje ze stałą prędkością zgodnie z prędkością wiatru ustawioną przez użytkownika.
2. Wiatr naturalny  : Silnik wentylatora pracuje nieregularnie zgodnie z ustawionym programem i można go ustawić na słaby, średni i silny wiatr naturalny w połączeniu z przyciskiem prędkości wiatru. Wiatr naturalny ma naśladować efekt wiatru naturalnego, dzięki czemu objętość powietrza jest delikatniejsza i bardziej komfortowa. Wskaźnik poziomu prędkości wiatru pokazuje tylko stan początkowej prędkości wiatru.

Poniższy obraz pokazuje zasadę działania trybu wiatru naturalnego.

### Tabela prędkości wiatru naturalny wiatr:

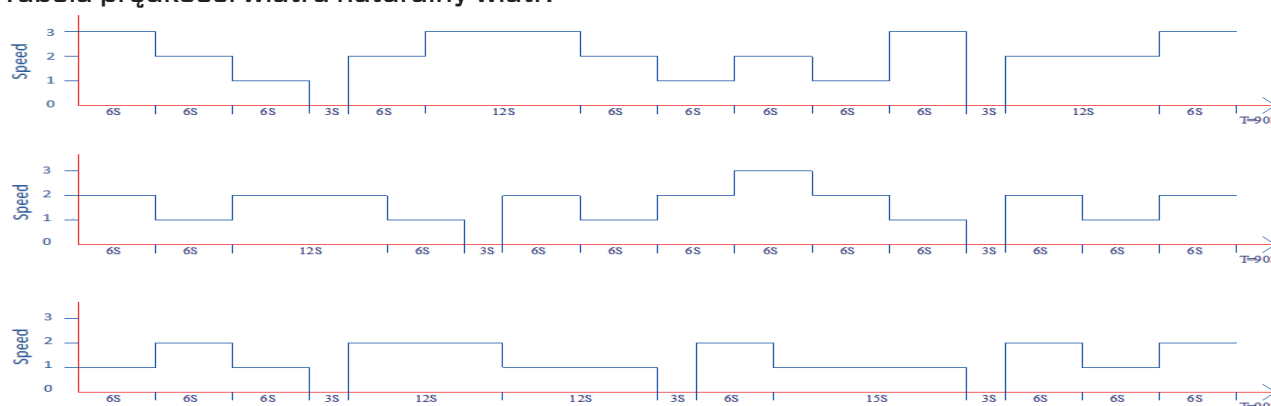

3. Tryb uśpienia  : W trybie uśpienia wyświetlacz wyłącza się, a wentylator pracuje na najniższym poziomie prędkości.

Aby powrócić do poprzednich ustawień, naciśnij ponownie przycisk MODE.

### Przycisk SPEED (PRĘDKOŚĆ)

Naciskając przycisk Speed, możesz zmienić poziom prędkości za pomocą przycisku + i przycisku -.

24 prędkości wentylatora zapewniają indywidualny przepływ powietrza.

**24 poziomów** podzielono na trzy grupy

1-8 niski poziom, 9-16 średni poziom, 17-24 wysoki poziom.



## WYŁĄCZENIE/WŁĄCZENIE FUNKCJI POMIARU CZASU

Naciśnij przycisk, aby włączyć funkcję pomiaru czasu.

Zakres wyboru czasu wynosi 0-24 godziny i jest pokazany na wyświetlaczu.

W stanie włączenia naciśnij ten przycisk, aby ustawić czas pracy urządzenia. Wskaźnik timera i wskaźnik czasu włączają się, a wyświetlacz diodowy miga, aby wyświetlić ustawiony czas, wskazując, że jest w stanie ustawienia timera. W tym momencie możesz nacisnąć przycisk timera, aby ustawić czas i nacisnąć dowolny przycisk (z wyjątkiem przełącznika) lub odczekać 5 sekund, aby wyjść z ustawień. Po ustawieniu timera, wyświetlacz diodowy naprzemiennie wyświetla ustawiony timer i aktualną prędkość wiatru w odstępach 10-sekundowych, a wskaźnik prędkości wiatru i wskaźnik czasu wyświetlają się odpowiednio. Gdy wewnętrzny program czasowy osiągnie ustawiony czas, urządzenie wyłączy się i pozostanie w stanie czuwania.



## Przycisk obrotu (Swing)

Naciśnij przycisk, aby włączyć lub wyłączyć funkcję bujania. Lamelki kierujące powietrze obracają się automatycznie po włączeniu funkcji swing i zapewniają ciągłą cyrkulację powietrza.



## CHŁODNICA POWIETRZA/ NAWILŻACZ POWIETRZA

Najpierw napełnij zbiornik wodą.

Naciśnij przycisk, aby włączyć funkcję chłodzenia/nawilżania.

Chłodzenie/nawilżanie włączone: pompa zaczyna działać i świeci się dioda LED.

Chłodzenie/nawilżanie wyłączone: pompa przestaje działać, a dioda LED jest wyłączona.

## Sygnał pustego zbiornika na wodę

Jeśli zbiornik na wodę jest pusty, rozlega się dziesięciokrotny sygnał dźwiękowy. Urządzenie automatycznie zatrzyma chłodzenie/oczyszczanie powietrza. W takim przypadku należy wyłączyć urządzenie za pomocą przycisku ON/OFF (WŁ./WYŁ.). Napełnij ponownie zbiornik na wodę.

## Suchy filtr wycierający

- Naciśnij przycisk SPEED przez 3 sekundy, aby włączyć funkcję suchego wiatru. Wiatr będzie działał z najwyższą prędkością (prędkość 3), dioda LED zacznie migać  i pozostanie na 20 minut;
- Podczas działania funkcji suchego wiatru inne klawisze funkcyjne nie działają. Naciśnij ponownie przycisk SPEED przez 3 sekundy, aby wyjść z funkcji suchego wiatru.
- Po 20 minutach pracy z dużą prędkością urządzenie automatycznie wyłączy się i przejdzie w tryb czuwania.



**Funkcja anionu:** Funkcja anionu jest włączana podczas uruchamiania urządzenia i wyłączana po wyłączeniu urządzenia.

## Czyszczenie i konserwacja

Przestrzegając kilku prostych procedur konserwacyjnych, możesz mieć pewność, że Twój klimatyzator **Clean Air Optima<sup>®</sup> CA-104B/ CA-104W** będzie działał bezawaryjnie przez wiele lat. Jeśli woda jest twarda i zawiera duże stężenie wapnia i innych minerałów, z czasem na różnych powierzchniach w pomieszczeniu zacznie osadzać się biały pył (wapno). Biały osad (kamień wapienny) tworzy się również w **zbiorniku wody** i we wnętrzu zbiornika na wodę. Osady wapienne utrudniają prawidłowe funkcjonowanie **klimatyzatora** i skuteczną funkcję higieniczną urządzenia.

### Zalecamy wykonanie następujących czynności:

1. Jeśli urządzenie jest używane codziennie, raz w tygodniu należy wyczyścić **zbiornik na wodę** za pomocą **środku czyszczącego i odkamieniacza Clean Air Optima<sup>®</sup>**.
2. Gdy tylko zbiornik na wodę będzie wymagał uzupełnienia, należy wylać resztki wody i napełnić go świeżą wodą.
3. Gdy urządzenie nie jest używane, wyczyścić całe urządzenie i utrzymać wszystkie jego części w stanie całkowicie suchym.



Specjalnie opracowany dla klimatyzatorów, nawilżaczy i osuszaczy **Clean Air Optima<sup>®</sup>**:

- Nieagresywny
- Chroni plastikowe i ceramiczne elementy klimatyzatora, nawilżacza i osuszacza
- Neutralny zapach
- Szybko i dokładnie czyści i odkamienia
- Biodegradowalny

**Środek czyszczący i odkamieniacz Clean Air Optima<sup>®</sup>** możesz zamówić w naszym sklepie internetowym pod adresem [www.cleanairoptima.com](http://www.cleanairoptima.com).

## Czyszczenie zbiornika na chłodnica powietrza Clean Air Optima<sup>®</sup>

1. Wyłączyć urządzenie i odłączyć wtyczkę. Podczas czyszczenia i usuwania kamienia urządzenia nie wolno używać.
2. Odblokuj zbiornik na wodę, obracając dwa zatrzaski z pozycji pionowej do poziomej.

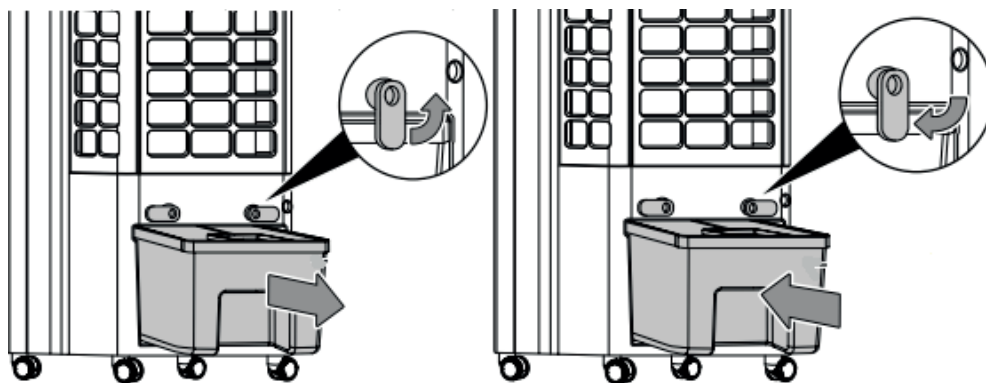

3. Wyciągnij zbiornik na wodę do połowy z urządzenia.
4. Obróć uchwyt pompy wodnej z pozycji pionowej do poziomej, patrz diagram schematyczny poniżej, aby zdemontować i zamontować pompę wodną.

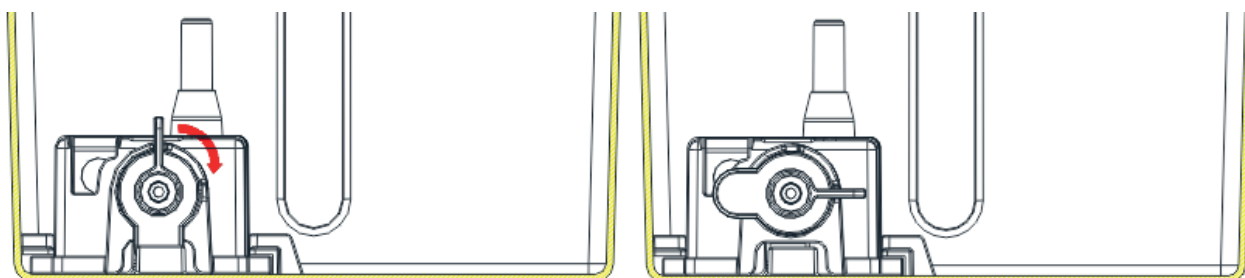

5. Wysuń pompę wodną ze wspornika, patrz diagram schematyczny po lewej stronie.
6. Wyczyść wnętrze zbiornika na wodę za pomocą **środka czyszczącego i odkamieniacza Clean Air Optima<sup>®</sup>** i spłucz czystą wodą. Wlej dwie nakrętki **środka czyszczącego i odkamieniacza Clean Air Optima<sup>®</sup>** do zbiornika na wodę i pozostaw na 2 do 5 minut. Następnie dolej wody do wysokości 30, brzegu **zbiornika na wodę** i pozostaw na minimum a maksimum 60 minut. Wypłucz **zbiornik na wodę** dokładnie za pomocą wody.
7. Usuń wszelkie rozpryski **środka czyszczącego i odkamieniacza Clean Air Optima<sup>®</sup>** z powierzchni roboczych lub zewnętrznej części urządzenia za pomocą miękkiej, wilgotnej szmatki.

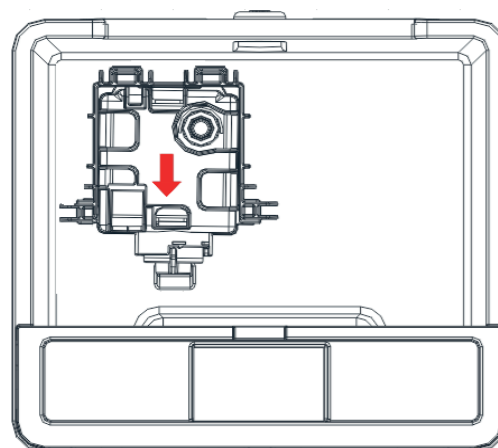



Po czyszczeniu i usuwaniu kamienia urządzenie jest higienicznie czyste, pozbawione kamienia, bakterii, wirusów i natychmiast gotowe do ponownego użycia.

### Zwróć uwagę:

W celu czyszczenia i odkamieniania urządzenie musi być wyłączone/odłączone od zasilania.

## Wymiana filtra wyparnego/ Czyszczenie i konserwacja

Clean Air Optima CA-104B/ CA-104W jest wyposażony w mechanizm nadzorujący żywotność filtra, który sygnalizuje konieczność wymiany **filtra wyparnego** po 600 godzinach pracy. Aby pokazać, że **filtr wyparny** wymaga wymiany, urządzenie emituje lampkę kontrolną

podwójnego zera  Zresetuj timer dla **filtra wyparnego**, naciskając i przytrzymując przycisk  (**CHŁODNICA POWIETRZA/ NAWILŻACZ POWIETRZA**) przez około 3 sekundy. Zgaśnięcie kontrolki oznacza, że timer został pomyślnie zresetowany.

W zależności od zastosowania **filtr wyparny** mają okres eksploatacji wynoszący około 2-3 miesięcy.

Wyjąć filtry z przegrody ramy filtra. Po wymianie lub czyszczeniu filtra należy ponownie zainstalować filtry w przegrodzie ramy filtra i zmontować urządzenie.

### Zainstaluj filtr parowania

**Uwaga:** Upewnij się, że wtyczka nie jest jeszcze podłączona do gniazdka.

1. Za pomocą śrubokręta zdejmij tylną pokrywę.

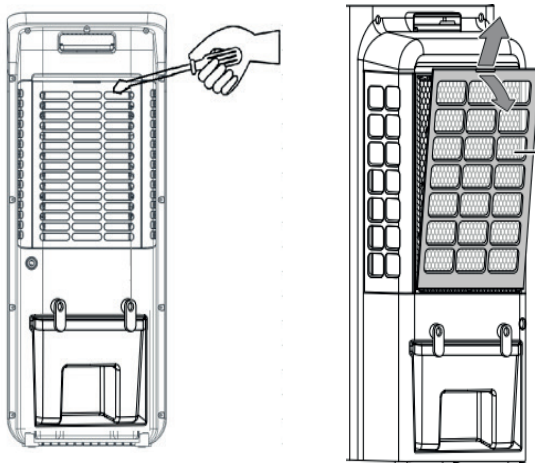

2. Przesuń pokrywę filtra z tyłu, aby włożyć filtr wyparny.
3. Zainstaluj tylną pokrywę.

**Uwaga:**

Nigdy nie używaj urządzenia bez filtra parowania!

### Czyszczenie obudowy chłodnica powietrza Clean Air Optima<sup>®</sup>

1. Wyłącz urządzenie i odłącz wtyczkę.
2. Użyj miękkiej, wilgotnej ściereczki, aby wyczyścić urządzenie. Nie używać rozpuszczalników chemicznych, takich jak benzen, alkohol lub benzyna.
3. Upewnij się, że do urządzenia **nie przedostała się woda**, nie spryskiwać urządzenia wodą.

## **Ostrzeżenie!**

Należy uważać, aby nie uszkodzić filtrów! Filtry nie mogą być pęknięte. Uszkodzone filtry należy wymienić.

## **Oznaki zużycia filtrów, które należy wymienić**

Jeśli filtr wyporny stanie się porowaty, zacznie wydzielać nieprzyjemny zapach lub zwiększy hałas, należy go wymienić.

## **Sposób zamawiania filtrów:**

Należy skontaktować się z działem obsługi klienta **Clean Air Optima®** pod numerem telefonu +31 (0) 742670145 lub odwiedzić nasz sklep internetowy:

<https://www.cleanairoptima.com/-accessoires>

## **Przechowywanie Chłodnica powietrza Clean Air Optima®**

Jeżeli Chłodnica powietrza ma nie być używany przez dłuższy okres:

1. Całkowicie opróżnić zbiornik na wodę i upewnić się, że w środku zbiornika nic nie pozostało.
2. Odłączyć urządzenie od zasilania i złożyć przewód zasilający.
3. Wyjąć i wyczyścić filtry. Po czyszczeniu ponownie włożyć filtr do urządzenia.
4. Chłodnica powietrza należy przechowywać w chłodnym, suchym miejscu, chronić przed bezpośrednim nasłonecznieniem, bardzo niską i wysoką temperaturą oraz nadmiernym zapyleniem.

**Dyrektywa 2009/125/WE w sprawie ekoprojektu dla produktów związanych z energią.**

| <b>Identyfikator modelu: CA-104B/ CA-104W</b> |   |               |                |
|---|---|---------------|----------------|
| <b>Klauzula</b>                               | <b>Wymogi dotyczące ekoprojektu - OGÓLNE WYMAGANIA DOTYCZĄCE EKOPROJEKTU</b>  | <b>Wynik</b>  | <b>Werdykt</b> |
| (d)   | Od 1 stycznia 2014 r  |               | --             |
| Tryb wyłączenia                               | Pobór mocy przez urządzenia w dowolnym trybie wyłączenia nie może przekraczać 0,50 W  |               | N/A            |
| Tryb czuwania                                 | Zużycie energii elektrycznej przez urządzenia w każdym stanie, w którym jest tylko funkcja ponownego włączenia lub które zapewnia tylko funkcję ponownego włączenia i jedynie wskazanie włączonej funkcji ponownego włączenia, nie może przekraczać 0,50 W  | 0,4 W         | Podanie        |
|   | Pobór mocy przez urządzenia w każdym stanie, w którym wyświetlane są jedynie informacje lub informacje o stanie lub które zapewniają jedynie połączenie funkcji ponownego włączenia i wyświetlania informacji lub stanu, nie może przekraczać 1,00 W  |               | N/A            |
| Dostępność trybu czuwania i/lub wyłączenia    | Z wyjątkiem sytuacji, gdy jest to niewłaściwe dla zamierzonego zastosowania, urządzenie musi zapewniać tryb wyłączenia lub czuwania i/lub inny stan, który nie przekracza odpowiedniego zużycia energii.<br>Wymagania dotyczące trybu wyłączenia i/lub czuwania, gdy urządzenie jest podłączone do sieci zasilania  | Tryb czuwania | Podanie        |
| Zarządzanie energią                           | W przypadku gdy urządzenie nie spełnia głównej funkcji lub gdy inne produkty zużywające energię nie są zależne od jego funkcji, urządzenie, o ile nie nieodpowiednie do zamierzonego zastosowania, oferuje funkcję zarządzania energią lub podobną funkcję, która automatycznie przełącza urządzenie po najkrótszym możliwym czasie odpowiednim do zamierzonego zastosowania sprzętu na:<br>— tryb czuwania, lub<br>— tryb wyłączenia, lub<br>— inny warunek, który nie przekracza<br>Obowiązujące wymagania dotyczące zużycia energii w trybie wyłączenia i/lub czuwania, gdy urządzenie jest podłączone do sieci zasilania elektrycznego.<br>Funkcja zarządzania energią musi być aktywowana przed dostawą. |               | N/A            |
| Dane kontaktowe                               | Clean Air Optima International GmbH   |               |                |

## Rozwiązywanie problemów

Poniżej przedstawiono informacje, które są pomocne w rozwiązywaniu problemów z użytkowaniem chłodnica powietrza **Clean Air Optima<sup>®</sup> CA-104B/ CA-104W**.

| Usterka  | Możliwa przyczyna   | Rozwiązanie  |
|--|---|--|
| Urządzenie się nie włącza.   | Przewód zasilający podłączony nieprawidłowo.<br>Przewód zasilający lub wtyczka mogą być uszkodzone.   | Wsunąć prawidłowo wtyczkę przewodu zasilającego do gniazda zasilania.<br>Sprawdź przewód zasilający i wtyczkę pod kątem uszkodzeń.   |
| Urządzenie hałasuje lub wibruje.   | Urządzenie nie jest zamontowane pionowo.<br>Filtry są zablokowane.  | Sprawdzić, czy urządzenie jest zamontowane pionowo.<br>Wyczyścić lub wymienić filtry.  |
| Urządzenie nie działa lub ma ograniczoną pojemność.  | Sprawdź filtry pod kątem zanieczyszczeń.<br>Sprawdź minimalne odległości od ścian i przedmiotów.  | W razie potrzeby wyczyść lub wymień filtry.<br>Odsuń urządzenie od ścian i przedmiotów.  |
| Urządzenie działa, ale nie ma chłodzenia powietrzem.   | Urządzenie nie jest w trybie chłodzenia.<br>Wlot pompy wodnej jest zablokowany.<br>Pompa wodna nie jest prawidłowo zamontowana w zbiorniku na wodę. | Aktywuj tryb chłodzenia.<br>Sprawdź, czy wlot pompy wody nie jest zablokowany w zbiorniku wody.<br>Upewnij się, że pompa wodna jest prawidłowo zamontowana.  |
| Wyciek wody  | Filtr wyparny pokrywy filtra nie jest prawidłowo zamknięty.   | Włóż prawidłowo filtr wyparny pokrywy filtra.  |
| Urządzenie nie reaguje na pilota.  | Między urządzeniem a pilotem znajdują się przeszkody.<br>Bateria zainstalowana prawidłowo.  | Usuń przeszkody i zapewnij kontakt wzrokowy między pilotem a urządzeniem.<br>Sprawdź stan naładowania baterii.   |
| Wyświetlacz pokazuje podwójne zero  . | Filtr wyparny wymaga wymiany.   | Zresetuj timer filtra, naciskając i przytrzymując przycisk <b>CHŁODNICA POWIETRZA/ NAWILŻACZ POWIETRZA</b> przez około 3 sekundy.<br>Gdy lampka kontrolna zgaśnie, timer został pomyślnie zresetowany. |

## OSTRZEŻENIE!

Jeśli zalecane rozwiązania wyszczególnione powyżej nie przynoszą rezultatów, należy skontaktować się telefonicznie z lokalnym działem pomocy technicznej firmy Clean Air Optima<sup>®</sup>. Nie należy podejmować prób demontażu, naprawy lub ponownego montażu urządzenia, ponieważ może to spowodować utratę gwarancji.

## Dane techniczne CA-104B/ CA-104W

| Model                              | CA-104B/ CA-104W   |
|------------------------------------|--|
| Maksymalne wymiary pomieszczeń     | 40m <sup>2</sup> / 100m <sup>3</sup> / 430 stóp <sup>2</sup> |
| Napięcie znamionowe                | 220-240 V, 50 Hz   |
| Moc znamionowa                     | 24 W   |
| Wydajność wentylatora              | 720 m <sup>3</sup> /h  |
| Wydajność osuszania powietrza      | min. 160 ml/h - maks. 350 ml/h                               |
| Zbiornik na wodę                   | 4,5 litry  |
| Oczyszczanie powietrza przy pomocy | Jonizatora   |
| Poziom hałasu                      | Cichy wentylator <10 dB(A) niskie / 48 dB(A) wysokie         |
| Wymiary                            | 264 x 211 x 644mm  |
| Waga                               | 3,3kg  |
| Kolor                              | Biały / czarny   |
| Zgodność z przepisami UE           | CE/WEEE/RoHS   |



Ask your retailer or your municipality for updated information regarding the disposal of the packaging and of the device.



## Obsługa serwisowa

### Certyfikat gwarancji dla chłodnica powietrza Clean Air Optima® CA-104B/ CA-104W.

Data zakupu: .....

Imię i nazwisko klienta: .....

Adres: .....

Telefon: .....

E-mail: .....

Nazwa sprzedawcy: .....

Adres: .....

1. Niniejszy certyfikat gwarancji należy wypełnić w całości. Należy przesać go wraz z fakturą i urządzeniem w oryginalnym opakowaniu do lokalnego dystrybutora, pokrywając koszty przesyłki. Ponadto należy uiścić odpowiednią opłatę za przesyłkę zwrotną.
2. Prosimy o załączenie krótkiego opisu uszkodzenia, usterki lub nieprawidłowego działania oraz okoliczności, w których pojawiły się te problemy.

Chłodnica powietrza **Clean Air Optima® CA-104B/ CA-104W** jest poddawany rygorystycznym testom przed wysłaniem z fabryki. Jeżeli w okresie dwóch lat od daty zakupu produkt nie będzie działać zgodnie ze specyfikacją z powodu wad fabrycznych, nabywca ma prawo do bezpłatnej naprawy lub wymiany części po przedstawieniu niniejszej gwarancji (pod warunkiem, że wadliwe działanie lub uszkodzenie urządzenia i / lub jego części wystąpiły w normalnych warunkach użytkowych). Zakres gwarancji: Wszystkie części wadliwe pod względem materiałowym i wykonawczym. Okres gwarancji: dwa lata od daty zakupu. Czynności gwarancyjne: Naprawa lub wymiana wadliwych części.

#### Inne warunki

Postanowienia niniejszej gwarancji zastępują wszelkie inne pisemne gwarancje, wyraźne lub dorozumiane, pisemne lub ustne, w tym gwarancje wartości handlowej lub przydatności do określonego celu. Maksymalna odpowiedzialność producenta nie przekracza rzeczywistej ceny zakupu produktu. Producent w żadnym wypadku nie ponosi odpowiedzialności za szkody szczególne, przypadkowe, wynikowe lub pośrednie. Niniejsza gwarancja nie obejmuje wad powstałych w wyniku niewłaściwego lub nieuzasadnionego użytkowania lub konserwacji, wadliwego montażu, wypadku, katastrof naturalnych, niewłaściwego pakowania oraz nieumiejętnych manipulacji, zmian lub modyfikacji, które nie zostały przez nas zatwierdzone. Niniejsza gwarancja jest nieważna w przypadku usunięcia lub uszkodzenia etykiety z numerem seryjnym.

# Dziękujemy za przeczytanie instrukcji!



Prosimy o podzielenie się swoją opinią na temat chłodnica powietrza Clean Air Optima® CA-104B/ CA-104W na stronie:  
[www.cleanairoptima.com](http://www.cleanairoptima.com)



Najczęściej zadawane pytania dotyczące CA-104B/ CA-104W można znaleźć na stronie: [www.cleanairoptima.com](http://www.cleanairoptima.com) po wyszukaniu modelu CA-104B/ CA-104W.



Pobierz instrukcję obsługi w formacie PDF ze strony:  
[www.cleanairoptima.com/info/manuals](http://www.cleanairoptima.com/info/manuals).



Wszystkie animacje dotyczące produktów Clean Air Optima® na stronie:  
[www.youtube.com](http://www.youtube.com).

**Clean Air Optima International B.V.** | Rientjesoven 26 | 7621 HG Borne  
Holandia | Telefon: +31 (0) 74 - 2670145

**Clean Air Optima Germany GmbH** | Enschedestraße 14 | 48529 Nordhorn  
Niemcy | Telefon: +49 (0) 5921 879-121

Adres e-mail: [info@cleanairoptima.com](mailto:info@cleanairoptima.com)

Strona internetowa: [www.cleanairoptima.com](http://www.cleanairoptima.com)

## Čeština

### Děkujeme Vám, že jste zakoupili Clean Air Optima® 3w1: Chladič vzduchu, cirkulační ventilátor a zvlhčovač vzduchu CA-104B/ CA-104W.

Přejeme Vám, aby Vám tento účinný a efektivní výrobek po mnoho let sloužil jako zdroj zdravého vzduchu uvnitř budov. Zajistěte, aby při používání tohoto elektrického spotřebiče byla dodržována všechna bezpečnostní opatření potřebná pro jeho řádný provoz. Tento návod popisuje bezpečnostní opatření, která je třeba při provozu tohoto zařízení dodržovat. Jejich cílem je prevence úrazů a poškození zařízení.

### Hlavní jednotka CA-104B/ CA-104W

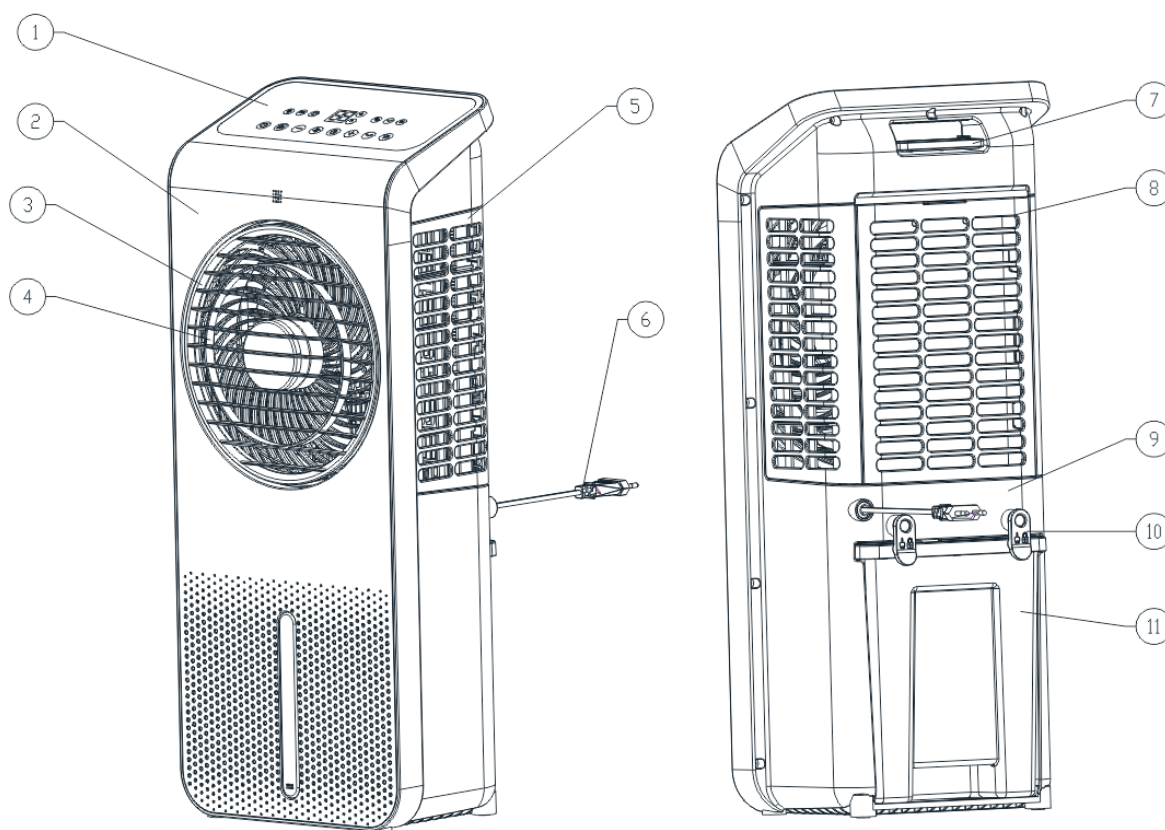

### Popis

Toto zařízení Clean Air Optima® se skládá z následujících hlavních součástí:

1. Ovládací panel
2. Přední kryt
3. Přední mřížka
4. Výstup vzduchu
5. Boční kryt
6. Napájecí kabel
7. Rukojeť a držák dálkového ovládání
8. Kryt filtru
9. Zadní skořepina
10. Upevňovací spony pro vodní nádrž
11. Nádrž na vodu

## Bezpečnostní upozornění

Toto zařízení lze používat pouze v souladu s těmito pokyny pro bezpečné používání. Provedte následující kroky za účelem minimalizace rizika úrazu například elektrickým proudem nebo v důsledku požáru.

1. Před použitím nechte zařízení nejméně dvě hodiny stát, zejména po přepravě.
2. Pouze pro použití ve vnitřních prostorách. Nepoužívejte ani neskladujte venku.
3. Používejte správné napětí: AC 220 V – 240 V / 50 Hz
4. V okolí přívodu a výstupu vzduchu zařízení ponechte volný prostor min. 20 cm.
5. Toto zařízení mohou používat děti ve věku od 8 let a starší a osoby se sníženými fyzickými, smyslovými nebo duševními schopnostmi nebo nedostatkem zkušeností a znalostí, pokud byly pod dohledem nebo byly poučeny o používání zařízení bezpečným způsobem a rozumí nebezpečí. Děti si se zařízením nesmějí hrát. Čištění a uživatelskou údržbu nesmějí provádět děti bez dozoru.
6. Nepoužívejte toto zařízení, je-li napájecí kabel nebo zařízení samotné viditelně poškozeno. Je-li zařízení poškozené, neopravujte je sami. Nikdy netahejte zařízení za napájecí kabel. Dojde-li k poškození napájecího kabelu, musí být vyměněn kvalifikovaným servisním technikem, aby nedošlo k úrazu elektrickým proudem nebo k požáru.
7. Opravy mohou provádět pouze kvalifikovaní servisní technici. Nepokoušejte se opravovat zařízení sami, aby nedošlo k úrazu elektrickým proudem nebo k požáru.
8. Nedotýkejte se napájecího kabelu a zástrčky mokřima rukama.
9. Před odpojením zástrčky zařízení vždy vypněte.
10. Nikdy se nepokoušejte zařízení vypnout odpojením zástrčky.
11. Když zařízení nepoužíváte nebo když čistíte jeho vnitřní a vnější částí, vždy vytáhněte napájecí kabel ze sítě.
12. Za účelem bezpečného používání umístěte zařízení do stabilní vodorovné polohy. Při provozu se zařízením nepohybujte.
13. Nepoužívejte toto zařízení v místnostech, kde jsou uskladněny hořlavé kapaliny nebo plyny, ani v blízkosti zdrojů tepla, např. radiátoru, krbu nebo zařízení vytvářejících teplo, např. keramického ohřívače.
14. Nikdy nekládejte žádný předmět do tělesa zařízení. Předejete tak jeho rozbití.
15. Nikdy nezakrývejte vstup vzduchu ani mřížku výstupu vzduchu.
16. Nikdy nerozebírejte ani nevyměňujte vnitřní součásti zařízení.
17. Zařízení používejte a skladujte při teplotách vyšších než 5°C a nižších než 32°C.
18. Nepřeklápějte zařízení ani na jednu stranu, když je zásobník vody plný.
19. Nepolykejte baterii, může způsobit poleptání.
20. Toto zařízení obsahuje knoflíkovou baterii. V případě spolknutí knoflíkové baterie hrozí závažné vnitřní poleptání během pouhých 2 hodin a může vést k vážným zdravotním potížím nebo smrti.
21. Nové i použité baterie uchovávejte mimo dosah dětí.
22. Jestliže prostor pro baterie nelze bezpečně uzavřít, přestaňte zařízení používat a uchovávejte je mimo dosah dětí.
23. Máte-li podezření, že mohlo dojít ke spolknutí baterie nebo že se mohla jinak dostat do těla, vyhledejte okamžitou lékařskou pomoc.
24. Baterie obsahují materiály, které jsou nebezpečné pro životní prostředí. Než zařízení vyhodíte do odpadu, musíte baterie vyjmout a bezpečně zlikvidovat.
25. Nepokládejte na zařízení těžké předměty.

26. Neumisťujte zařízení na místa s přímým slunečním světlem. Mohlo by dojít ke změně barvy zařízení.
27. Nikdy neponořujte zařízení do vody ani do jiných kapalin.
28. Pravidelně čistěte kryt filtru, pokud je kryt filtru nasycen prachem, povede to ke špatnému chlazení, čištění, praní vzduchu a cirkulačnímu efektu. Zvýší se spotřeba energie, může to způsobit poruchu.
29. Vyměňte filtr HEPA H13 a chladicí podložku každé 2 – 3 měsíce, pokud jsou filtr HEPA H13 a chladicí podložka nasycené, povede to ke špatnému chlazení, čištění, praní vzduchu a cirkulačnímu efektu. Zvýší se spotřeba energie, může to způsobit poruchu.
30. Nikdy nenechávejte vodu v nádrži na vodu, když se zařízení nepoužívá.
31. Používejte, udržujte a čistěte toto zařízení, jak je popsáno v této uživatelské příručce.
32. Zařízení není hračka. Udržujte děti a zvířata mimo dosah. Používejte zařízení pouze pod dohledem.
33. Během plnění a čištění odpojte spotřebič.
34. Uvědomte si, že vysoká vlhkost může podporovat růst biologických organismů v prostředí.
35. Zajistěte, aby předměty v blízkosti zařízení nezvlhly nebo nezvlhly. Vznikne-li vlhkost, je třeba emise snížit. Přepněte zařízení na nižší nastavení. Pokud nelze emise snížit, lze zařízení používat pouze přerušovaně. Zařízení na krátkou dobu úplně vypněte. Dbejte na to, aby savé materiály, jako jsou koberce, záclony, síťové závěsy nebo ubrusy, nezvlhly.
36. Ujistěte se, že voda v nádrži na vodu se mění každé 3 dny. Jinak hrozí, že se ve vodní nádrži vyvinou mikroorganismy, které se dostanou do vzduchu nebo vody a představují zdravotní riziko.
37. Nádrž na vodu plňte pouze čerstvou pitnou vodou, kostkami ledu vyrobenými z pitné vody a/nebo vhodnými ledovými sáčky.
38. Sáčky s ledem nejsou hračky. Udržujte děti a zvířata mimo dosah.
39. Nikdy neotevírejte sáčky s ledem. Tekutina v ledových sáčcích může být zdraví škodlivá.
40. Led, který se může tvořit na ledových obalech, není vhodný ke konzumaci. Hrozí zdravotní riziko!
41. Nikdy nenechávejte vodu v nádrži, když se spotřebič nepoužívá.
42. Před uskladněním vyprázdněte a vyčistěte vzduchový chladič. Před dalším použitím vzduchový chladič vyčistěte.

## Montáž

Ujistěte se, že je zařízení vzdáleno 20 cm od stěn a nábytku, viz obrázek níže.

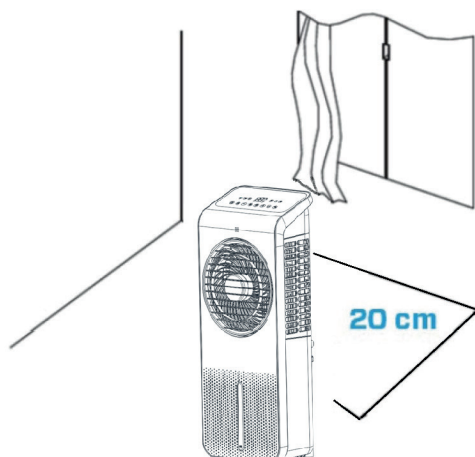

## Dálkové ovládání

1. Chcete-li vložit do dálkového ovládání baterii, otevřete kryt na zadní straně ovladače. (viz obrázek 1).
2. Vložení baterie: ve spodní části dálkového ovládání se nachází „bezpečnostní pojistka“, kterou je nejprve třeba posunout doprava, abyste mohli vytáhnout držák baterie. (viz obrázek 2). Vložte baterii – dbejte přitom na správnou polaritu. (viz obrázek 3).
3. Zatlačte kryt baterie zpět.

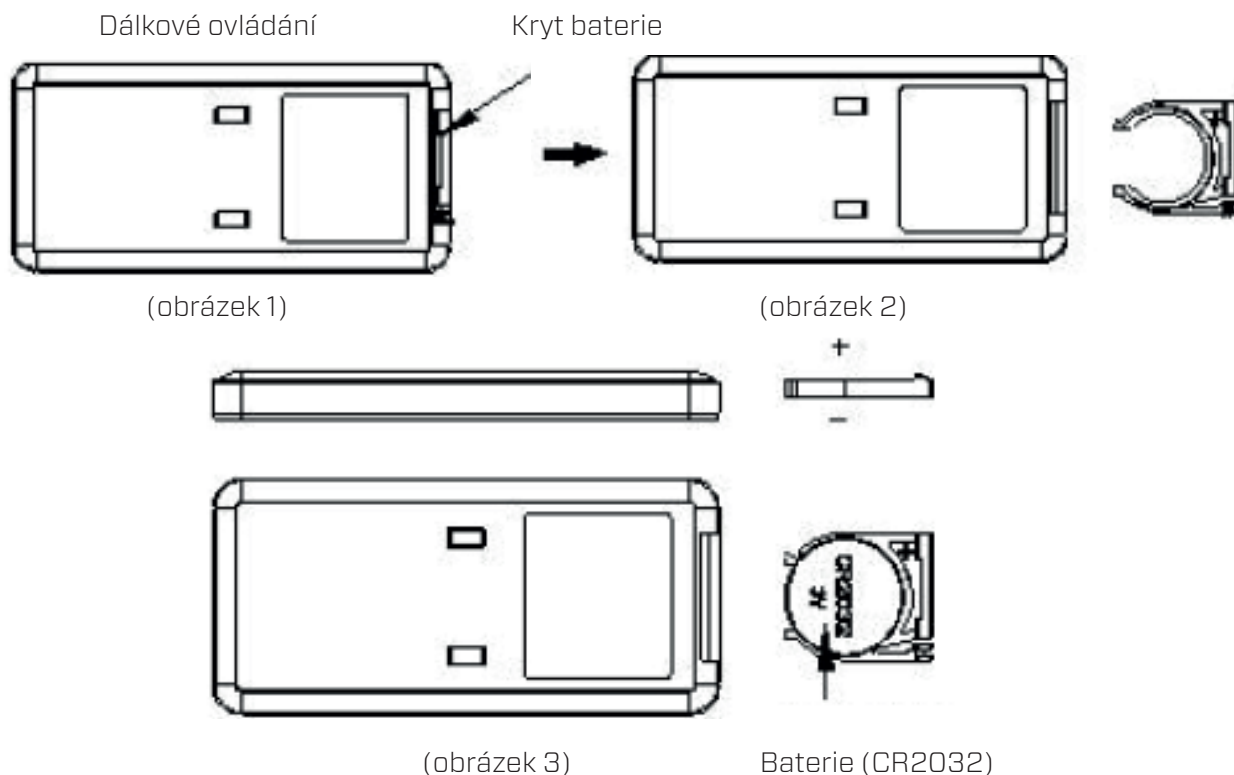

## Naplňte nádržku na vodu

**Upozornění:** Ujistěte se, že zástrčka ještě není zapojena do zásuvky.

Před použitím zařízení vyčistěte nádržku na vodu, viz kapitola „Čištění a údržba“.

Zařízení vyžaduje čerstvou pitnou vodu pro chlazení vzduchem.

1. Uvolněte nádržku na vodu otočením dvou příchytok ze svislé polohy do vodorovné polohy.
2. Vytáhněte nádržku na vodu napůl ven ze spotřebiče.

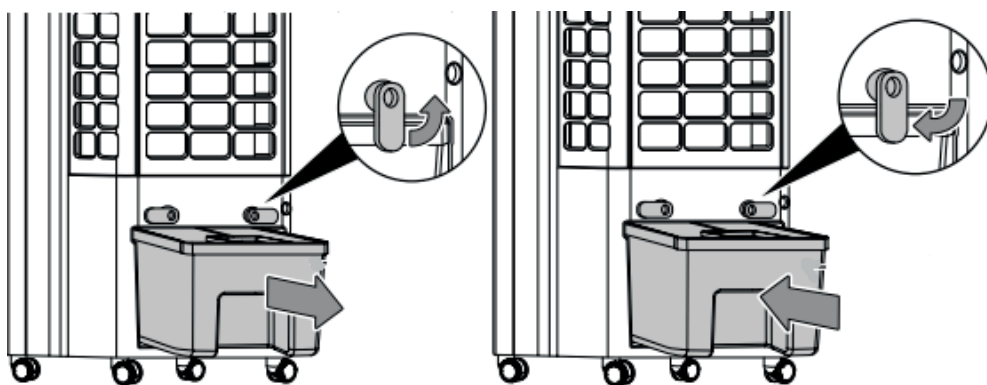

3. Naplňte nádržku na vodu konvicí, vezměte v úvahu maximální ukazatel hladiny vody, viz přední část zařízení.
4. Umístěte chladicí vložku do nádrže na vodu, abyste dosáhli dodatečného chladicího účinku. Umístěte chladicí vložku na pravou stranu.
5. Nádrž na vodu plňte pouze čerstvou pitnou vodou. Pro lepší chlazení můžete do vody přidat kostky ledu.

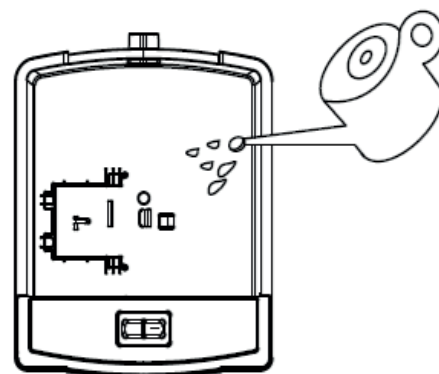

**Upozornění:** Zařízení plňte pouze čerstvou pitnou vodou. Teplota vody může být max. 40 °C.

**Upozornění:** Vyměňujte vodu v nádržce na vodu každé 3 dny, abyste zabránili růstu bakterií.

## Použití chladicí vložky

Chladicí vložka má jedinečné vlastnosti pro uchování chladu a tepla, které mohou pomalu absorbovat teplo ve vodě, takže teplota vody v nádržce je vždy nižší než okolní teplota po dobu několika hodin, takže vzduch vycházející z ochlazovače vzduchu je chladnější.

1. Vložte chladicí vložku do mrazničky, dokud není zcela zmrazena;
2. Umístěte zmrazenou chladicí vložku do nádrže na vodu a zatlačte nádržku na vodu zpět do původní polohy. Po asi deseti minutách bude teplota vody v nádržce na vodu nižší než okolní teplota.
3. Zařízení je vybaveno 2 chladicími vložkami, takže nepřetržité používání není problém.
4. Neotvírejte víko chladicí vložky!

Chladicí vložka

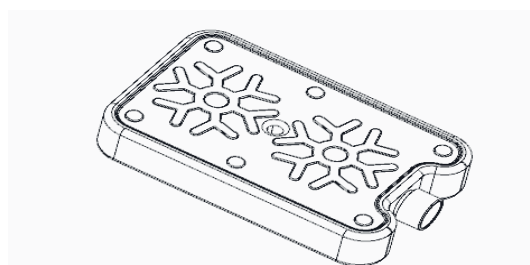

## Ovládací panel / Návod k obsluze



### **ON/ OFF (ZAP / VYP) (napájení)**



Stisknutím tlačítka napájení zařízení aktivujete.

Opětovným stisknutím tlačítka napájení se zařízení vypne.

Zařízení se spouští v nízkých otáčkách (poloha 8) a funguje pouze funkce ventilátoru a funkce aniontů. Automaticky se zapne funkce aniontů a záporných iontů kontrolka svítí .

### **Tlačítko MODE (REŽIM)**

Stisknutím tlačítka MODE přepínáte mezi normálním větrem, přirozeným větrem a režimem spánku.

1. Normální vítr  : Motor ventilátoru běží pevnou rychlostí podle rychlosti větru nastavené uživatelem.
2. Přirozený vítr  : Motor ventilátoru běží nepravidelně podle přednastaveného programu a může být nastaven na nízký, střední a silný přirozený vítr v kombinaci s tlačítkem rychlosti větru. Přirozené proudění vzduchu napodobuje účinek přirozeného větru, takže objem vzduchu je měkčí a příjemnější. Indikátor rychlosti proudění vzduchu zobrazuje pouze počáteční stav rychlosti proudění vzduchu.

Na níže uvedeném obrázku je znázorněn pracovní princip režimu přirozeného.

### Tabulka rychlosti proudění vzduchu přirozené proudění vzduchu:

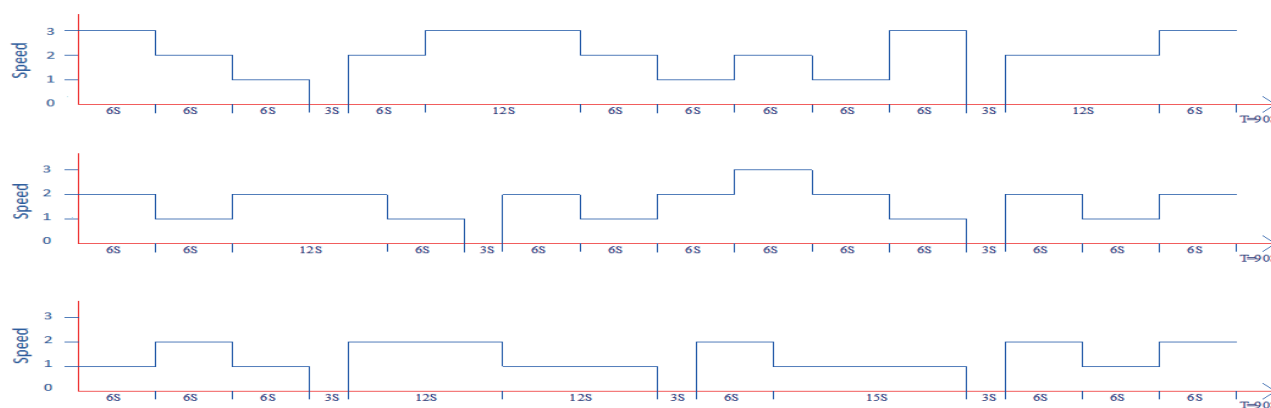

3. Režim spánku  : V režimu spánku se displej vypne a ventilátor běží na nejnižší úrovni rychlosti otáček. Stiskněte tlačítko MODE pro opětovné přepínání dříve provedených nastavení.

### **Tlačítko SPEED (RYCHLOST)**

Stisknutím tlačítka Rychlost můžete změnit úroveň rychlosti pomocí tlačítka **+** a tlačítka **-**.

24 rychlostí ventilátoru nabízí individuální proudění vzduchu.

**24 stupňů** je rozděleno do tří skupin

1–8 nízká úroveň, 9–16 střední úroveň, 17–24 vysoká úroveň



## TIMING OFF/ ON (ČASOVAČ VYPNUT/ZAPNUT)

Stisknutím tlačítka aktivujete funkci časovače.

Rozsah výběru času je 0–24 hodin a zobrazuje se na displeji.

Ve stavu zapnutí stiskněte toto tlačítko pro nastavení pracovní doby zařízení. Indikátor časovače a indikátor času se rozsvítí a digitální trubice bliká, aby zobrazila nastavený čas, což znamená, že je ve stavu nastavení časovače. V tuto chvíli můžete stisknutím tlačítka časovače nastavit čas a stisknout libovolné tlačítko (kromě tlačítka přepínače) nebo počkat 5 sekund, čímž nastavení opustíte. Po nastavení časovače digitální trubice střídavě zobrazuje nastavený časovač a aktuální rychlost proudění vzduchu (větru) v intervalech 10 sekund a odpovídajícím způsobem zobrazuje indikátor rychlosti proudění vzduchu a časový indikátor. Když interní časovací program dosáhne nastaveného času, zařízení se vypne a zůstane v pohotovostním stavu.



## Swing tlačítko

Stisknutím tlačítka zapnete nebo vypnete funkci houpání.

Lamely vedení vzduchu se při zapnutí funkce houpání automaticky otáčejí a zajišťují nepřetržitou cirkulaci vzduchu.



## CHLADIČ VZDUCHU/ZVLHČOVAČ VZDUCHU tlačítko

Nejprve naplňte nádržku na vodu vodou.

Stisknutím tlačítka aktivujete funkci chlazení/ zvlhčování.

Chlazení/zvlhčování zapnuto: čerpadlo začne pracovat a LED kontrolka svítí.

Chlazení/zvlhčování vypnuto: čerpadlo přestane pracovat a kontrolka LED zhasne.

## Signál prázdné nádržky na vodu

Pokud je nádržka na vodu prázdná, ozve se desetkrát akustický signál. Zařízení automaticky zastaví chlazení / mytí vzduchu. V takovém případě přístroj vypněte tlačítkem ON/OFF. Doplňte nádržku na vodu.

## Suchý odpařovací filtr

- Stiskněte tlačítko SPEED (RYCHLOST) po dobu 3 sekund pro zapnutí funkce suchého větru, vzduch bude proudit nejvyšší rychlostí (rychlost 3), LED světlo bude blikat  a zůstane svítit po dobu 20 minut;
- Během provozu funkce suchého větru nefungují jiné funkční klávesy. Opětovným stisknutím tlačítka SPEED (RYCHLOST) na 3 sekundy ukončíte funkci suchého větru.
- Po chodu vysokou rychlostí po dobu 20 minut se zařízení automaticky vypne a přejde do pohotovostního režimu.



**Aniontová funkce:** Aniontová funkce se zapne při spuštění zařízení a vypne po vypnutí zařízení.

## Čištění a údržba

Budete-li dodržovat několik jednoduchých pokynů, jak o ochlazovač vzduchu **Clean Air Optima<sup>®</sup> CA-104B/ CA-104W** pečovat, můžete si zajistit mnoho let jeho bezproblémového provozu. Pokud je vaše voda tvrdá a obsahuje vysoké koncentrace vápníku a dalších minerálů, může se vám po čase na nejrůznějších površích v místnosti začít usazovat bílý prach (vápenatý povlak). Bílé usazeniny (vodní kámen) se mohou rovněž začít tvořit ve vodní komoře a po vnitřních stranách nádržky na vodu. Vápenné usazeniny naruší správnou funkci **ochlazovače vzduchu** a účinnou hygienickou funkci jednotky.

### Doporučujeme postupovat následovně:

1. Pokud zařízení používáte denně, čistěte **nádržku na vodu** jednou týdně pomocí **čističe a odvápňovače Clean Air Optima<sup>®</sup>**.
2. Jakmile je třeba nádržku na vodu doplnit, vylijte zbývající vodu a vyměňte ji za novou.
3. Pokud zařízení nebudete používat, kompletně jej umyjte a nechte všechny části zcela vysušit.



Speciálně vyvinuté pro ochlazovače vzduchu, zvlhčovače a odvlhčovače **Clean Air Optima<sup>®</sup>**:

- Neagresivní složení
- Chrání plastové a keramické materiály ochlazovače vzduchu, zvlhčovače a odvlhčovače
- Bez zápachu
- Zajišťuje rychlé a důkladné čištění a odvápnění
- Biologicky odbouratelný

**Čistič a odvápňovač Clean Air Optima<sup>®</sup>** si můžete objednat v našem e-shopu na adrese [www.cleanairoptima.com](http://www.cleanairoptima.com).

## Čištění nádržky na vodu ochlazovače vzduchu Clean Air Optima<sup>®</sup>

1. Vypněte zařízení a vytáhněte zástrčku. Během čištění a odvápnění nelze zařízení používat.
2. Uvolněte nádržku na vodu otočením dvou příchytek ze svislé polohy do vodorovné polohy.

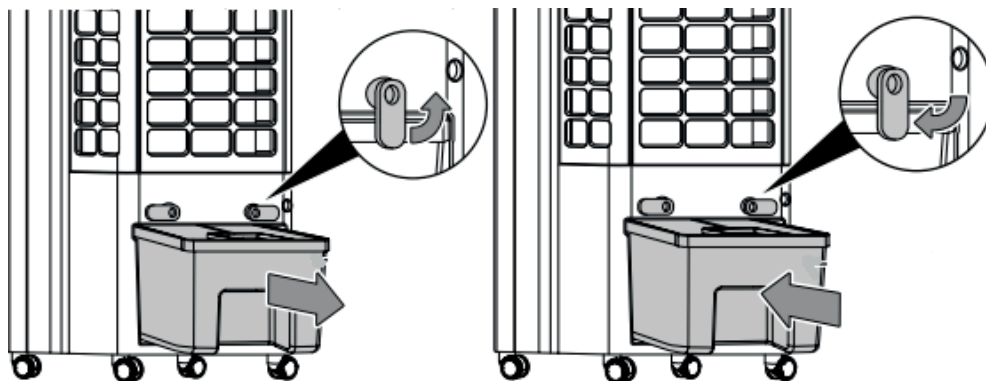

3. Vytáhněte nádržku na vodu napůl ven ze spotřebiče.
4. Otočte rukojeť vodního čerpadla ze svislé do vodorovné polohy, viz schéma níže pro demontáž a montáž vodního čerpadla.

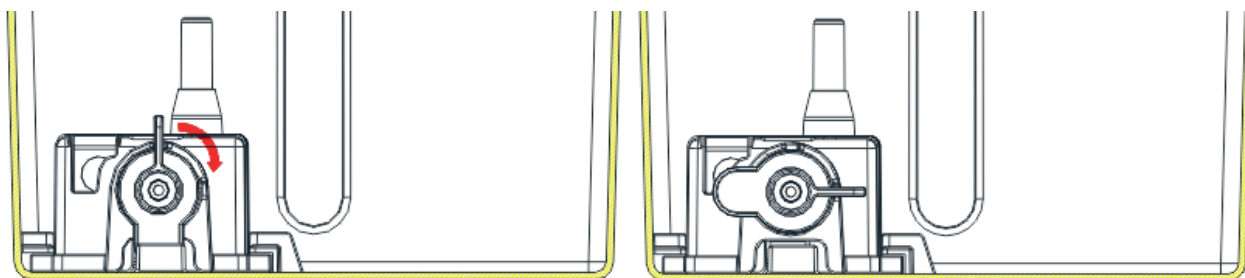

5. Vysuňte vodní čerpadlo z držáku, viz schéma zde vlevo.
6. Vyčistěte vnitřní část nádržky na vodu **čističem a odvápnovačem Clean Air Optima<sup>®</sup>** a vypláchněte čistou vodou. Nalijte dvě víčka **čističe a odvápnovače Clean Air Optima<sup>®</sup>** do nádržky na vodu a nechte působit dvě až pět minut. Poté nalijte do **nádržky na vodu** až po okraj a nechte působit alespoň 30 minut, nejvýše však 60 minut. **Nádržku na vodu** důkladně opláchněte vodou.
7. Odstraňte případné rozlité zbytky **čističe a odvápnovače Clean Air Optima<sup>®</sup>** z pracovních ploch nebo z vnější strany zařízení měkkým, vlhkým hadříkem.

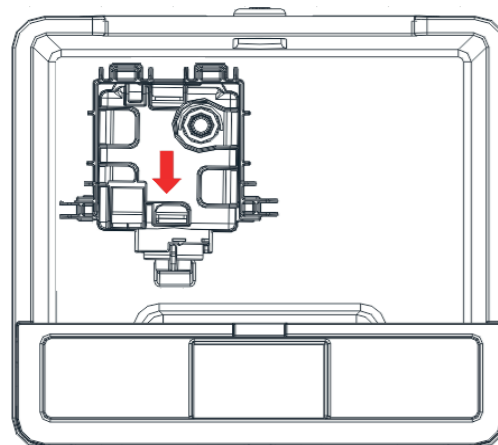



Po vyčištění a odvápnění bude vaše zařízení hygienicky čisté a bez známek vodního kamene, bakterií či virů. Můžete jej začít ihned opět používat.

### Upozornění:

Během čištění a odvápnění musí být zařízení vypnuté/odpojené ze zásuvky.

## Výměna odpařovacího filtru/ Čištění a údržba

Zařízení **Clean Air Optima CA-104B/ CA-104W** je vybaveno mechanismem sledování životnosti filtru, který signalizuje, že **odpařovací filtr** je nutné po 600 hodinách provozu vyměnit. Nutnost

výměny **odpařovacího filtru** zařízení signalizuje tak, že se rozsvítí  dvě nuly. Resetujte časovač **odpařovacího filtru** stisknutím a podržením tlačítka  (**CHLADIČ VZDUCHU/ ZVLHČOVAČ VZDUCHU**) po dobu asi 3 sekund. Pokud kontrolka zhasne, časovač byl úspěšně resetován.

V závislosti na použití mají **odpařovací filtr** životnost přibližně 2–3 měsíce.

Vyjměte filtry z prostoru rámu filtru. Po výměně nebo čištění filtru znovu nasadte filtry zpět do prostoru rámu filtru a namontujte je zpět do zařízení.

### Namontujte odpařovací filtr

**Upozornění:** Ujistěte se, že zástrčka ještě není zapojena do zásuvky.

1. Pomocí šroubováku vyjměte zadní kryt.

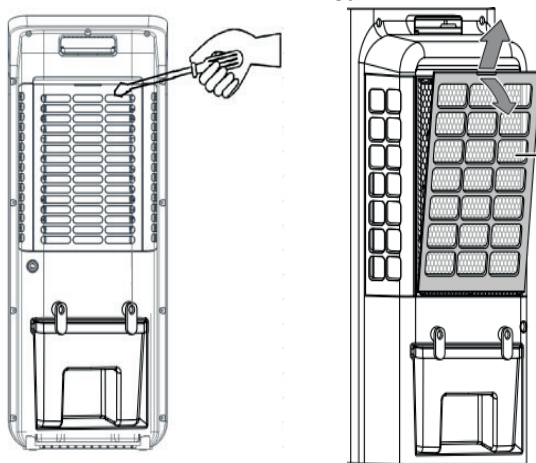

2. Posuňte kryt filtru na zadní straně nahoru a vložte odpařovací filtr.

3. Nainstalujte zadní kryt.

#### **Upozornění:**

Nikdy nepoužívejte přístroj bez odpařovacího filtru!

#### **Čištění krytu ochlazovače vzduchu Clean Air Optima<sup>®</sup>**

1. Vypněte zařízení a vytáhněte zástrčku.

2. K čištění zařízení použijte měkký a vlhký hadřík. Nepoužívejte chemická rozpouštědla jako jsou například benzen, alkohol nebo benzín.

3. Dbejte, aby se do zařízení nedostala **žádná voda**; nestříkejte na něj vodu.

## **Varování!**

Dbejte, aby nedošlo k poškození filtrů. Filtry nesmí být prasklé. Poškozené filtry je třeba vyměnit.

## **Značky pro použité filtry, které je třeba vyměnit**

Pokud se **odpařovací filtr** stane porézním, začne zapáchat nebo způsobí zvýšený hluk, měl by být vyměněn.

## **Objednávání filtrů:**

Kontaktujte zákaznický servis **Clean Air Optima<sup>®</sup>** na tel. čísle + 31 (0) 742670145 nebo navštivte náš internetový obchod: <https://www.cleanairoptima.com/-accessoires>

## **Skladování vzduchový chladiče Clean Air Optima<sup>®</sup>**

Když se vzduchový chladič nebude používat po delší dobu:

1. Důkladně vyprázdněte nádržku na vodu, abyste zajistili, že uvnitř nezůstala žádná voda.
2. Vytáhněte napájecí kabel ze sítě a složte jej.
3. Vyjměte a vyčistěte filtry. Po vyčištění znovu nasadte filtry zpět do zařízení.
4. Skladujte vzduchový chladič na chladném suchém místě bez přístupu přímého slunečního světla, bez vlivu extrémních teplot a bez nadměrného ukládání prachu.

**Směrnice 2009/125/ES o ekodesignu výrobků spojených se spotřebou energie.**

| <b>Identifikátor modelu: CA-104B/ CA-104W</b>           |   |                    |                |
|---|---|--------------------|----------------|
| <b>Klauzule</b>   | <b>Požadavky na ekodesign - OBECNÉ<br/>POŽADAVKY NA EKODESIGN</b>   | <b>Výsledek</b>    | <b>Verdikt</b> |
| (d)   | Od 1. ledna 2014  |                    | --             |
| Režim vypnutí   | Příkon zařízení v jakémkoli vypnutém stavu nesmí překročit 0,50 W   |                    | N/A            |
| Pohotovostní režim                                      | Spotřeba energie zařízení v jakémkoli stavu, který poskytuje pouze funkci opětovné aktivace nebo poskytuje pouze funkci opětovné aktivace a pouhou indikaci aktivované funkce opětovné aktivace, nesmí překročit 0,50 W   | 0,4 W              | Projít         |
|   | Spotřeba energie zařízení v jakémkoli stavu, který poskytuje pouze informační nebo stavové zobrazení nebo poskytuje pouze kombinaci funkce opětovné aktivace a informačního nebo stavového displeje, nesmí překročit 1,00 W   |                    | N/A            |
| Dostupnost pohotovostního režimu a/nebo vypnutého stavu | S výjimkou případů, kdy je to nevhodné pro zamýšlené použití, musí zařízení poskytovat vypnutý stav a/nebo pohotovostní režim a/nebo jiný stav, který nepřekračuje příslušnou spotřebu energie.<br>Požadavky na vypnutý a/nebo pohotovostní režim, když je zařízení připojeno k síťovému zdroji   | Pohotovostní režim | Projít         |
| Správa napájení   | Pokud zařízení neplní hlavní funkci nebo pokud jiný výrobek (výrobky) spotřebovávající energii není závislý na jeho funkcích, musí zařízení, pokud nevhodné pro zamýšlené použití, nabízejí funkci řízení spotřeby elektrické energie nebo podobnou funkci, která automaticky přepíná zařízení po nejkratší možné době vhodné pro zamýšlené použití zařízení do:<br>— pohotovostního režimu, nebo<br>— ve vypnutém stavu, nebo<br>— jiná podmínka, která nepřekračuje<br>Platné požadavky na spotřebu energie ve vypnutém a/nebo pohotovostním režimu, když je zařízení připojeno k síťovému zdroji napájení.<br>Před dodáním musí být aktivována funkce řízení spotřeby. |                    | N/A            |
| Kontaktní údaje   | Clean Air Optima International GmbH   |                    |                |

## Odstraňování závad

Následující návod pro odstraňování závad Vám pomůže vyřešit jakékoli problémy, které mohou nastat při používání chladič vzduchu **Clean Air Optima<sup>®</sup> CA-104B/ CA-104W**.

| Problém   | Možná příčina  | Řešení   |
|---|--|--|
| Zařízení není zapnuté.  | Napájecí kabel není správně připojen.<br>Mohlo by dojít k poškození napájecího kabelu nebo zástrčky.                               | Připojte napájecí kabel k zařízení a do sítě správně.<br>Zkontrolujte napájecí kabel a zástrčku, zda nejsou poškozené.   |
| Zařízení vydává velký hluk nebo vibruje.  | Zařízení stojí nakřivo.<br>Filtry jsou ucpané.   | Přesvědčte se, že zařízení stojí rovně.<br>Vyčistěte nebo vyměňte filtry.  |
| Zařízení nefunguje nebo má sníženou kapacitu.   | Zkontrolujte filtry, zda nejsou znečištěné.<br>Zkontrolujte minimální vzdálenosti od stěn a předmětů.                              | V případě potřeby vyčistěte nebo vyměňte filtry.<br>Přemístěte zařízení dále od stěn a předmětů.   |
| Zařízení běží, ale není chlazení vzduchem.  | Zařízení není v režimu chlazení.<br>Vstup vodního čerpadla je ucpaný.<br>Vodní čerpadlo není správně namontováno v nádrži na vodu. | Aktivujte režim chlazení.<br>Zkontrolujte, zda není ucpaný vstup vodního čerpadla v nádrži na vodu.<br>Ujistěte se, že je vodní čerpadlo správně namontováno.                    |
| Únik vody   | Odpařovací filtr krytu filtru není řádně uzavřen.  | Správně vložte odpařovací filtr krytu filtru.  |
| Zařízení nereaguje na dálkové ovládání.   | Mezi zařízením a dálkovým ovladačem jsou překážky.<br>Baterie nainstalována správně.   | Odstraňte překážky a zajistěte vizuální kontakt mezi dálkovým ovládáním a zařízením.<br>Zkontrolujte stav nabití baterie.  |
| Displej ukazuje dvojitou nulu  . | Je třeba vyměnit odpařovací filtr.   | Vynulujte časovač pro filtr stisknutím a podržením tlačítka <b>CHLADIČ VZDUCHU/ZVLHČOVAČ VZDUCHU</b> po dobu asi 3 sekund. Když kontrolka zhasne, časovač byl úspěšně resetován. |

## VAROVÁNÍ!

Pokud výše uvedená řešení nepomohou, obraťte se na technickou podporu Clean Air Optima<sup>®</sup> na telefonním čísle určeném pro váš region. Nepokoušejte se zařízení rozebrat, znovu sestavit nebo opravit, protože může dojít k propadnutí záruky.

## Specifikace zařízení CA-104B/ CA-104W

| Model                         | CA-104B/ CA-104W   |
|-------------------------------|--|
| Pro místnosti do velikosti    | 40 m <sup>2</sup> / 100 m <sup>3</sup> / 430 ft <sup>2</sup> |
| Jmenovité napětí              | 220 V-240 V, 50 Hz   |
| Jmenovitý výkon               | 24W  |
| Výkon ventilátoru             | 720 m <sup>3</sup> /h  |
| Objem zvlhčování vzduchu      | Min. 160 ml/h - Max. 350 ml/h                                |
| Nádržka na vodu               | 4,5 litry  |
| Součástí čištění vzduchu:     | Ionizátor  |
| Hladina hluku                 | Tichý ventilátor < 10 dB(A) Nízké / 48 dB (A) Vysoké otáčky  |
| Rozměry                       | 264 × 211 × 644mm  |
| Hmotnost                      | 3,3kg  |
| Barva                         | Bílá / černá   |
| Splňuje požadavky předpisů EU | CE/WEEE/RoHS   |



Požádejte svého prodejce nebo obec o aktuální informace týkající se likvidace obalu a tohoto zařízení.



## Servis

### Záruční list pro vzduchový chladič Clean Air Optima® CA-104B/ CA-104W.

Datum nákupu: .....  
Jméno zákazníka: .....  
Adresa: .....  
Telefon: .....  
E-mail: .....  
Jméno prodejce: .....  
Adresa: .....

1. Tento záruční list prosím kompletně vyplňte. Zašlete jej spolu s fakturou a spotřebičem, s poštovním hrazeným předem a v původním obalu svému distributorovi. Přesvědčte se, že jste uhradili poštovné za vrácení zásilky.
2. Připojte krátký popis poškození, vady nebo poruchy a okolnosti, za kterých k uvedenému došlo.

Vzduchový chladič **Clean Air Optima® CA-104B/ CA-104W** byl u výrobce podroben přísným testům. Pokud v průběhu dvou let od data zakoupení produkt přestane fungovat v souladu se specifikacemi z důvodu výrobních vad, kupující má právo na bezplatnou opravu nebo výměnu součástí na základě předložení tohoto záručního listu (za předpokladu, že k poruše nebo poškození zařízení, případně součástí, došlo za běžných provozních podmínek). Záruka se vztahuje na následující: všechny součásti, u nichž se projeví vada materiálu nebo výrobní vada. Jak dlouho: po dobu dvou let od data zakoupení. Co uděláme: opravíme nebo vyměníme jakékoli vadné součásti.

### Další podmínky

Ustanovení tohoto záručního listu jsou namísto jakékoli písemné záruky, ať již výslovné či mlčky předpokládané, písemné nebo ústní, včetně záruky prodejnosti a vhodnosti pro konkrétní účel. Maximální odpovědnost výrobce nepřekročí aktuální kupní cenu, za kterou bylo zařízení zakoupeno. Za žádných okolností výrobce nenese odpovědnost za zvláštní, následné ani nepřímé škody. Tato záruka se nevztahuje na vady, které vznikly v důsledku nesprávného nebo nepřiměřeného použití či údržby, vadné montáže, havárie, přírodní katastrofy, nesprávného zabalení nebo neoprávněného zásahu, změny nebo úpravy podle našeho vlastního úsudku. Tato záruka propadá, pokud dojde k odstranění štítku s výrobním číslem nebo pokud se tento štítek stane nečitelným.

# Děkujeme Vám za přečtení těchto pokynů.



Podělte se o své názory ohledně vzduchový chladič Clean Air Optima® CA-104B/ CA-104W na stránkách:  
[www.cleanairoptima.com](http://www.cleanairoptima.com)



Často kladené otázky týkající se výrobku CA-104B/ CA-104W najdete na adrese: [www.cleanairoptima.com](http://www.cleanairoptima.com), kde hledejte CA-104B/ CA-104W.



Návod k použití ve formátu PDF stáhnete na:  
[www.cleanairoptima.com/info/manuals](http://www.cleanairoptima.com/info/manuals)



Podívejte se na všechna animovaná videa týkající se výrobků Clean Air Optima® na adrese:  
[www.youtube.com](http://www.youtube.com)

**Clean Air Optima International B.V.** | Rientjesoven 26 | 7621 HG Borne  
Nizozemsko | Telefon: +31 (0) 74-2670145

**Clean Air Optima Germany GmbH** | Enschedestraße 14 | 48529 Nordhorn  
Německo | Telefon: +49 (0) 5921 879-121

**E-mail:** [info@cleanairoptima.com](mailto:info@cleanairoptima.com)

**Internet:** [www.cleanairoptima.com](http://www.cleanairoptima.com)

## Română

Vă mulțumim că ați achiziționat Clean Air Optima® 3în1:

**Răcitor de aer, ventilator circulator și spălătorie de aer CA-104B/ CA-104W.**

Vă dorim să vă bucurați de mulți ani de aer interior sănătos cu acest produs eficient și eficace. Pentru funcționarea corectă a dispozitivului, asigurați-vă că sunt respectate toate măsurile de precauție pe durata utilizării sale. Aceste instrucțiuni descriu măsurile de precauție care trebuie respectate pe durata funcționării. Acestea sunt menite să prevină răniile și să evite deteriorarea dispozitivului.

### Unitate principală CA-104B/ CA-104W

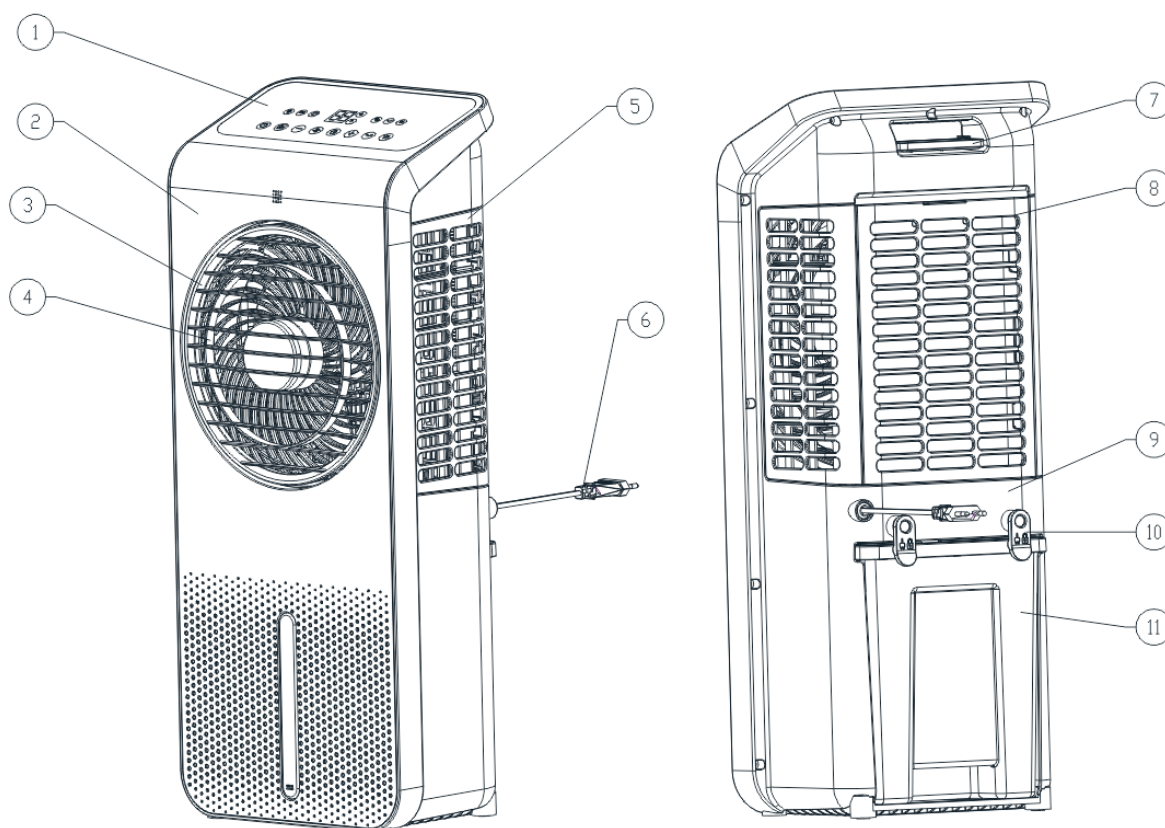

### Descriere

Acest dispozitiv Clean Air Optima® este format din următoarele componente principale:

1. Panou de control
2. Capac frontal
3. Gratar frontal
4. Ieșirea aerului
5. Capac lateral
6. Cablu de alimentare
7. Mâner și suport pentru telecomandă
8. Capac filtrului
9. Coaja din spate
10. Cleme de fixare pentru rezervor de apă
11. Rezervor de apă

## Avertismente privind siguranța

Acest dispozitiv poate fi utilizat numai în conformitate cu aceste instrucțiuni de siguranță. Efectuați pașii următori pentru a reduce riscul de vătămare corporală provocată, de exemplu, de șocuri electrice sau incendiu.

1. Lăsați dispozitivul să stea nefolosit cel puțin două ore înainte de utilizare, mai ales după transport.
2. Numai pentru utilizare în interior. Nu-l utilizați sau depozitați în exterior.
3. Utilizați tensiunea corespunzătoare: 220 V - 240 V CA, 50 Hz
4. Lăsați un spațiu liber de min. 20 cm în jurul orificiului de intrare și de evacuare a aerului din dispozitiv.
5. Acest dispozitiv poate fi utilizat de copii cu vârsta de la 8 ani și peste și de persoane cu capacități fizice, senzoriale sau mentale reduse sau cu lipsă de experiență și cunoștințe, dacă au primit supraveghere sau instrucțiuni privind utilizarea dispozitivului într-un mod sigur și înțeleg pericolele. Copiii nu se vor juca cu dispozitivul. Curățarea și întreținerea utilizatorului nu trebuie efectuate de copii fără supraveghere.
6. Nu utilizați dispozitivul atunci când există deteriorări vizibile ale cablului electric sau ale dispozitivului. Nu reparați dvs. înșivă dispozitivul în caz de deteriorare. Nu manevrați dispozitivul trăgându-l de cablu. În cazul în care cablul de alimentare este deteriorat, acesta trebuie înlocuit de către o persoană autorizată pentru efectuarea reparațiilor, pentru a preveni un șoc electric sau incendiu.
7. Reparațiile pot fi efectuate numai de personal de service autorizat. Nu încercați să reparați dvs. înșivă dispozitivul, pentru a preveni electrocutarea sau incendiul.
8. Nu atingeți cablul de alimentare și ștecherul cu mâinile ude.
9. Opriti întotdeauna dispozitivul înainte de a deconecta ștecherul.
10. Nu încercați vreodată să opriți dispozitivul deconectând ștecherul.
11. Scoateți fișa atunci când nu utilizați dispozitivul sau când curățați părțile interne sau externe ale acestuia.
12. Pentru utilizarea în condiții de siguranță, puneți dispozitivul într-o poziție orizontală, stabilă. Nu mișcați dispozitivul în timpul utilizării.
13. Nu utilizați dispozitivul în încăperi în care sunt depozitate lichide inflamabile, gaze sau în apropierea surselor de căldură cum ar fi caloriferul, șemineul sau a dispozitivelor generatoare de căldură.
14. Nu introduceți niciodată alt obiect în corpul dispozitivului pentru a evita defectarea.
15. Nu acoperiți niciodată grila de admisie sau de evacuare a aerului.
16. Nu demontați și nici nu înlocuiți componentele interioare ale dispozitivului.
17. Nu utilizați sau depozitați dispozitivul sub 5°C sau peste 32°C.
18. Nu înclinați aparatul în nici o parte atunci când rezervorul de apă este plin.
19. Nu ingerați bateria întrucât aceasta reprezintă un pericol de ardere chimică.
20. Dispozitivul conține o baterie tip monedă/nasture. Dacă bateria monedă/nasture este ingerată, aceasta poate cauza arsuri interne severe în doar 2 ore și poate provoca vătămări grave sau moartea.
21. Nu lăsați bateriile noi sau uzate la îndemâna copiilor.
22. În cazul în care compartimentul bateriei nu se închide corespunzător, încetați utilizarea dispozitivului și nu-l lăsați la îndemâna copiilor.
23. În cazul în care suspectați că bateria a fost ingerată sau introdusă într-un orificiu corporal, consultați imediat medicul.
24. Bateriile conțin materiale toxice pentru mediu și trebuie să fie scoase din aparat înainte de eliminarea acestuia și eliminate ca deșeu separat.
25. Nu puneți obiecte grele pe unitate.

26. Evitați locurile cu lumină solară directă. Există riscul ca dispozitivul să se decoloreze.
27. Nu scufundați niciodată dispozitivul în apă sau alte lichide.
28. Curățați în mod regulat capacul filtrului, dacă capacul filtrului este saturat cu praf, va duce la un efect slab de răcire, purificare, spălare a aerului și circulație. Consumul de energie va crește, poate cauza defecțiuni.
29. Înlocuiți filtrul HEPA H13 și placa de răcire la fiecare 2 – 3 luni, dacă filtrul HEPA H13 și placa de răcire sunt saturate, va duce la un efect slab de răcire, purificare, spălare a aerului și circulație. Consumul de energie va crește, poate cauza defecțiuni.
30. Nu lăsați niciodată apă în rezervorul de apă când dispozitivul nu este în uz.
31. Utilizați, întrețineți și curățați dispozitivul conform descrierii din acest manual.
32. Aparatul nu este o jucărie. Țineți copiii și animalele departe. Utilizați dispozitivul numai sub supraveghere.
33. Deconectați aparatul în timpul umplerii și curățării.
34. Fiți conștienți de faptul că umiditatea ridicată poate favoriza creșterea organismelor biologice în mediu.
35. Asigurați-vă că obiectele din apropierea dispozitivului nu devin umede sau umede. Dacă se dezvoltă umiditate, emisiile trebuie reduse. Comutați dispozitivul la o setare inferioară. Dacă emisiile nu pot fi reduse, dispozitivul poate fi utilizat numai intermitent. Opritiți complet dispozitivul pentru o perioadă scurtă de timp. Asigurați-vă că materialele absorbante, cum ar fi covoarele, draperiile, draperiile de plasă sau fețele de masă, nu se umezesc.
36. Asigurați-vă că apa din rezervorul de apă este schimbată la fiecare 3 zile. În caz contrar, există riscul ca în rezervorul de apă să se dezvolte microorganisme, care vor pătrunde în aer sau în apă și prezintă un risc pentru sănătate.
37. Umpleți rezervorul de apă numai cu apă potabilă proaspătă, cuburi de gheață din apă potabilă și/sau pachete de gheață adecvate.
38. Pungile de gheață nu sunt jucării. Țineți copiii și animalele departe.
39. Nu deschideți niciodată pachetele de gheață. Lichidul din pachetele de gheață poate fi dăunător sănătății.
40. Gheata care se poate forma pe pachetele de gheață nu este potrivită pentru consum. Există un risc pentru sănătate!
41. Nu lăsați niciodată apă în rezervor când aparatul nu este în funcțiune.
42. Goliți și curățați răcitorul de aer înainte de depozitare. Curățați răcitorul de aer înainte de următoarea utilizare.

## Instalare

Asigurați-vă că distanța de la dispozitiv la pereți și mobilier este de 20 cm, vedeți ilustrația de mai jos.

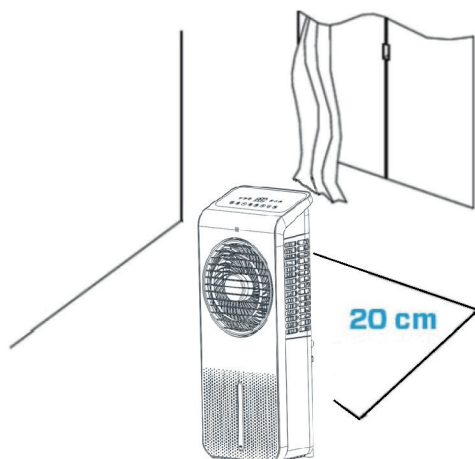

## Telecomandă

1. Deschideți capacul compartimentului pentru baterii din partea din spate a telecomenzii pentru a introduce bateria. (a se vedea imaginea 1).
2. Pentru a introduce bateria: în partea de jos a telecomenzii există o „clapă de securitate” pe care trebuie să o glisați mai întâi spre dreapta, apoi să scoateți suportul bateriei. (a se vedea imaginea 2). Introduceți bateria cu polaritatea corectă. (a se vedea imaginea 3).
3. Puneți capacul compartimentului pentru baterii înapoi în telecomandă.

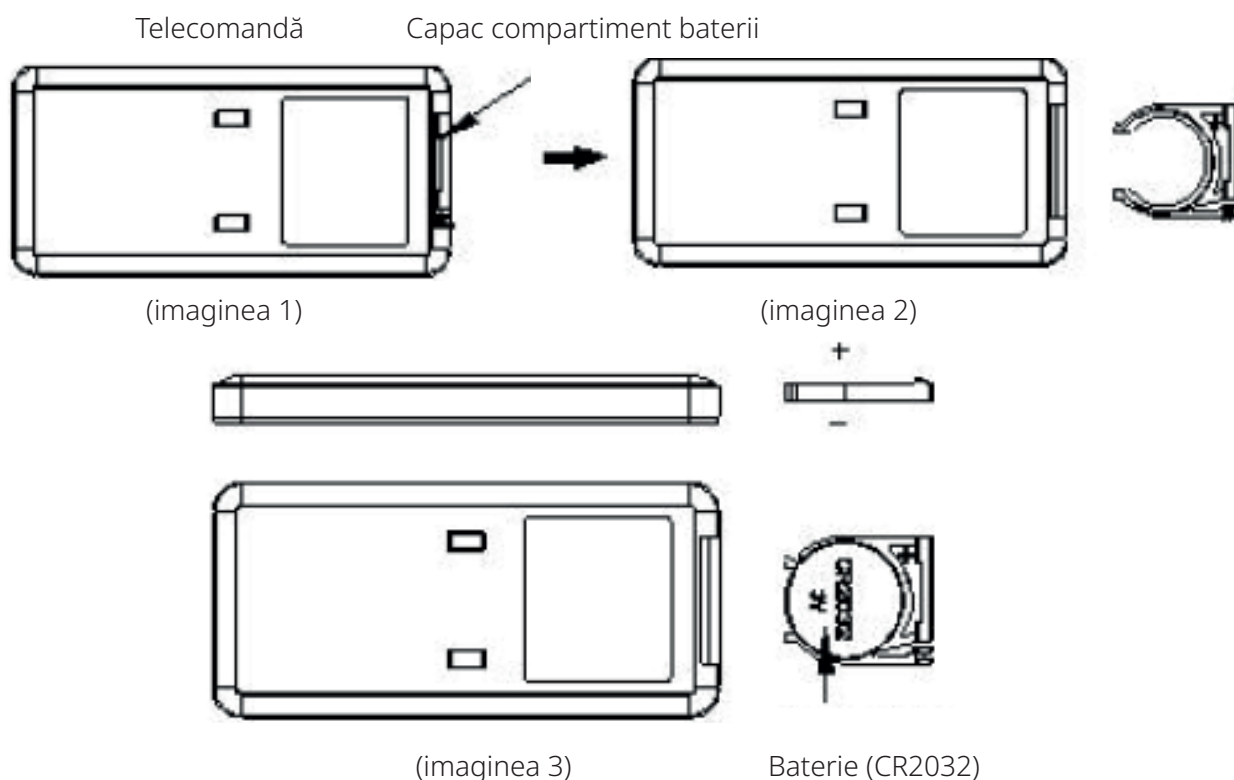

## Umpleți rezervorul cu apă

**Atenție:** Asigurați-vă că ștecherul nu este conectat încă la priză.

Curățați rezervorul de apă înainte de a utiliza aparatul, consultați capitolul „Curățare și întreținere”.

Aparatul are nevoie de apă potabilă proaspătă pentru a răci aerul.

1. Deblocați rezervorul de apă prin rotirea celor două cleme din poziția verticală în poziția orizontală.
2. Trageți rezervorul de apă până la jumătate din aparat.

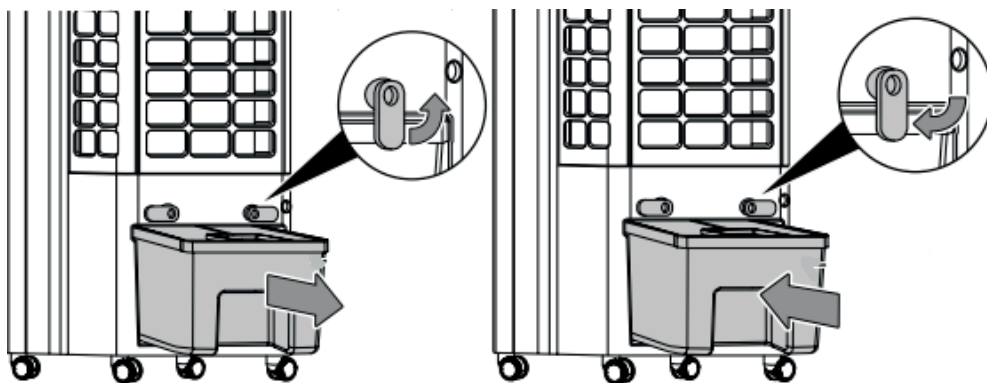

3. Umpleți rezervorul de apă cu o stropitoare, țineți cont de indicatorul de nivel maxim al apei, a se vedea pe partea frontală a aparatului.
4. Așezați elementul de răcire în rezervorul de apă pentru a obține un efect suplimentar de răcire. Așezați elementul de răcire pe partea dreaptă.
5. Umpleți rezervorul de apă numai cu apă potabilă proaspătă. Puteți adăuga cuburi de gheață în apă pentru o răcire suplimentară.

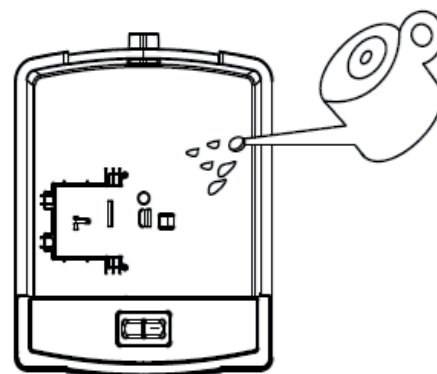

**Atenție:** Umpleți aparatul numai cu apă potabilă proaspătă. Temperatura apei poate fi de max. 40°C.

**Atenție:** Schimbați apa din rezervorul de apă la fiecare 3 zile pentru a preveni dezvoltarea bacteriilor.

## Utilizarea pachetului de gheață

Cutia de gheață are proprietăți unice de depozitare la rece și de conservare a căldurii, care pot absorbi încet căldura din apă, astfel încât temperatura apei din rezervor să fie întotdeauna mai mică decât temperatura ambiantă timp de câteva ore, astfel încât aerul care iese din răcitorul de aer să fie mai rece.

1. Puneți pachetul de gheață în congelator până când acesta este complet congelat;
2. Așezați pachetul de gheață în rezervorul de apă și împingeți rezervorul de apă înapoi în poziția sa inițială. După aproximativ zece minute, temperatura apei din rezervorul de apă va fi mai mică decât temperatura mediului ambiant.
3. Aparatul este echipat cu 2 cutii de gheață, astfel că utilizarea continuă nu este o problemă.
4. Nu deschideți capacul cutiei de gheață!

Cutie de gheață







## **TIMING OFF/ON** (TEMPORIZATOR OPRIT/PORNIT)

Apăsați butonul pentru a activa funcția de temporizare.

Intervalul de selecție a timpului este de 0-24 de ore și este afișat pe ecran.

În starea de pornire, apăsați acest buton pentru a seta timpul de funcționare al mașinii. Indicatorul temporizatorului și indicatorul de timp se aprind, iar tubul digital luminează intermitent pentru a afișa ora setată, indicând că se află în starea de setare a temporizatorului. În acest moment, puteți apăsa butonul de temporizare pentru a seta ora și apăsați orice tastă (cu excepția tastei de comutare) sau așteptați 5 secunde pentru a ieși din setare. După setarea temporizatorului, tubul digital afișează alternativ temporizatorul setat și viteza actuală a aerului la intervale de 10 secunde, iar indicatorul de viteză a aerului și indicatorul de timp se afișează în mod corespunzător. Atunci când programul intern de temporizare atinge timpul stabilit, mașina se va opri și va rămâne în stare de așteptare.



## **Buton de leagăn**

Apăsați butonul pentru a activa sau dezactiva funcția de balansare. Lamelele de ghidare a aerului se rotesc automat când funcția de balansare este activată și asigură circulația continuă a aerului.



## **RĂCITOR DE AER/ UMIDIFICATOR DE AER**

Umpleți mai întâi rezervorul cu apă.

Apăsați butonul pentru a activa funcția de răcire/umidificare.

Răcire/umidificare pornită: pompa începe să funcționeze, iar ledul luminos este aprins.

Răcire/umidificare oprită: pompa nu mai funcționează și ledul luminos este stins.

## **Semnal rezervor de apă gol**

În cazul în care rezervorul de apă este gol, se emite un semnal acustic de zece ori mai puternic. Aparatul va opri automat răcirea aerului. În acest caz, opriți aparatul cu ajutorul butonului ON/OFF. Umpleți din nou rezervorul de apă.

## **Filtru de evaporare uscat**

- Apăsați butonul SPEED (VITEZĂ) timp de 3 secunde pentru a porni funcția de ventilație uscată, ventilația va funcționa la cea mai mare viteză (viteza 3), iar lumina LED va lumina intermitent  și va rămâne aprinsă timp de 20 de minute;
- În timpul funcționării funcției de ventilație uscată, celelalte taste ale funcțiilor nu funcționează. Apăsați din nou butonul SPEED (VITEZĂ) timp de 3 secunde pentru a ieși din funcția de ventilație uscată.
- După ce a funcționat la viteză mare timp de 20 de minute, aparatul se va opri automat și va intra în modul de așteptare.



**Funcția cu anioni:** Funcția cu anioni este activată la pornirea aparatului și este dezactivată odată ce acesta este oprit.

## Curățare și întreținere

Vă puteți asigura că răcitorul de aer **Clean Air Optima<sup>®</sup> CA-104B/ CA-104W** vă va oferi ani de zile o funcționare fără probleme, urmând câteva proceduri simple de întreținere. Dacă apa este dură și conține concentrații mari de calciu și alte minerale, în timp, pe diferitele suprafețe din încăperea va începe să se depună praf alb (calcar). De asemenea, se formează depuneri albe (calcar) în **bazinul de apă** și în interiorul rezervorului de apă. Depunerile de calcar vor afecta buna funcționare a **răcitorului de aer** și funcția igienică eficientă a unității.

### Vă recomandăm următoarele:

1. Curățați **rezervorul de apă** o dată pe săptămână, dacă utilizați aparatul zilnic, cu soluția de curățare și decalcifiere **Clean Air Optima<sup>®</sup>**.
2. De îndată ce rezervorul de apă trebuie reumplut, turnați apa rămasă și umpleți-l cu apă proaspătă.
3. Curățați întregul aparat și păstrați toate piesele complet uscate atunci când aparatul nu este utilizat.



Dezvoltat special pentru răcitoarele de aer, umidificatoarele și dezumidificatoarele **Clean Air Optima<sup>®</sup>**:

- Nu este agresiv
- Protejează materialele din plastic și ceramică ale răcitorului de aer, umidificatorului și dezumidificatorului
- Miros neutru
- Curăță și decalcifiază rapid și temeinic
- Biodegradabil

Puteți comanda soluția de curățare și decalcifiere **Clean Air Optima<sup>®</sup>** din magazinul nostru online la [www.cleanairoptima.com](http://www.cleanairoptima.com).

## Curățarea rezervorului de apă al răcitorului de aer Clean Air Optima<sup>®</sup>

1. Opreți aparatul și scoateți ștecherul din priză. În timpul curățării și decalcifierii, aparatul nu trebuie utilizat.
2. Deblocați rezervorul de apă prin rotirea celor două cleme din poziția verticală în poziția orizontală.

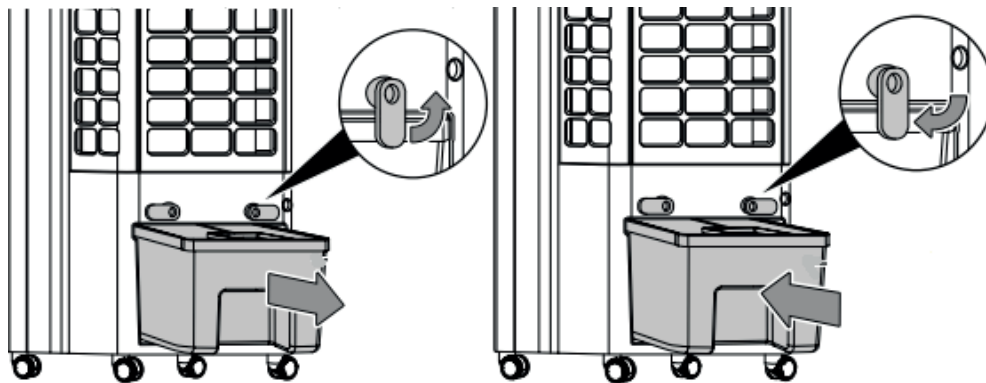

3. Trageți rezervorul de apă până la jumătate din aparat.
4. Rotiți mânerul pompei de apă din poziția verticală în poziția orizontală, consultați diagrama schematică de mai jos pentru dezasamblarea și asamblarea pompei de apă.

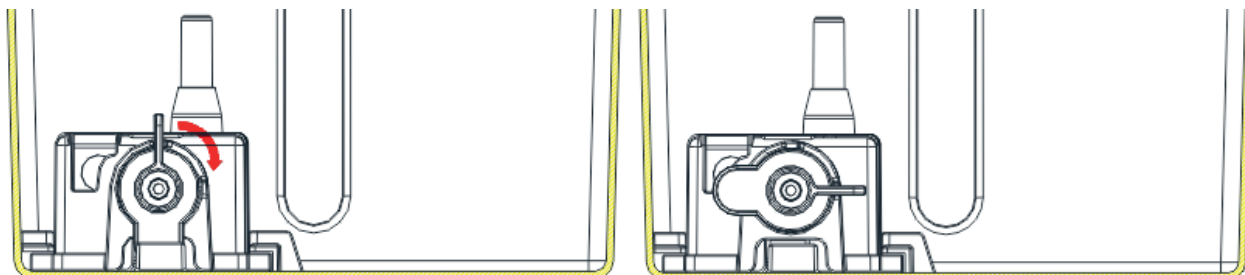

5. Scoateți pompa de apă din suport, consultați diagrama schematică din stânga.
6. Curățați interiorul rezervorului de apă cu **soluția de curățare și decalcifiere Clean Air Optima<sup>®</sup>** și clătiți cu apă curată. Turnați două capace de **soluție de curățare și decalcifiere Clean Air Optima<sup>®</sup>** în rezervorul de apă și lăsați să acționeze între două și cinci minute. Apoi adăugați apă până la marginea **rezervorului de apă** și lăsați să acționeze timp de minimum 30 și maximum 60 de minute. Clătiți bine cu apă **rezervorul de apă**.
7. Îndepărtați orice stropi de **soluție de curățare și decalcifiere Clean Air Optima<sup>®</sup> de pe** suprafețele de lucru sau din exteriorul aparatului cu o lavetă moale și umedă.

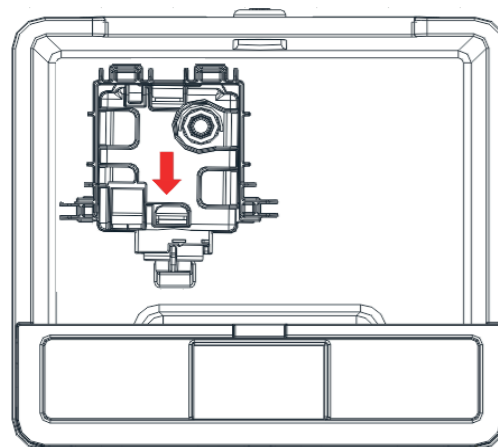



După curățare și decalcifiere, aparatul dumneavoastră este curat, igienic, lipsit de calcar, bacterii și virusuri și este pregătit pentru a fi utilizat din nou.

### Vă rugăm să rețineți:

Pentru curățare și decalcifiere, aparatul trebuie să fie oprit/deconectat.

## Înlocuirea filtrului de evaporare/ Curățare și întreținere

Clean Air Optima CA-104B/ CA-104W este echipat cu un mecanism de supraveghere a duratei de viață a filtrului care semnalează că **filtrul de evaporare** trebuie înlocuit după 600 de ore de funcționare. Pentru a arăta că **filtrul de evaporare** trebuie înlocuit, aparatul emite un indicator luminos sub formă de două

zerouri . Resetați temporizatorul pentru **filtrul de evaporare** apăsând și menținând apăsat butonul  (**RĂCITOR DE AER/ UMIDIFICATOR DE AER**) timp de aproximativ 3 secunde. Dacă indicatorul luminos se stinge, temporizatorul a fost resetat cu succes.

În funcție de utilizare, **filtrul de evaporare** are o durată de viață de aproximativ 2 – 3 luni.

Scoateți filtrul din compartimentul cadrului filtrului. După înlocuirea sau curățarea filtrului, reinstalați filtrele înapoi în compartimentul cadrului filtrului și asamblați înapoi pe aparat.

### Instalați filtrul de evaporare

**Atenție:** Asigurați-vă că ștecherul nu este conectat încă la priză.

1. Folosiți o șurubelniță pentru a scoate capacul din spate

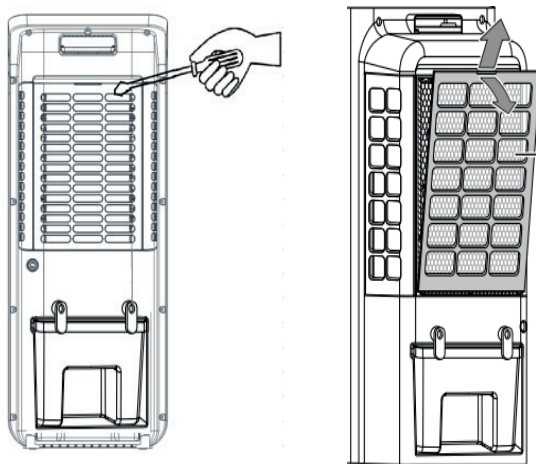

2. Glisați capacul filtrului în sus, pe partea din spate, pentru a introduce filtrul de evaporare.
3. Instalați capacul din spate

#### Atenție:

Nu utilizați niciodată aparatul fără un filtru de evaporare!

### Curățarea carcasei răcitorului/spălătorului de aer Clean Air Optima<sup>®</sup>

1. Opriti aparatul și scoateți ștecherul din priză.
2. Utilizați o lavetă moale și umedă pentru a curăța aparatul. Nu utilizați solvenți chimici precum benzenul, alcoolul sau benzina.
3. Asigurați-vă că **nu intra apă** în aparat, nu stropiți cu apă.

## **Avertisment!**

Nu deteriorați filtrele, filtrele nu trebuie să fie crăpate. Filtrele deteriorate trebuie înlocuite.

## **Semne pentru filtre uzate care trebuie înlocuite**

Dacă filtrul de evaporare devine poros, începe să miroasă sau provoacă zgomot crescut, acesta trebuie înlocuit.

## **Cum să comandați filtre:**

Contactați **Serviciul de asistență pentru clienți Clean Air Optima®**, tel. + 31 (0) 742670145 sau vizitați magazinul nostru web: <https://www.cleanairoptima.com/-accessoires>

## **Depozitarea răcitor de aer Clean Air Optima®**

Dacă răcitor de aer nu va fi utilizat pentru o perioadă mai lungă de timp:

1. Goliți complet rezervorul de apă și asigurați-vă că nu mai este apă în rezervorul de apă.
2. Deconectați dispozitivul și înfășurați cablul de alimentare.
3. Scoateți și curățați filtrele. După curățare, reinstalați filtrele înapoi în dispozitiv.
4. Depozitați răcitor de aer într-o locație rece și uscată, departe de lumina directă a soarelui, de temperaturi extreme sau praf excesiv.

**Directiva 2009/125/CE privind proiectarea ecologică a produselor cu impact energetic.**

| <b>Identificator model: CA-104B/ CA-104W</b>  |   |                 |                |
|---|---|-----------------|----------------|
| <b>Clauză</b>                                 | <b>Cerințe de proiectare ecologică - GENERIC<br/>CERINȚE ECODESIGN</b>  | <b>Rezultat</b> | <b>Verdict</b> |
| (a)   | De la 1 ianuarie 2014   |                 | --             |
| Mod oprit                                     | Consumul de energie al echipamentelor în orice stare de oprire nu trebuie să depășească 0,50 W  |                 | N/A            |
| Standby mod                                   | Consumul de energie al echipamentelor aflate în orice condiții care oferă doar o funcție de reactivare sau care oferă doar o funcție de reactivare și o simplă indicație a funcției de reactivare activate, nu trebuie să depășească 0,50 W   | 0,4 W           | Trece          |
|   | Consumul de energie al echipamentelor în orice stare care oferă numai informații sau afișare a stării sau care oferă doar o combinație de funcție de reactivare și afișare a informațiilor sau a stării nu trebuie să depășească 1,00 W   |                 | N/A            |
| Disponibilitatea modului standby și/sau oprit | Echipamentul trebuie, cu excepția cazului în care acest lucru este inadecvat pentru utilizarea prevăzută, să asigure modul oprit și/sau modul standby și/sau o altă condiție care să nu depășească consumul de energie aplicabil.<br>Cerințe pentru modul oprit și/sau modul standby atunci când echipamentul este conectat la sursa de alimentare  | Standby mod     | Trece          |
| Managementul energiei                         | În cazul în care echipamentul nu asigură funcția principală sau atunci când alte produse consumatoare de energie nu depind de funcțiile sale, echipamentele, cu excepția cazului în care inadecvate pentru utilizarea prevăzută, oferă o funcție de gestionare a energiei sau o funcție similară, care comută automat echipamentul după cea mai scurtă perioadă de timp adecvată pentru utilizarea preconizată a echipamentului, în:<br>— modul standby sau<br>— mod oprit sau<br>— o altă afecțiune care nu depășește<br>Cerințele aplicabile de consum de energie pentru modul oprit și/sau modul de așteptare atunci când echipamentul este conectat la sursa de alimentare la rețea.<br>Funcția de gestionare a energiei trebuie activată înainte de livrare. |                 | N/A            |
| Date de contact                               | Clean Air Optima International GmbH   |                 |                |

## Depanare

Urmează un ghid de depanare care vă poate ajuta să rezolvați problemele pe care le-ați putea avea atunci când utilizați **răcitor de aer Clean Air Optima<sup>®</sup> CA-104B/ CA-104W**.

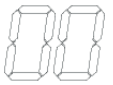
| Problemă  | Cauză posibilă  | Soluție   |
|---|---|---|
| Dispozitivul nu pornește.   | Cablul de alimentare nu se conectează corect.<br>Toitejuhe või pistik võib olla kahjustatud.                            | Conectați corect fișa de alimentare și priza de curent.<br>Kontrollige toitejuhett ja pistikut kahjustuste suhtes.  |
| Seade teeb palju müra või vibreerib.  | Dispozitivul este instalat în strâmb.<br>Filtrele sunt blocate.   | Asigurați-vă că dispozitivul este instalat vertical.<br>Curățați sau înlocuiți filtrele.  |
| Seade ei tööta või on vähendatud võimsusega.  | Kontrollige filtreid saastumise suhtes.<br>Kontrollige minimaalseid kaugusi seintest ja objektidest.                    | Vajadusel puhastage või vahetage filtrid välja.<br>Viige seade seintest ja esemetest eemale.  |
| Seade töötab, kuid õhkjahutus puudub.   | Seade ei ole jahutusrežiimis.<br>Veepumba sisselaskeava on blokeeritud.<br>Veepump ei ole veepaaki õigesti paigaldatud. | Aktiveerige jahutusrežiim.<br>Kontrollige, et veepumba sisselaskeava ei oleks veepaagis blokeeritud.<br>Veenduge, et veepump on õigesti paigaldatud.                              |
| Vee lekkimine   | Filtri kaane aurustumisfilter ei ole korralikult suletud.   | Sisestage filtri kaane aurustusfilter korralikult.  |
| Seade ei reageeri kaugjuhtimispuldile.  | Seadme ja kaugjuhtimispuldi vahel on takistus.<br>Aku õigesti paigaldatud.  | Eemaldage takistused ja tagage visuaalne kontakt kaugjuhtimispuldi ja seadme vahel.<br>Kontrollige aku laetuse olekut.  |
| Afišajul aratä zero dublu  . | Aurustusfilter tuleb välja vahetada.  | Lähtestage filtri taimer, vajutades nuppu <b>RÄCITOR DE AER/ UMIDIFICATOR DE AER</b> ja hoides seda umbes 3 sekundit all.<br>Kui märgutuli kustub, on taimer edukalt lähtestatud. |

## AVERTIZARE!

Dacă soluțiile recomandate mai sus nu funcționează, contactați asistența tehnică Clean Air Optima<sup>®</sup> la numărul de telefon corespunzător regiunii dvs. Nu încercați să dezamblați, să reamblați sau să reparați dispozitivul, deoarece acest lucru poate anula garanția.

## Specificații CA-104B/ CA-104W

### Model

Pentru încăperi de până la

Tensiune nominală

Putere nominală

Capacitate ventilator

Capacitate de umidificare a aerului

Rezervor de apă

Purificarea aerului cu:

Nivelul sonor

Dimensiuni

Greutate

Culoare

Respectă reglementările UE

### CA-104B/ CA-104W

40 m<sup>2</sup>/100 m<sup>3</sup>/430 ft<sup>2</sup>

220 V-240 V, 50 Hz

24W

720 m<sup>3</sup> /h

Min. 160 ml/h - Max. 350 ml/h

4,5 litri

Ionizator

Ventilator silențios < 10 dB(A) Scăzut / 48 dB(A)

Ridicat

264 x 211 x 644mm

3,3kg

Alb / negru

CE/DEEE/RoHS



Adresați-vă comercianților cu amănuntul sau municipalității dvs. pentru informații actualizate privind eliminarea ambalajului și a dispozitivului.



## Service

### Certificat de garanție pentru Clean Air Optima® răcitor de aer CA-104B/ CA-104W.

Data achiziției: .....  
Nume client: .....  
Adresă: .....  
Telefon: .....  
E-mail: .....  
Nume vânzător: .....  
Adresă: .....

1. Completați acest certificat de garanție. Trimiteți-l distribuitorului împreună cu factura și dispozitivul, cu taxe poștale pre-plătite și folosind ambalajul original. Asigurați-vă că includeți taxele poștale pentru retur.
2. Vă rugăm să anexați o scurtă descriere a daunelor sau defecțiunilor și circumstanțele în care au apărut aceste probleme.

Răcitor de aer **Clean Air Optima® CA-104B/ CA-104W** este supus unor proceduri stricte de testare înainte de a părăsi fabrica. Dacă în termen de doi ani de la data achiziționării, produsul nu funcționează în conformitate cu specificațiile din cauza defectelor din fabrică, cumpărătorul are dreptul la reparații gratuite sau la înlocuirea pieselor la prezentarea acestei garanții (cu condiția ca defecțiunea sau deteriorarea dispozitivului și/sau a unor piese să fi apărut în condiții normale de funcționare). Ce este acoperit de garanție: Toate piesele defecte ca material sau manoperă. Pentru cât timp: doi ani de la data cumpărării. Ce vom face: Reparăm sau înlocuim orice piesă defectă.

#### Alte condiții

Prevederile prezentei garanții înlocuiesc orice altă garanție scrisă, expresă sau implicită, scrisă sau orală, inclusiv orice garanție de vandabilitate sau adecvare pentru un anumit scop. Răspunderea maximă a producătorului nu trebuie să depășească prețul real de cumpărare plătit de dvs. pentru produs. În nici un caz producătorul nu va fi responsabil pentru daune speciale, întâmplătoare, subsecvente sau indirecte. Această garanție nu acoperă un defect care a rezultat din utilizarea sau întreținerea necorespunzătoare sau nerezonabilă, asamblarea defectuoasă, accidente, catastrofe naturale, împachetare necorespunzătoare, manipulare, alterare sau modificare neautorizată determinată de noi în mod unic. Această garanție este nulă dacă eticheta care poartă numărul de serie a fost scoasă sau a devenit ilizibilă.

# Vă mulțumim că ați citit!



Comunicați feedbackul despre Clean Air Optima®  
răcitor de aer CA-104B/ CA-104W pornit:  
[www.cleanairoptima.com](http://www.cleanairoptima.com)



Pentru întrebări frecvente despre CA-104B/ CA-104W mergeți la:  
[www.cleanairoptima.com](http://www.cleanairoptima.com) și căutați CA-104B/ CA-104W.



Descărcați manualul de instrucțiuni PDF de pe:  
[www.cleanairoptima.com/info/manuals](http://www.cleanairoptima.com/info/manuals)



Urmăriți toate clipurile video de animație  
despre produsul Clean Air Optima® de pe:  
[www.youtube.com](http://www.youtube.com)

Clean Air Optima International B.V. | Rientjesoven 26 | 7621 HG Borne  
Țările de Jos | Telefon: +31 (0) 74-2670145

Clean Air Optima Germany GmbH | Enschedestraße 14 | 48529 Nordhorn  
Germania | Telefon: +49 (0) 5921 879-121

E-mail: [info@cleanairoptima.com](mailto:info@cleanairoptima.com)

Internet: [www.cleanairoptima.com](http://www.cleanairoptima.com)

## Lietuvių kalba

### Dėkojame, kad įsigijote „Clean Air Optima<sup>®</sup> 3in1“: Oro aušintuvas, cirkuliacinį ventiliatorių ir oro drėkintuvą „CA-104B/ CA-104W“.

Linkime jums ne vienerius metus mėgautis švairiu patalpų oru, naudojant šį veiksmingą ir efektyvų gaminį. Naudodami šį elektros prietaisą pasirūpinkite, kad būtų laikomasi visų saugos nurodymų ir kad prietaisas veiktų tinkamai. Šioje instrukcijoje aprašomi saugos nurodymai, kurių reikia laikytis naudojant prietaisą. Jie skirti apsaugoti nuo traumų ir išvengti prietaiso pažeidimo.

### „CA-104B/ CA-104W“ Pagrindinis įrenginys

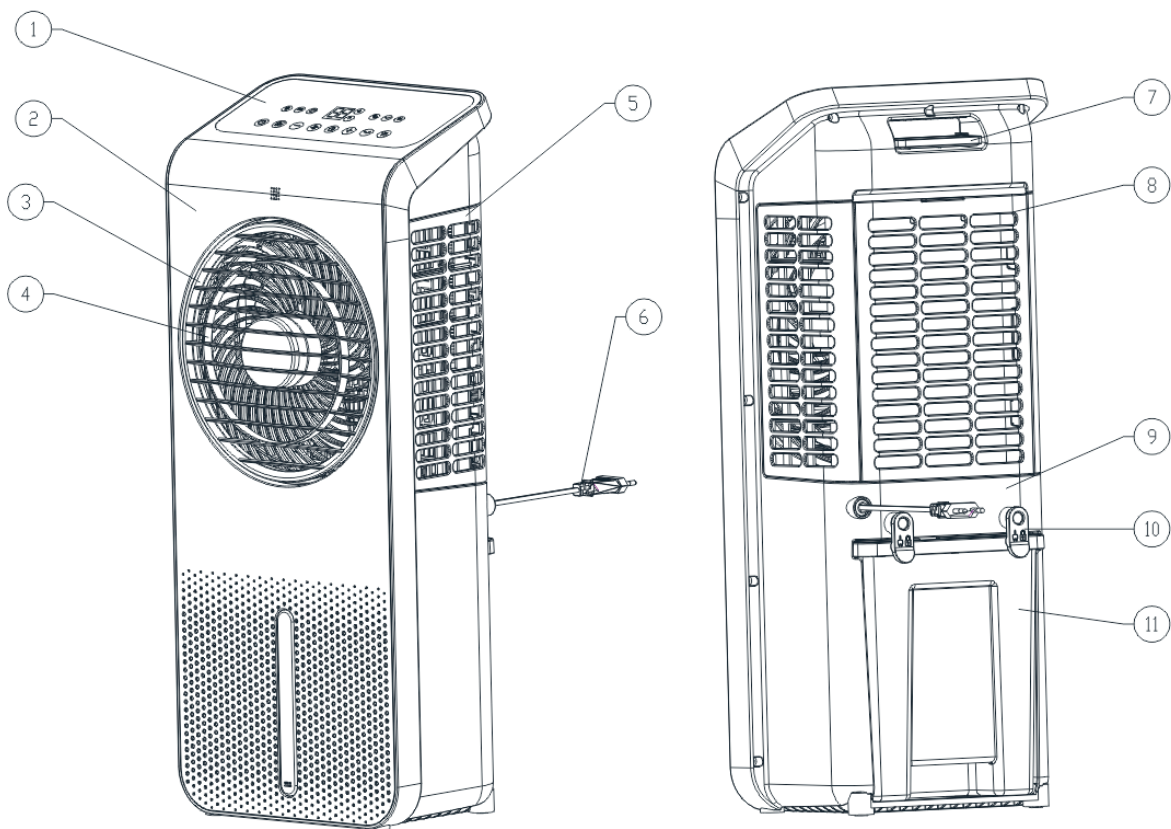

### Aprašas

Šį „Clean Air Optima<sup>®</sup>“ prietaisą sudaro toliau nurodyti pagrindiniai komponentai:

1. Valdymo skydelis
2. Priekinis dangtelis
3. Priekinės grotelės
4. Oro išleidimo anga
5. Šoninis dangtis
6. Maitinimo laidas
7. Rankena ir nuotolinio valdymo pulto laikiklis
8. Filtro dangtelis
9. Galinė lentyna
10. Vandens rezervuaro tvirtinimo spaustukai
11. Vandens bakas

## Saugos įspėjimai

Šį prietaisą galima naudoti tik laikantis šių saugos instrukcijų. Imkitės toliau nurodytų priemonių, kad sumažintumėte traumų riziką, pavyzdžiui, dėl elektros smūgio ar gaisro.

1. Prieš naudojimą palikite prietaisą pastovėti mažiausiai dvi valandas, ypač po gabenimo.
2. Naudokite prietaisą tik patalpose. Nenaudokite ir nelaikykite prietaiso lauke.
3. Naudokite tinkamą įtampą: 220–240 V, 50 Hz KS.
4. Pasirūpinkite, kad aplink prietaiso oro įleidimo ir išleidimo angas būtų bent po 20 cm laisvos vietos.
5. Šį prietaisą gali naudoti vaikai nuo 8 metų ir asmenys, turintys ribotų fizinių, jutiminių ar protinių gebėjimų arba neturintys patirties ir žinių, jei jie yra prižiūrimi arba yra instruktuojami, kaip saugiai naudoti prietaisą ir supranta pavojus. Vaikai neturi žaisti su įrenginiu. Vaikai be priežiūros negali valyti ir atlikti naudotojo priežiūros.
6. Nenaudokite prietaiso, jei elektros laidas arba pats prietaisas yra pastebimai apgadinti. Jei prietaisas sugadintas, netaisykite jo patys. Prietaiso netraukite už laido. Apgadintą maitinimo laidą turi pakeisti įgaliotas techninės priežiūros darbuotojas, kad būtų išvengta elektros smūgio ar gaisro.
7. Remontą gali atlikti tik įgaliotas techninės priežiūros darbuotojas. Siekdami išvengti elektros smūgio ar gaisro, nebandykite taisyti prietaiso patys.
8. Nelieskite maitinimo laido ir kištuko šlapiomis rankomis.
9. Prieš atjungdami kištuką visada išjunkite įrenginį.
10. Niekada nebandykite išjungti prietaiso atjungdami kištuką.
11. Jei prietaiso nenaudosite arba valysite jo vidų ar išorę, ištraukite kištuką.
12. Siekdami užtikrinti saugą, prietaisą padėkite taip, kad jis stovėtų stabiliai ir horizontaliai. Nejudinkite naudojamo prietaiso.
13. Nenaudokite prietaiso patalpose, kuriose laikomi degūs skysčiai ar dujos arba arti šilumos šaltinių, pvz., radiatoriaus, židinio arba šilumą generuojančių prietaisų, pvz., keraminio šildytuvo.
14. Kad prietaisas nesugestų, niekada nekiškite jokio objekto į korpusą.
15. Niekada neuždenkite oro įleidimo angos ir oro išleidimo angos grotelių.
16. Niekada neišmontuokite ir nekeiskite prietaiso vidinių dalių.
17. Įrenginį naudokite ir laikykite ne žemesnėje kaip 5°C ir ne aukštesnėje kaip 32°C temperatūroje.
18. Kai vandens bakelis pilnas, neverskite įrenginio į šoną.
19. Neprarykite maitinimo elemento, jis gali sukelti cheminio nudegimo pavojų.
20. Šiame įrenginyje yra monetos / sagos formos maitinimo elementas. Prarijus monetos / sagos formos maitinimo elementą, jis gali vos per 2 valandas sukelti sunkius vidinius nudegimus, kurie gali lemti sunkius sužeidimus ar netgi mirtį.
21. Naujus ir panaudotus maitinimo elementus laikykite atokiau nuo vaikų.
22. Jei maitinimo elementų skyrelis užsidaro nesaugiai, nebenaudokite prietaiso ir saugokite jį atokiau nuo vaikų.
23. Jei manote, kad maitinimo elementą kas nors prarijo arba įsikišo į kūno ertmę, iškart kreipkitės medicininės pagalbos.
24. Maitinimo elementuose yra aplinkai kenksmingų medžiagų, todėl prieš išmetant prietaisą pirmiausiai reikia išimti maitinimo elementus ir juos utilizuoti atskirai.
25. Ant prietaiso nedėkite sunkių daiktų.

26. Venkite prietaisą naudoti vietose, kur pasiekia tiesioginiai saulės spinduliai.  
Kyla rizika, kad prietaisas praras spalvas.
27. Niekada nenardinkite prietaiso į vandenį ar į kitus skysčius.
28. Reguliariai valykite filtro dangtelį, jei filtro dangtelis bus prisotintas dulkių, blogai vėsins, išsivalys, prasiskverbs oras ir sumažės cirkuliacija. Energijos suvartojimas padidės, tai gali sukelti gedimą.
29. Pakeiskite HEPA H13 filtrą ir aušinimo padėklą kas 2–3 mėnesius, jei HEPA H13 filtras ir aušinimo padas bus prisotinti, blogai vėsins, išsivalys, sumažės oro plovimas ir cirkuliuoja. Energijos suvartojimas padidės, tai gali sukelti gedimą.
30. Niekada nepalikite vandens vandens bakelyje, kai prietaisas nenaudojamas.
31. Prietaisą naudokite, prižiūrėkite ir valykite pagal šio vadovo nurodymus.
32. Prietaisas nėra žaislas. Saugokite vaikus ir gyvūnus. Prietaisą naudokite tik prižiūrimi.
33. Pildymo ir valymo metu ištraukite prietaisą iš elektros tinklo.
34. Žinokite, kad didelė drėgmė gali skatinti biologinių organizmų augimą aplinkoje.
35. Pasirūpinkite, kad šalia prietaiso esantys objektai nesudrėktų ar nesušlaptų. Jei susidaro drėgmė, išmetamųjų teršalų kiekis turi būti sumažintas. Perjunkite įrenginį į žemesnį nustatymą. Jei išmetamųjų teršalų sumažinti nepavyksta, prietaisą galima naudoti tik su pertraukomis. Trumpam visiškai išjunkite prietaisą. Įsitikinkite, kad sugeriančios medžiagos, tokios kaip kilimai, užuolaidos, tinklinės užuolaidos ar staltiesės, nesudrėktų.
36. Įsitikinkite, kad vanduo vandens bakelyje keičiamas kas 3 dienas. Priešingu atveju kyla pavojus, kad vandens talpykloje išsivystys mikroorganizmai, kurie pateks į orą ar vandenį ir sukels pavojų sveikatai.
37. Į vandens rezervuarą pilkite tik šviežio geriamojo vandens, ledo kubelių, pagamintų iš geriamojo vandens, ir (arba) tinkamų ledo paketų.
38. Ledo paketai nėra žaislai. Saugokite vaikus ir gyvūnus.
39. Niekada neatidarykite ledo paketų. Ledo paketuose esantis skystis gali pakenkti sveikatai.
40. Ledas, kuris gali susidaryti ant ledo paketų, nėra tinkamas vartoti. Yra pavojus sveikatai!
41. Niekada nepalikite vandens bakelyje, kai prietaisas nenaudojamas.
42. Prieš sandėliuodami ištuštinkite ir išvalykite oro aušintuvą. Prieš kitą naudojimą išvalykite oro aušintuvą.

## Įrengimas

Įsitinkite, kad atstumas nuo prietaiso iki sienų ir baldų yra 20 cm, žr. toliau pateiktą paveikslėlį.

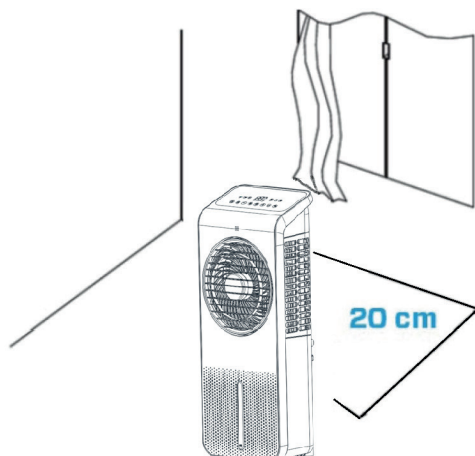

## Nuotolinio valdymo pultas

1. Nuimkite pulto galinėje pusėje esantį maitinimo elemento skyrelio dangtelį. (žr. 1 pav.).
2. Maitinimo elemento įdėjimas: nuotolinio valdymo pulto apačioje yra „saugos auselė“, pirmiausia turite ją paslinkti dešinėn ir tik tada galėsite ištraukti maitinimo elemento laikiklį. (žr. 2 pav.). Tinkama puse įdėkite maitinimo elementą. (žr. 3 pav.).
3. Maitinimo elemento skyrelio dangtelį įstumkite atgal į nuotolinio valdymo pultą.

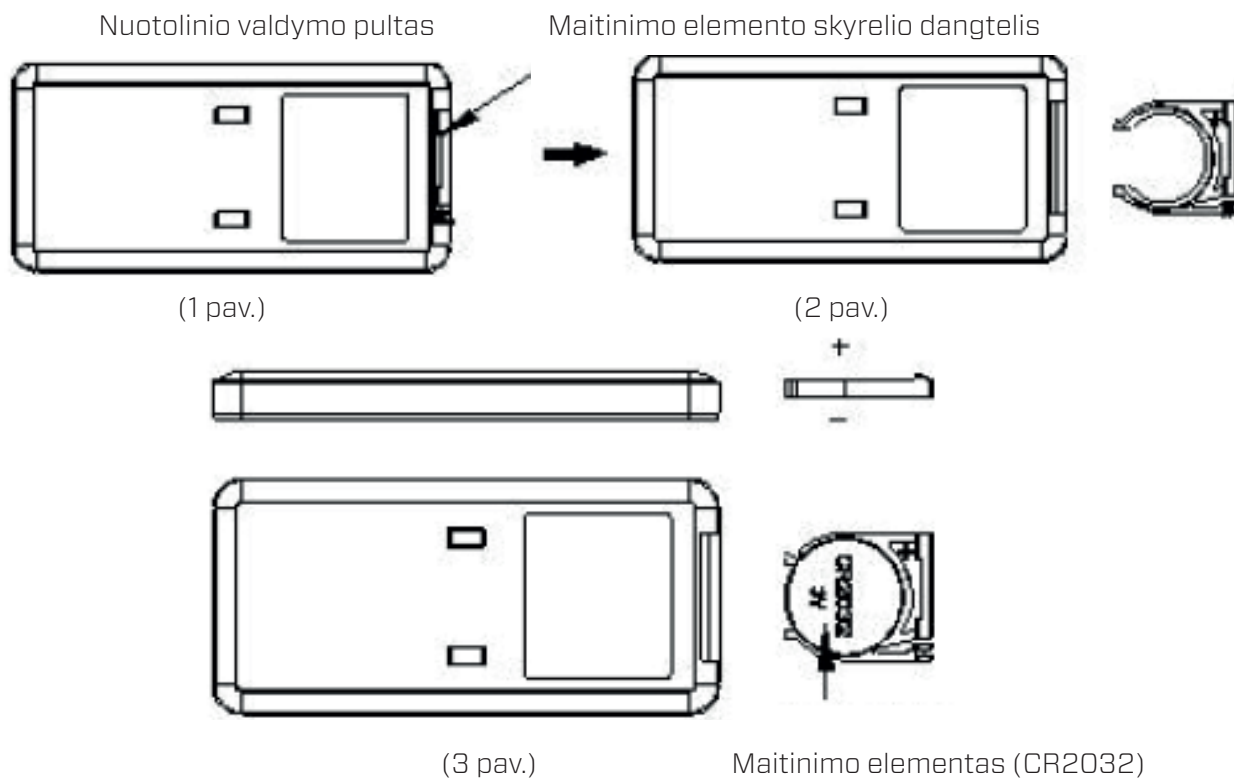

## Vandens bakelio pildymas

**Dėmesio!** Įsitikinkite, kad kištukas dar neprijungtas prie lizdo.

Prieš naudodami prietaisą išvalykite vandens bakelį; žr. skyrių „Valymas ir priežiūra“.

Orui aušinti prietaisui reikia šviežio geriamojo vandens.

1. Atlaisvinkite vandens bakelį pasukdami du spaustukus iš vertikalios padėties į horizontalią padėtį.
2. Ištraukite vandens bakelį iš prietaiso iki pusės.

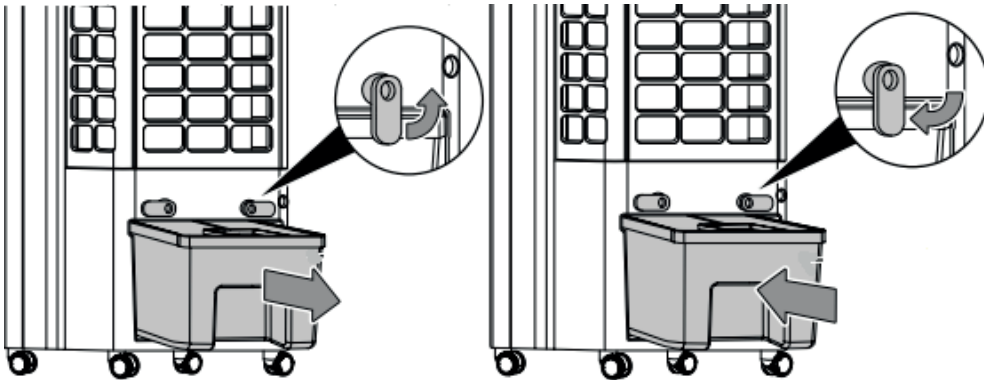

3. Pripildykite vandens bakelį ąsočiu, atsižvelgdami į didžiausio vandens lygio indikatorių; žr. prietaiso priekyje.
4. Įdėkite aušinimo elementą į vandens bakelį, kad būtų pasiektas papildomas aušinimo efektas. Aušinimo elementą įdėkite dešinėje pusėje.
5. Vandens bakelį pildykite tik šviežiu geriamuoju vandeniu. Į vandenį galite įdėti ledo kubelių papildomam aušinimui pasiekti.

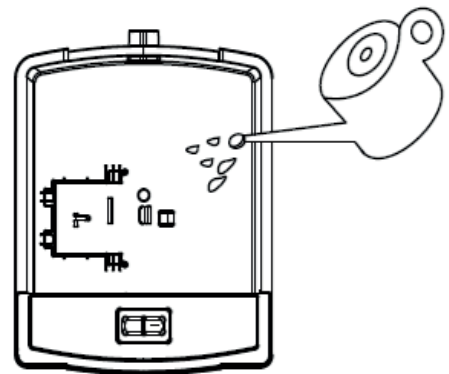

**Dėmesio!** Prietaisą pildykite tik šviežiu geriamuoju vandeniu. Vandens temperatūra gali būti ne aukštesnė kaip 40 °C.

**Dėmesio!** Vandenį vandens bakelyje keiskite kas 3 dienas, kad neaugtų bakterijos.

## Ledo pakuotės naudojimas

Ledo dėžutė pasižymi unikaliomis šalčio ir šilumos išlaikymo savybėmis, dėl kurių šiluma vandenyje gali būti lėtai sugerama, kad vandens temperatūra bakelyje visada būtų žemesnė už aplinkos temperatūrą ir tokia išliktų kelias valandas, kad iš oro aušintuvo pučiamas oras būtų vėsesnis.

1. Įdėkite ledo pakuotę į šaldiklį, kol ji visiškai užšals.
2. Įdėkite užšaldytą ledo pakuotę į vandens bakelį ir pastumkite vandens bakelį atgal į pradinę padėtį. Po maždaug dešimties minučių vandens temperatūra vandens bakelyje bus žemesnė nei aplinkos temperatūra.
3. Prietaise yra 2 ledo dėžutės, todėl galima be problemų naudoti nuolat.
4. Neatidarykite ledo dėžutės dangčio!

Ledo dėžutė

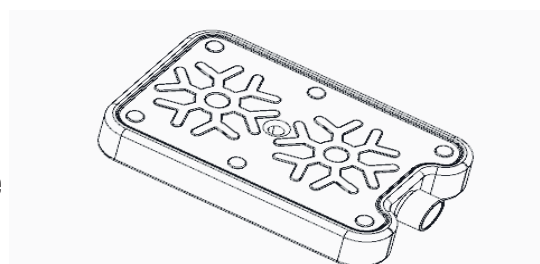

## Valdymo pultas / valdymo instrukcija



### ĮJUNGIMAS / IŠJUNGIMAS (maitinimas)

Paspauskite maitinimo mygtuką, kad aktyvintumėte prietaisą.

Dar kartą paspaudus maitinimo mygtuką, prietaisas išsijungia.

Prietaisas pradeda veikti mažu greičiu (8 padėtis) ir veikia tik ventiliatoriaus ir anijonų funkcijos. Anijonų funkcija automatiškai įjungiama ir neigiamas jonas dega indikatorius  lemputė.

### REŽIMO mygtukas

Paspauskite REŽIMO mygtuką, kad perjungtumėte tarp įprasto vėjo, natūralaus vėjo ir miego režimų.

1. Įprastas vėjas  : ventiliatoriaus variklis veikia pastoviu greičiu pagal naudotojo nustatytą vėjo greitį.

2. Natūralus vėjas  : ventiliatoriaus variklis veikia nereguliariai pagal iš anksto nustatytą

programą ir gali būti nustatytas kaip mažas, vidutinis ir stiprus natūralus vėjas kartu su vėjo greičio mygtuku. Natūralus vėjas imituoja natūralaus vėjo efektą, todėl oras yra minkštesnis ir komfortiškesnis. Vėjo greičio lygio indikatorius rodo tik pradinę vėjo greičio būseną.

Toliau pateiktame paveikslėlyje parodytas natūralaus vėjo režimo veikimo principas:

#### Vėjo greičio lentelė - natūralus vėjas:

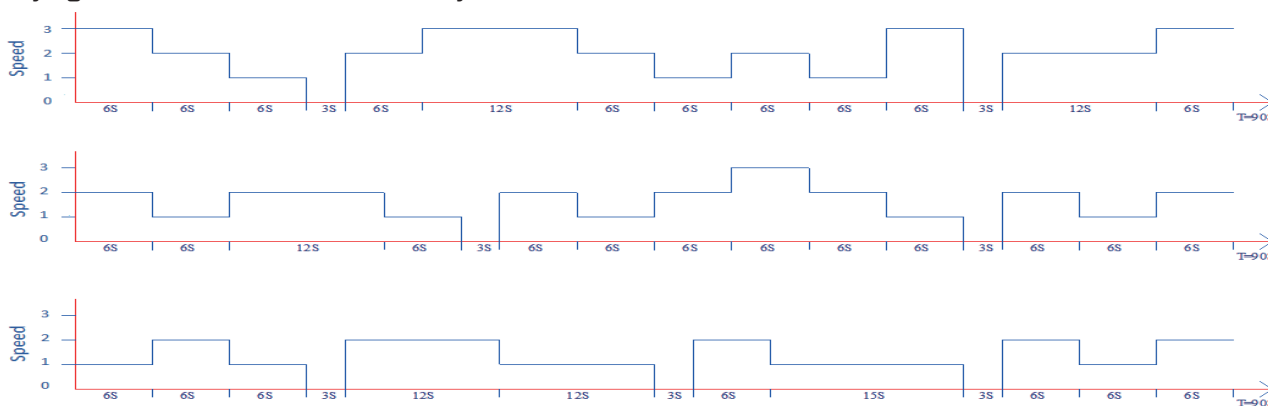

3. Miego režimas  : veikiant miego režimui, ekranas išsijungs, o ventiliatorius veiks mažiausiu greičiu.

Paspauskite REŽIMO mygtuką, kad vėl įjungtumėte ankstesnius nustatymus.

### GREIČIO mygtukas

Paspaudę mygtuką Greitis, galite pakeisti greičio lygį mygtuku + ir mygtuku - . 24 ventiliatoriaus greičiai užtikrina individualų oro srautą.

**24 lygiai** yra suskirstyti į tris grupes

1-8 žemas lygis, 9-16 vidutinis lygis, 17-24 aukštas lygis.



## LAIKMAČIO IŠJUNGIMAS / ĮJUNGIMAS

Paspauskite mygtuką, kad aktyvintumėte laikmačio funkciją.

Laiko pasirinkimo diapazonas yra 0–24 valandos, jis rodomas ekrane.

Maitinimui esant įjungtam, paspauskite šį mygtuką, kad nustatytumėte įrenginio darbo laiką. Įsijungia laikmačio indikatorius ir laiko indikatorius bei mirksi skaitmeninis vamzdelis, kuriame rodomas nustatytas laikas, nurodantis, kad jis atitinka laikmačio nustatymo būseną. Šiuo metu galite paspausti laikmačio mygtuką, kad nustatytumėte laiką, ir paspausti bet kurį klavišą (išskyrus jungiklio klavišą) arba palaukti 5 sekundes, kad išeitumėte iš nustatymo. Nustačius laikmatį, skaitmeniniame vamzdyje pakaitomis rodomas nustatytas laikmatis ir dabartinis vėjo greitis 10 sekundžių intervalais, bei atitinkamai rodomas vėjo greičio indikatorius ir laiko indikatorius. Kai vidinė laikmačio programa pasieks nustatytą laiką, įrenginys išsijungs ir veiks budėjimo režimu.



## Sūpynės mygtukas

Paspauskite mygtuką, kad įjungtumėte arba išjungtumėte siūbavimo funkciją. Oro kreipiančiosios juostos automatiškai sukasi, kai įjungžiama siūbavimo funkcija ir užtikrina nuolatinę oro cirkuliaciją.



## Aušintuvas/ Drėgintuvas mygtukas

Pirmiausia pripildykite vandens bakelį vandens.

Paspauskite mygtuką, kad aktyvintumėte aušinimo / drėkinimo funkciją.

Aušinimas / drėkinimas įjungtas: siurblys pradeda veikti ir šviečia šviesos diodų lemputė.

Aušinimas / drėkinimas išjungtas: siurblys nustoja veikti ir šviesos diodų lemputė užgessta.

## Vandens bakelio ištuštinimo signalas

Jei vandens bakelis yra tuščias, dešimt kartų pasigirsta garsinis signalas. Prietaisas automatiškai sustabdys aušinimą / oro valymą. Tokiu atveju išjunkite prietaisą ĮJUNGIMO / IŠJUNGIMO mygtuku. Pripildykite vandens bakelį.

## Sausas garinimo filtras

- Paspauskite GREIČIO mygtuką ir palaikykite 3 sekundes, kad įjungtumėte sauso vėjo funkciją, vėjas veiks didžiausiu greičiu (3 greitis), šviesos diodų lemputė mirksės  ir liks įjungta 20 minučių.
- Veikiant sauso vėjo funkcijai, kiti funkciniai klavišai neveikia. Paspauskite GREIČIO mygtuką dar kartą ir palaikykite 3 sekundes, kad išjungtumėte sauso vėjo funkciją.
- 20 minučių veikęs dideliu greičiu, prietaisas automatiškai išsijungs ir persijungs į budėjimo režimą.



**Anionų funkcija:** anionų funkcija įjungžiama, kai prietaisas paleidžiamas, ir išjungžiama, kai prietaisas išjungžiamas.

## Valymas ir priežiūra

Laikydami kelių paprastų priežiūros procedūrų, **Clean Air Optima<sup>®</sup> CA-104B/ CA-104W** oro aušintuvu be rūpesčių galėsite naudotis daug metų. Jei jūsų vanduo kietas, jame daug kalcio ir kitų mineralų, po tam tikro laiko įvairūs patalpų paviršiai pasidengia baltomis dulkėmis (kalkėmis). Baltos nuosėdos (kalkės) taip pat formuojasi **vandens talpykloje** ir vandens bakelio viduje. Kalkių nuosėdos kenkia **oro aušintuvo** veikimui ir veiksmingai prietaiso higienos funkcijai.

**Rekomenduojame toliau nurodytas priemones.**

1. Jei prietaisą naudojate kasdien, kartą per savaitę valykite **vandens bakelį „Clean Air Optima<sup>®</sup>“ valikliu ir kalkių šalinimo priemone.**
2. Prireikus papildyti vandens bakelį, išpilkite likusį vandenį ir pripildykite jį švaraus vandens.
3. Nuvalykite visą prietaisą ir laikykite visas dalis visiškai sausas, kai prietaisas nenaudojamas.



Specialiai sukurtas **Clean Air Optima<sup>®</sup>** oro aušintuvams, drėkintuvams ir sausintuvams:

- Neagresyvus
- Saugo plastikinius ir keraminius aušintuvo, drėkintuvo ir sausintuvo paviršius
- Bekvapis
- Greitai ir gerai valo bei šalina kalkes
- Biologiškai skaidus

Galite užsisakyti „Clean Air Optima<sup>®</sup>“ valiklį ir kalkių šalinimo priemonę mūsų el. parduotuvėje [www.cleanairoptima.com](http://www.cleanairoptima.com).

## „Clean Air Optima<sup>®</sup>“ oro aušintuvo vandens bakelio valymas

1. Išjunkite prietaisą ir ištraukite kištuką. Valant ir šalinant kalkes prietaiso negalima naudoti.
2. Atlaisvinkite vandens bakelį pasukdami du spaustukus iš vertikalios padėties į horizontalią padėtį.

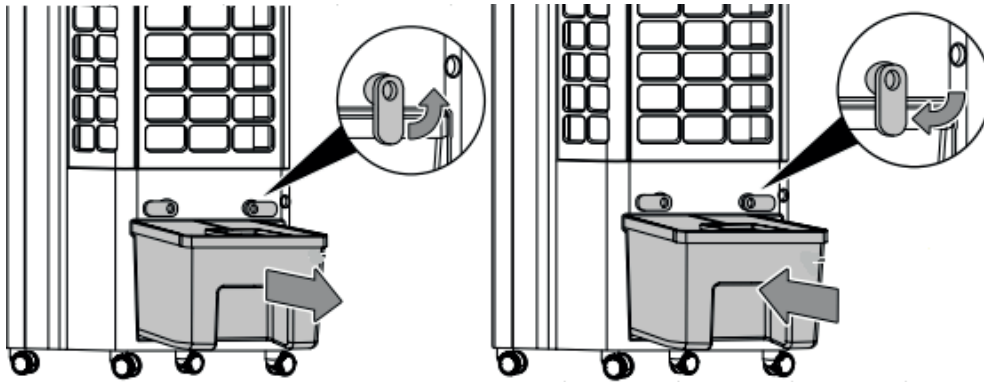

3. Ištraukite vandens bakelį iš prietaiso iki pusės.
4. Pasukite vandens siurblio rankeną iš vertikalios į horizontalią padėtį; kaip išardyti ir surinkti vandens siurblį, žr. toliau pateiktoje schemoje.

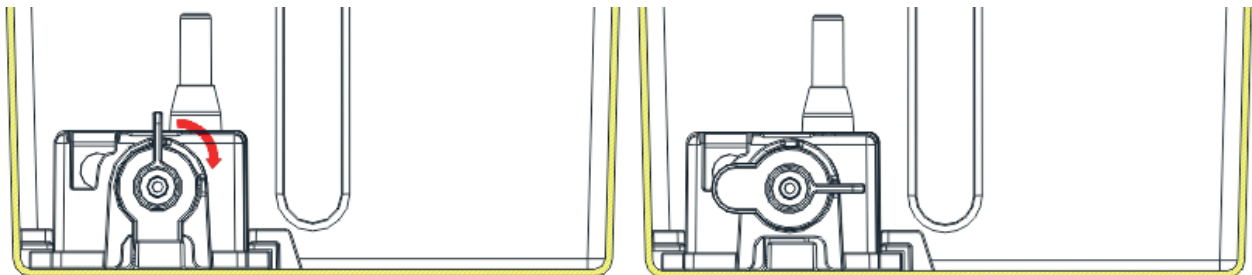

5. Išstumkite vandens siurblį iš laikiklio; žr. schemą čia, kairėje.
6. Išvalykite vandens bakelio vidų „Clean Air Optima<sup>®</sup>“ valikliu ir kalkių šalinimo priemone ir išskalaukite švariu vandeniu. Į vandens bakelį įpilkite du kamštelius „Clean Air Optima<sup>®</sup>“ valiklio ir kalkių šalinimo priemonės ir palikite nuo dviejų iki penkių minučių. Tuomet pripilkite vandens iki vandens bakelio viršaus ir palikite mažiausiai 30 ir daugiausiai 60 minučių. Kruopščiai išskalaukite vandens bakelį vandeniu.
7. Minkšta, drėgna šluoste nuvalykite visus „Clean Air Optima<sup>®</sup>“ valiklio ir kalkių šalinimo priemonės purslus nuo darbinių paviršių arba prietaiso išorės.

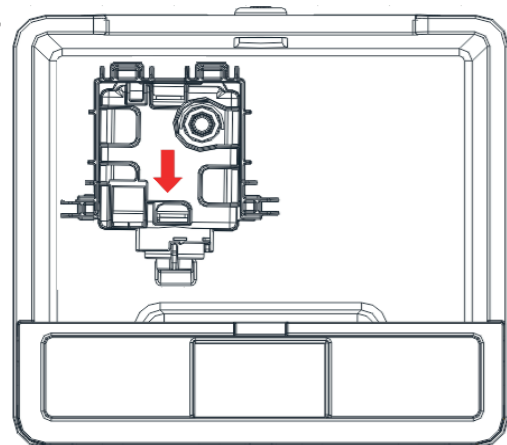



Išvalius ir pašalinus kalkes, jūsų prietaisas bus higieniškai švarus, be kalkių, bakterijų, virusų ir jį bus galima iš karto naudoti.

### Įsidėmėkite!

Valant ir šalinant kalkes prietaisas turi būti išjungtas / atjungtas nuo maitinimo.

## Garinimo filtro keitimas/ Valymas ir priežiūra

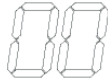
Clean Air Optima CA-104B/ CA-104W yra su filtrų eksploatacijos laikotarpio kontrolės mechanizmu, kuris duoda signalą, kai po 600 naudojimo valandų **garinimo filtrą** reikia

pakeisti. Kad **garinimo filtrą** reikia pakeisti, nurodo prietaise šviečianti dviejų nulių  signalinė lemputė. Iš naujo nustatykite **garinimo filtro** laikmatį paspausdami ir palaikydami  (Aušintuvus/ Drėgintuvus) mygtuką maždaug 3 sekundes. Signalinei lemputei užgesus, laikmatis yra sėkmingai nustatytas iš naujo.

Priklausomai nuo naudojimo, **garinimo filtro** eksploatacijos laikotarpis yra maždaug 2–3 mėnesiai.

Išimkite filtro iš filtrų rėmo skyriaus. Pakeitę arba išvalę filtro, įdėkite juos atgal į filtrų rėmo skyrių ir surinkite atgal į prietaisą.

## Garinimo filtro įrengimas

**Dėmesio!** Įsitikinkite, kad kištukas dar neprijungtas prie lizdo.

1. Naudodami atsuktuvą, nuimkite galinį dangtelį.

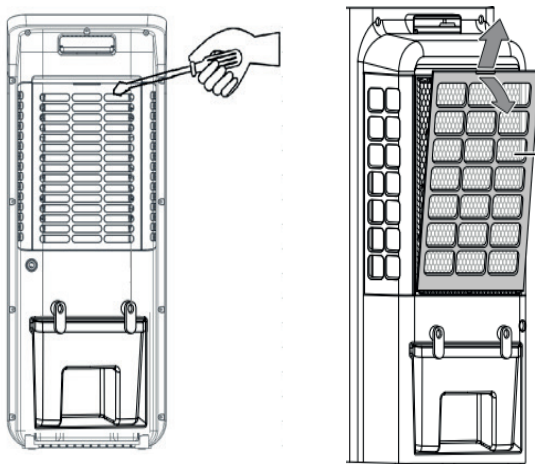

2. Norėdami įdėti garinimo filtrą, pastumkite galinėje pusėje esantį filtro dangtelį aukštyn.
3. Įdėkite galinį dangtelį.

### Dėmesio!

Niekada nenaudokite prietaiso be garinimo filtro!

### „Clean Air Optima<sup>®</sup>“ oro aušintuvo / oro valytuvo korpuso valymas

1. Išjunkite prietaisą ir ištraukite kištuką.
2. Prietaisą valykite minkšta drėgna šluoste. Nenaudokite cheminių tirpiklių, pvz., benzeno, alkoholio ar benzino.
3. Įsitikinkite, kad į prietaisą nepateko **vandens**, neapšlakstykite jo vandeniu.

## **Įspėjimas!**

Nepažeiskite filtrų, filtrai neturi būti įtrūkę. Pažeistus filtrus reikia pakeisti.

Niekada nesudrėkinkite ir neskalaukite **True HEPA H13** filtro vandeniu. Jei **True HEPA H13** filtras buvo nuplautas vandeniu, jį reikia pakeisti.

## **Panaudotų filtrų, kuriuos reikia pakeisti, požymiai**

(Tik **True HEPA H13** filtrui ir **garavimo filtrui**): padidėjęs garsas, sumažėjęs oro srautas, užkimšti filtrai, stipriau juntami kvapai. Filtrus taip pat reikia pakeisti naujais, kai „**True HEPA H13**“ filtro spalva pakinta iš baltos į pilką arba juodą. Jei „**True HEPA H13**“ filtras vis dar baltas, filtrų keisti **NEREIKIA**. Jei garavimo filtras tampa akytas, pradeda kvėpėti arba sukelia didesnę triukšmą, jį reikia pakeisti.

## **Kaip užsisakyti filtrų**

Paskambinkite į „**Clean Air Optima<sup>®</sup>**“ klientų aptarnavimo skyrių tel. + 31 (0) 742670145 arba apsilankykite mūsų internetinėje parduotuvėje

<https://www.cleanairoptima.com/-accessoires>

## **„Clean Air Optima<sup>®</sup>“ oro aušintuvas saugojimas**

Jei oro aušintuvas nebus naudojamas ilgesnį laiką, jį reikia paruošti, kaip nurodyta toliau.

1. Visiškai ištuštinkite vandens bakelį ir įsitikinkite, kad viduje nebeliko vandens.
2. Atjunkite įrenginį nuo elektros tinklo ir sulankstykite maitinimo laidą.
3. Išimkite ir išvalykite filtrus. Išvalę įdėkite filtrus atgal į prietaisą.
4. Oro aušintuvą laikykite vėsioje, sausoje vietoje, atokiai nuo tiesioginių saulės spindulių, ekstremalios temperatūros ir vietų, kur daug dulkių.

**Direktyva 2009/125/EB dėl su energija susijusių gaminių ekologinio projektavimo.**

| <b>Modelio žymuo: CA-104B/ CA-104W</b>            |  |                   |                  |
|---|--|-------------------|------------------|
| <b>Sąlyga</b>                                     | <b>Ekologinio projektavimo reikalavimai - GENERIC<br/>EKOLOGINIO PROJEKTAVIMO REIKALAVIMAI</b>   | <b>Rezultatas</b> | <b>Verdiktas</b> |
| (d)   | Nuo 2014 m. sausio 1 d.  |                   | --               |
| Išjungimo režimas                                 | Įrangos, veikiančios išjungties režimu, vartojamoji galia neturi viršyti 0,50 W  |                   | N/A              |
| Laukimo režimas                                   | Bet kokiomis sąlygomis įrangos, kuria atliekama tik pakartotinio aktyvinimo funkcija arba tik pakartotinio aktyvinimo funkcija ir tik nurodoma įjungta pakartotinio aktyvinimo funkcija, vartojamoji galia neturi viršyti 0,50 W   | 0,4 W             | Slinkti          |
|   | Bet kokiomis sąlygomis įrangos, teikiančios tik informaciją ar būsenos rodytuvą arba tik derinant pakartotinio aktyvinimo funkciją ir informacijos ar būsenos rodytuvą, vartojamoji galia neturi viršyti 1,00 W  |                   | N/A              |
| Budėjimo ir (arba) išjungties veiksenos parengtis | Įranga turi užtikrinti išjungties ir (arba) budėjimo veikseną, išskyrus atvejus, kai tai netinkama numatytam naudojimui, ir (arba) kitą būseną, kuri neviršija taikomos vartojamos energijos.<br>Išjungties būsenos ir (arba) budėjimo veiksenos reikalavimai, kai įranga prijungta prie maitinimo tinklo  | Laukimo režimas   | Slinkti          |
| Energijos valdymas                                | Kai įranga neatlieka pagrindinės funkcijos arba kai kitas (-i) energiją vartojantis (-ys) gaminys (-iai) nepriklauso nuo jo funkcijų, įranga, išskyrus atvejus, kai: netinka naudoti pagal paskirtį, siūlo galios valdymo ar panašią funkciją, kuri po kuo trumpesnio laiko, tinkamo numatytam įrangos naudojimui, automatiškai perjungiamą į:<br>— budėjimo veikseną arba<br>— išjungties veikseną arba<br>— kita sąlyga, kuri neviršija taikomus išjungties ir (arba) budėjimo veiksenų vartojamosios galios reikalavimus, kai įranga prijungta prie maitinimo tinklo.<br>Galios valdymo funkcija įjungiamą prieš tiekimą. |                   | N/A              |
| Kontaktiniai duomenys                             | Clean Air Optima International GmbH  |                   |                  |

## Trikčiy šalinimas

Toliau pateikiamas trikčių šalinimo vadovas, kuris padės išspręsti bet kokias problemas, kurių gali kilti naudojant „Clean Air Optima<sup>®</sup>“ oro aušintuvus „CA-104B/ CA-104W“.

| Problema   | Galima priežastis   | Sprendimas  |
|--|---|---|
| Prietaisas neįsijungia.  | Maitinimo laidas tinkamai neprijungtas.<br>Toitejuhe vöi pistik vöib olla kahjustatud.                                  | Tinkamai įjunkite maitinimo laido kištuką į maitinimo lizdą.<br>Kontrollige toitejuhet ja pistikut kahjustuste suhtes.  |
| Seade teeb palju müra vöi vibreerib.   | Įrenginys pastatytas kreivai.<br>Filtrai užblokuoti.  | Įsitikinkite, ar prietaisas pastatytas tiesiai.<br>Išvalykite arba pakeiskite filtrus.  |
| Seade ei tööta vöi on vähendatud võimsusega.   | Kontrollige filtreid saastumise suhtes.<br>Kontrollige minimaalseid kaugusi seintest ja objektidest.                    | Vajadusel puhastage vöi vahetage filtrid välja.<br>Viige seade seintest ja esemetest eemale.  |
| Seade töötab, kuid öhkjahutus puudub.  | Seade ei ole jahutusrežiimis.<br>Veepumba sisselaskeava on blokeeritud.<br>Veepump ei ole veepaaki öigesti paigaldatud. | Aktiveerige jahutusrežiim.<br>Kontrollige, et veepumba sisselaskeava ei oleks veepaagis blokeeritud.<br>Veenduge, et veepump on öigesti paigaldatud.                  |
| Vee lekkimine  | Filtri kaane aurustumisfilter ei ole korralikult suletud.   | Sisestage filtraane aurustumisfilter korralikult.   |
| Seade ei reageeri kaugjuhtimispuldile.   | Seadme ja kaugjuhtimispuldi vahel on takistusi.<br>Aku öigesti paigaldatud.   | Eemaldage takistused ja tagage visuaalne kontakt kaugjuhtimispuldi ja seadme vahel.<br>Kontrollige aku laetuse olekut.  |
| Displejā redzama dubultā nulle  . | Aurustumisfilter tuleb välja vahetada.  | Lāhtestage filtri taimer, vajutades nuppu <b>Aušintuvas/ Drögintuvas</b> ja hoides seda umbes 3 sekundit all.<br>Kui mārģutuli kustub, on taimer edukalt lāhtestatud. |

## ĮSPĖJIMAS!

Jei pirmiau rekomenduojami sprendimai nepadeda, susisieki­te su „Clean Air Optima<sup>®</sup>“ techninės pagalbos skyriumi jūsų regionui skirtu telefono numeriu. Nebandykite išmontuoti, iš naujo surinkti ar taisyti prietaiso, nes gali būti anuliuota garantija.

## „CA-104B/ CA-104W“ techniniai duomenys

### Modelis

Tinka patalpoms iki

Vardinė įtampa

Vardinė galia

Ventiliatoriaus galia

Oro drėkinimo galingumas

Vandens bakelis

Oro valymas naudojant:

Garso lygis

Matmenys

Svoris

Spalva

Atitinka ES reglamentus

### CA-104B/ CA-104W

40 m<sup>2</sup> / 100 m<sup>3</sup> / 430 pėd.<sup>2</sup>

220–240 V, 50 Hz

24 W

720 m<sup>3</sup>/val.

Min. 160 ml/h - Max. 350 ml/h

4,5 litrai

Jonizatorių

Tylus ventiliatorius < 10 dB(A) veikiant mažu pajėgumu / 48 dB(A) veikiant dideliu pajėgumu

264 x 211 x 644mm

3,3kg

Balta / juoda

CE, WEEE, RoHS



Naujausios informacijos apie pakuotės ir prietaiso šalinimą teiraukitės pardavėjo ar savivaldybės.



## Klientų aptarnavimas

### „Clean Air Optima®“ oro aušintuvas „CA-104B/ CA-104W“ garantinis pažymėjimas.

Pirkimo data: .....  
Kliento vardas, pavardė: .....  
Adresas: .....  
Telefonas: .....  
El. paštas: .....  
Pardavėjo pavadinimas: .....  
Adresas: .....

1. Užpildykite visą šį garantinį pažymėjimą. Nusiųskite jį savo platintojui kartu su sąskaita faktūra ir prietaisu originalioje pakuotėje, iš anksto apmokėję siuntimo išlaidas. Nepamirškite prie siuntos pridėti grąžinimo pašto išlaidų kvito.
2. Trumpai aprašykite pažeidimą, triktį ar gedimą, taip pat aplinkybes, kaip ši problema iškilo.

Prieš išsiunčiant iš gamyklos „Clean Air Optima®“ oro aušintuvas „CA-104B/ CA-104W“ pereina griežtas patikrinimo procedūras. Jei per dvejus metus nuo pirkimo datos dėl gamybos defektų gaminio veikimas ima nebeatitikti specifikacijų, šį garantinį pažymėjimą pateikęs pirkėjas turi teisę į nemokamą remontą ar dalių keitimą (su sąlyga, kad veikimo sutrikimas arba įrenginio ir (arba) jo dalių sugadinimas įvyko įprastomis naudojimo sąlygomis). Garantija taikoma: visoms dalims, kurioms nustatyti medžiagų ar gamybos defektai. Trukmė: dveji metai nuo pirkimo datos. Ką padarysime: sutaisysime arba pakeisime dalis su defektais.

### Kitos sąlygos

Ši garantija pakeičia bet kokias kitas pareikštas ar numanomas rašytines arba žodines garantijas, įskaitant garantiją dėl tinkamumo prekybai ar konkrečiam tikslui. Maksimalūs gamintojo įsipareigojimai neviršys faktinės gaminio kainos, kurią už jį sumokėjote. Gamintojas jokių atveju nebus atsakingas už specialiuosius, atsitiktinius, netiesioginius ar kaip pasekmė kilusius nuostolius. Ši garantija netaikoma defektams, atsiradusiems dėl netinkamo ar nepagrįsto naudojimo arba priežiūros, netinkamo surinkimo, nelaimingų atsitikimų, stichinių nelaimių, netinkamo pakavimo ar neleistino manipuliavimo prietaisu, taip pat dėl jo keitimo ar modifikavimo, kaip nustatome vien savo nuožiūra. Jei etiketė su serijos numeriu pašalinama ar sugadinama, ši garantija anuliuojama.

# Dėkojame, kad perskaitėte!



Pasidalykite atsiliepimais apie „Clean Air Optima®“ oro aušintuvus „CA-104B/ CA-104W“ svetainėje [www.cleanairoptima.com](http://www.cleanairoptima.com)



Dažnai užduodamus klausimus apie „CA-104B/ CA-104W“ rasite svetainėje [www.cleanairoptima.com](http://www.cleanairoptima.com) ieškodami „CA-104B/ CA-104W“.



Atsisiųskite PDF naudojimo instrukciją šiuo adresu: [www.cleanairoptima.com/info/manuals](http://www.cleanairoptima.com/info/manuals)



Žiūrėkite „Clean Air Optima®“ produktų animacinius vaizdo įrašus svetainėje [www.youtube.com](http://www.youtube.com)

**Clean Air Optima International B.V.** | Rientjesoven 26 | 7621 HG Borne  
Nyderlandai | Telefonas: +31 (0) 74-2670145

**Clean Air Optima Germany GmbH** | Enschedestraße 14 | 48529 Nordhorn  
Vokietija | Telefonas: +49 (0) 5921 879-121

El. paštas: [info@cleanairoptima.com](mailto:info@cleanairoptima.com)

Svetainė: [www.cleanairoptima.com](http://www.cleanairoptima.com)

## Eesti

### Täname teid Clean Air Optima<sup>®</sup> 3in1 ostmise eest: Õhujahuti, tsirkulatsiooniventilaatori ja õhuniisutaja CA-104B/ CA-104W.

Loodame, et see tõhus ja energiasäästlik toode varustab teid palju aastaid tervisliku siseõhuga. Tegu on elektriseadmega, mille kasutamisel tuleb järgida ohutusnõudeid. Kasutamisel kehtivad ohutusnõuded on kirjas käesolevas juhendis. Nende eesmärk on vältida kehavigastusi ja seadme kahjustamist.

### CA-104B/ CA-104W Põhiseade

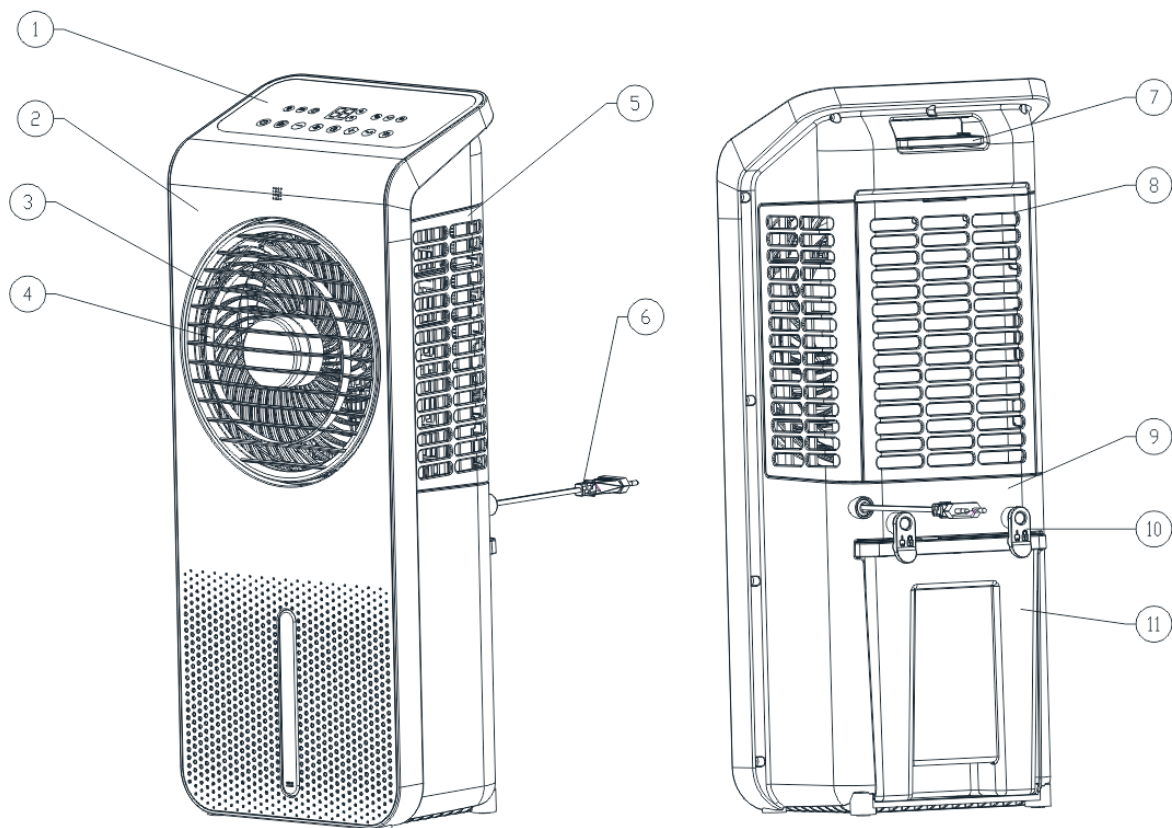

### Kirjeldus

See Clean Air Optima<sup>®</sup> seade koosneb järgmistest põhikomponentidest:

1. Juhtpaneel
2. Esikaas
3. Eesmine grill
4. Õhu väljalaskeava
5. Külgkate
6. Toitejuhe
7. Käepide ja kaugjuhtimispuldi hoidik
8. Filtri kate
9. Tagumine riiul
10. Kinnitusklambrid veepaagile
11. Veepaak

## Ohutusohiatused

Seadet tohib kasutada ainult koos nende ohutusjuhistega. Järgmiste ohutusnõuete järgimine on vajalik, et vältida kehavigastusi, näiteks elektrilöögi või põlengu tulemusel.

1. Enne seadme sisselülitamist laske sellel vähemalt kaks tundi seista, eriti pärast transportimist.
2. Kasutamiseks ainult siseruumis. Seadme kasutamine või hoiustamine välitingimustes on keelatud.
3. Kasutage õiget pinget: 220–240 V (AC), 50 Hz.
4. Seadme õhu sisse- ja väljalaske ümber peab olema vähemalt 20 cm vaba ruumi.
5. Seda seadet võivad kasutada lapsed vanuses alates 8. eluaastast ning vähenenud füüsiliste, sensorsete või vaimsete võimetega või kogemuste ja teadmiste puudumisega isikud, kui neile on antud järelevalve või juhendatud seadme ohutut kasutamist ja nad mõistavad ohte. Lapsed ei tohi seadmega mängida. Lapsed ei tohi ilma järelevalveta puhastada ja hooldada.
6. Ärge kasutage seadet, kui toitekaabel või seade ise on nähtavalt kahjustatud. Ärge üritage kahjustatud seadet ise remontida. Seadet ei tohi kunagi toitekaablist tõmmata. Kui toitekaabel on vigastatud, peab selle välja vahetama volitatud hooldustehnik, sest vastasel juhul võib tulemuseks olla elektrilöök või põleng.
7. Remonditöid tohivad teostada ainult volitatud hooldustöötajad. Elektrilöögi või põlengu ennetamiseks ärge üritage seadet ise remontida.
8. Ärge puudutage toitejuhet eha pistikut märgade kätega.
9. Enne pistiku lahtiühendamist lülitage seade alati välja.
10. Ärge kunagi proovige seadet välja lülitada pistikut lahti ühendades.
11. Kui seadet ei ole kavas mõnda aega kasutada või soovite selle sisemust või välispinda puhastada, tõmmake pistik pistikupesast välja.
12. Ohutuks kasutamiseks pange seade horisontaalasendisse. Ärge liigutage seadet kasutamise ajal.
13. Ärge kasutage seadet ruumis, kus hoitakse kergestisüttivaid vedelikke või gaase, ega soojusallikate, nagu radiaator, kamin või soojust genereerivate seadmete, nagu keraamiline küttekeha, läheduses.
14. Tõrgete ennetamiseks ärge kunagi pistike korpuse sisse ühtegi muud eset.
15. Ärge kunagi katke kinni õhusisendi ja -väljundi võret.
16. Ärge kunagi demonteerige või asendage seadme siseosi.
17. Ärge kasutage ega hoidke seadet temperatuuril alla 5°C või üle 32°C.
18. Ärge kallutage seadet ühelegi küljele, kui veepaak on täis.
19. Ärge neelake patareid alla. Patarei põhjustab keemilise põletuse ohtu.
20. Seade sisaldab münt-/nööppatareid. Münt-/nööppatarei allaneelamise korral võib see kõigest kahe tunniga põhjustada tugevaid sisemisi põletusi ning kaasa tuua rasked või surmavad vigastused.
21. Hoidke uued ja kasutatud patareid lastest eemal.
22. Kui akusahtel ei sulgu korralikult, peatage seadme kasutamine ja hoidke see laste käeulatuses eemal.
23. Kui arvate, et keegi on patarei alla neelanud või asetanud mõnda kehaõõnsusse, pöörduge kohe arsti poole.
24. Patareid sisaldavad materjale, mis on keskkonnale kahjulikud. Enne seadme kasutuselt kõrvaldamist tuleb need seadmest eemaldada ning ohutult käidelda.
25. Ärge asetage seadmele raskeid esemeid.
26. Vältige otsese päikesevalgusega kohti. On oht, et seade muudab värvi.
27. Ärge kunagi kastke seadet vette või muudesse vedelikesse.

28. Puhastage filtri katet regulaarselt. Kui filtri kate on tolmuaga küllastunud, põhjustab see halva jahutuse, puhastamise, õhupesu ja tsirkulatsiooniefekti. Energiatarve suureneb, see võib põhjustada rikke.
29. Vahetage HEPA H13 filter ja jahutuspadid iga 2–3 kuu järel. Kui HEPA H13 filter ja jahutuspadid on küllastunud, põhjustab see halva jahutuse, puhastamise, õhupesu ja tsirkulatsiooniefekti. Energiatarve suureneb, see võib põhjustada rikke.
30. Ärge kunagi jätke vett veepaaki, kui seadet ei kasutata.
31. Järgige seadme kasutamisel, hooldamisel ja puhastamisel käesoleva juhendi juhiseid.
32. Seade ei ole mänguasi. Hoidke lapsed ja loomad eemal. Kasutage seadet ainult järelevalve all.
33. Täitmise ja puhastamise ajaks eemaldage seade vooluvõrgust.
34. Arvestage, et kõrge õhuniiskus võib soodustada bioloogiliste organismide kasvu keskkonnas.
35. Veenduge, et seadme läheduses olevad esemed ei saaks niiskeks ega märjaks. Kui niiskus tekib, tuleb heitmeid vähendada. Lülitage seade madalamale seadistusele. Kui heitkoguseid ei ole võimalik vähendada, võib seadet kasutada ainult perioodiliselt. Lülitage seade lühikeseks ajaks täielikult välja. Veenduge, et imavad materjalid, nagu vaipkatted, kardinad, võrkkardinad või laudlinad, ei muutuks niiskeks.
36. Veenduge, et vett veepaagis vahetatakse iga 3 päeva järel. Vastasel juhul on oht, et veepaagis arenevad mikroorganismid, mis satuvad õhku või vette ja kujutavad endast ohtu tervisele.
37. Täitke veepaaki ainult värske joogivee, joogiveest valmistatud jääkuubikute ja/või sobivate jääpakkidega.
38. Jääkotid ei ole mänguasjad. Hoidke lapsed ja loomad eemal.
39. Ärge kunagi avage jääpakke. Jääpakkides olev vedelik võib olla tervisele kahjulik.
40. Jääpakkidele tekkida võiv jää ei sobi tarbimiseks. On oht tervisele!
41. Ärge kunagi jätke vett paaki, kui seadet ei kasutata.
42. Enne ladustamist tühjendage ja puhastage õhujahuti. Puhastage õhujahuti enne järgmist kasutamist.

## Paigaldamine

Veenduge, et seade oleks seintest ja mööblist 20 cm eemal, vt allolevat joonist.

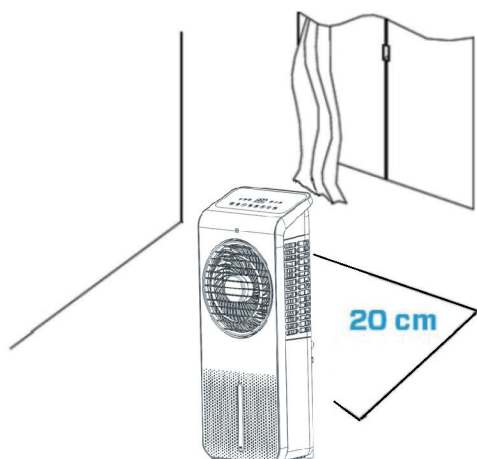

## Kaugjuhtimispult

1. Patarei asetamiseks avage kaugjuhtimispuldi tagaküljel olev patareipesa kaas.
2. Patarei paigutamiseks: kaugjuhtimispuldi allosas on "turvasaak", mida tuleb esmalt paremale libistada ja seejärel patareihoidja välja tõmmata. (vt pilti 2). Sisestage aku õige polaarsusega. (vt pilti 3).
3. Lükake patareipesa kate tagasi kaugjuhtimispuldi sisse.

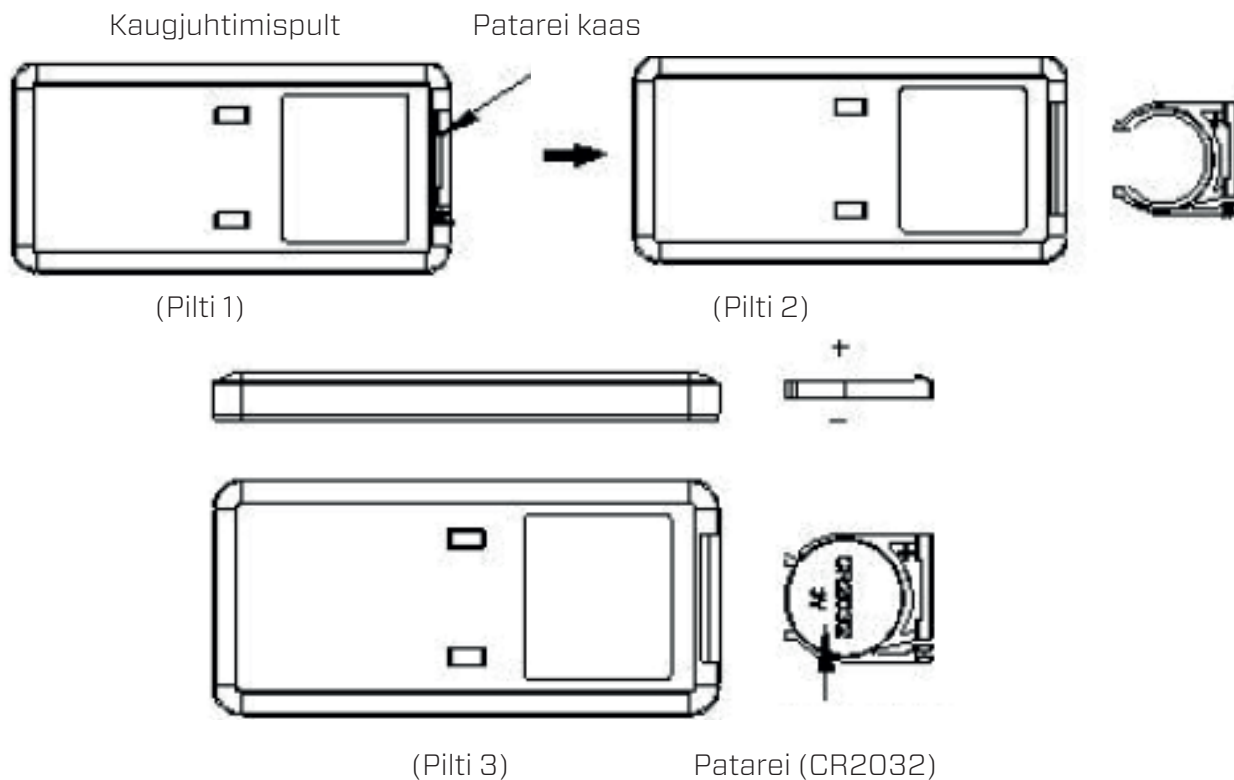

## Täitke veepaak

**Tähelepanu!** Veenduge, et pistik ei ole veel pistikupessa ühendatud.

Enne seadme kasutamist puhastage veepaak, vt peatükki „Puhastamine ja hooldus“.

Seade vajab õhu jahutamiseks värsket joogivett.

1. Avage veepaak, keerates kaks klambrit vertikaalasendist horisontaalasendisse.
2. Tõmmake veepaak seadmest pooleldi välja.

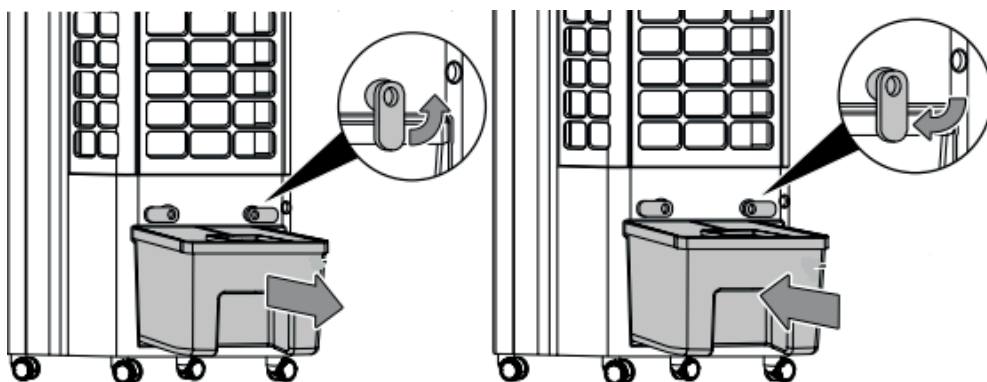

3. Täitke veepaak kastekannu abil, võttes arvesse maksimaalsed veetaseme indikaatorit, vt seadme esiküljel.
3. Täiendava jahutusefekti saavutamiseks asetage jahutuselement veepaaki. Asetage jahutuselement paremale küljele.
4. Täitke veepaak ainult värsket joogiveega. Täiendava jahutuse jaoks võite lisada veele jääkuubikuid.

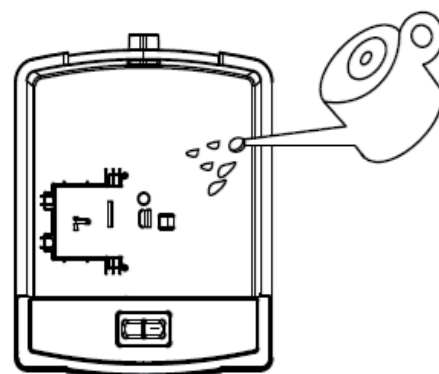

**Tähelepanu!** Täitke seade ainult värsket joogiveega.

Vee temperatuur võib olla kuni 40 °C.

**Tähelepanu!** Vahetage veepaagis olev vesi iga 3 päeva järel välja, et vältida bakterite vohamist.

## Jääpaki kasutamine

Jääkarbil on unikaalsed külma akumuleerimise ja soojuse säilitamise omadused, mis võivad aeglaselt absorbeerida soojust vees, nii et vee temperatuur mahutis on mitme tunni jooksul madalam kui ümbritseva õhu temperatuur, et õhujahutist väljapuhutatav õhk oleks jahedam.

1. Asetage jääpakk külmkappi, kuni see on täielikult külmunud;
2. Asetage külmutatud jääpakk veepaaki ja lükake veepaak tagasi algsesse asendisse. Umbes kümne minuti pärast on veepaagi veetemperatuur ümbritseva õhu temperatuurist madalam.
3. Seade on varustatud 2 jääkarbiga, nii et pidev kasutamine ei ole probleem.
4. Ärge avage jääkarbi kaant!

Jääkarp

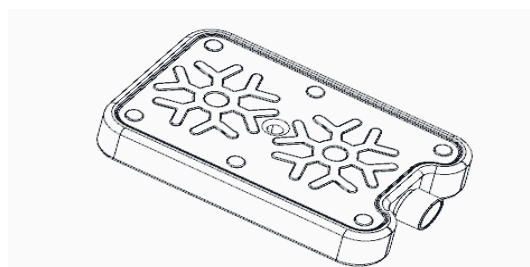

## Juhtpaneel / kasutusjuhend



### **SISSE/VÄLJA (Toide)**

Seadme aktiveerimiseks vajutage toitenuppu.

Kui vajutate uuesti toitenuppu, lülitub seade välja.

Seade käivitub madalal kiirusel (asendis 8) ja töötab ainult ventilaatori ja aniooni funktsioon. Anioonifunktsioon lülitub automaatselt sisse ja negatiivneioon indikaatortuli  põleb.

### **REŽIIMI nupp**

Tavalise tuule, loodusliku tuule ja puhkeoleku vahel ümberlülitamiseks vajutage REŽIIMI nuppu.

1. Tavaline tuul  : Ventilaatori mootor töötab fikseeritud kiirusel vastavalt kasutaja määratud tuulekiirusele.

2. Looduslik tuul  : Ventilaatori mootor töötab vastavalt eelseadistatud programmile ebaregulaarselt ning seda saab seada madalale, keskmisele ja tugevale looduslikule tuulele tuulekiiruse nupu abil. Looduslik tuul imiteerib loodusliku tuule mõju, muutes õhu mahu pehmemaks ja mugavamaks. Tuulekiiruse taseme indikaator näitab ainult tuule algkiiruse olekut.

Järgmisel lehel olev näitab loodusliku tuule režiimi tööpõhimõtet.

### Tuulekiiruse tabel loomulik tuul:

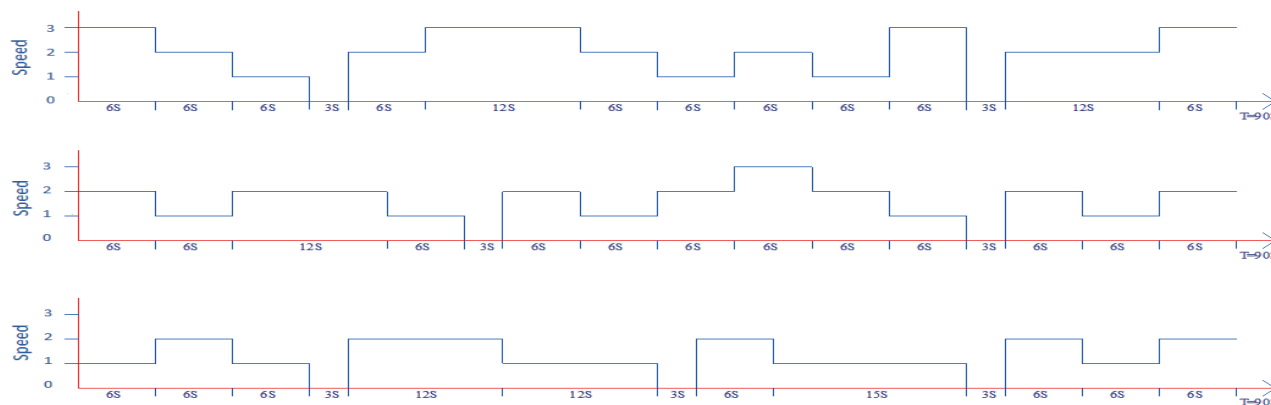

3. Puhkerežiim  : Puhkerežiimis lülitub ekraan välja ja ventilaator töötab madalaimal kiirusel.

Vajutage REŽIIMI nuppu, et lülitada seade taas sisse viimaste seadistustega.

### **KIIRUSE nupp**

Kiiruse nuppu vajutades saate muuta kiiruse taset nupu + ja nupuga - .

24 ventilaatori kiirust pakuvad individuaalset õhuvoolu.

**24 taset** on jagatud kolme rühma

1-8 madal tase

9-16 keskmine tase

17-24 kõrge tase



### TAIMER VÄLJA/SISSE

Taimerifunktsiooni aktiveerimiseks vajutage nuppu.

Aja valimise vahemik on 0–24 tundi ja see kuvatakse ekraanil.

Masina tööaja määramiseks vajutage sisselülitatud olekus sellele nupule. Taimeri indikaator ja aja indikaator lülituvad sisse ning digitaalne näidik vilgub määratud aja kuvamiseks, mis näitab, et see on taimeri seadistamise olekus. Sel hetkel võite kellaaja seadistamiseks vajutada taimerinuppu ning seadistusest väljumiseks vajutage suvalist klahvi (välja arvatud lülitusklahv) või oodake 5 sekundit. Pärast taimeri seadistamist kuvab digitaalne näidik vaheldumisi seadistatud taimeri ja praeguse tuulekiiruse 10-sekundiliste intervallidega ning vastavalt tuulekiiruse indikaatori ja ajaindikaatori kuva. Kui sisemine taimeriprogramm jõuab määratud ajani, lülitub masin välja ja jääb ooterežiimi.



### Pöördnupp (Swing)

Kiikumisfunktsiooni sisse- või väljalülitamiseks vajutage nuppu.

Õhuhuhtliistud pöörlevad automaatselt, kui pöördefunktsioon on sisse lülitatud ja tagavad pideva õhuringluse.



### ÕHUJAHUTI/ ÕHUNIISUTAJA nupp

Täitke esmalt veepaak veega.

Jahutus-/niisutusfunktsiooni aktiveerimiseks vajutage nuppu.

Jahutamine/niisutamine sees: pump hakkab tööle ja LED-tuli põleb.

Jahutamine/niisutamine väljas: pump lõpetab töötamise ja LED-tuli kustub.

### Tühja veepaagi signaal

Kui veepaak on tühi, kostab kümnekordne helisignaal. Seade lõpetab automaatselt jahutamise/õhupesu. Sellisel juhul lülitage seade toitenupust sisse/välja. Täitke veepaak.

### Kuiv aurustusfilter

- Vajutage KIIRUSE nuppu 3 sekundi jooksul kuiva tuule funktsiooni sisselülitamiseks, tuul töötab suurima kiirusega (kiirus 3), LED-tuli vilgub  ja jääb 20 minutiks põlema;
- Kuiva tuule funktsiooni töötamise ajal ei tööta muud funktsiooniklahvid. Vajutage kiirusnuppu uuesti 3 sekundi jooksul, et väljuda kuiva tuule funktsioonist.
- Pärast suurel kiirusel töötamist 20 minuti jooksul lülitub seade automaatselt välja ja lülitub ooterežiimile.



**Anioonfunktsioon:** Anioonfunktsioon lülitatakse sisse, kui seade käivitub, ja välja, kui seade on välja lülitatud.

## Puhastamine ja hooldus

Selleks et teie õhujahuti **Clean Air Optima<sup>®</sup> CA-104B/ CA-104W** töotaks aastaid probleemideta, piisab sellest, kui järgida mõnda lihtsat hooldustoimingut. Kui vesi on kare ehk sisaldab palju kaltsiumit ja muid mineraalaineid, siis koguneb aja jooksul ruumi pindadele valget tolmu (katlakivi). Valge sete (katlakivi) tekib ka **veepaaki** ja veepaagi sisemusse. Katlakivi kahjustab **õhujahuti** nõuetekohast tööd ja seadme hügieenilist toimet.

### Soovitame järgmist.

1. Puhastage **veepaaki** kord nädalas, kui kasutate seadet iga päev, katlakivieemaldusvahendi abil **Clean Air Optima<sup>®</sup> Cleaner & Descaler**.
2. Kui veepaak tuleb täita, siis valage järelejäänud vesi paagist välja ja täitke see värske veega.
3. Enne seadme hoiulepanemist puhastage see ja laske kõigil osadel täielikult kuivada.



Välja töötatud spetsiaalselt **Clean Air Optima<sup>®</sup>** õhujahutite, niisutajate ja niiskusekuivatite jaoks:

- Mitteagressiivne
- Kaitseb õhujahuti, niisuti ja niiskusekuivati plast- ja keraamilisi materjale
- Neutraalse lõhnaga
- Puhastab ning eemaldab katlakivi kiirelt ja põhjalikult
- Biolagunev

Katlakivieemaldi **Clean Air Optima<sup>®</sup> Cleaner & Descaler** saate tellida meie e-poest aadressil [www.cleanairoptima.com](http://www.cleanairoptima.com).

## Clean Air Optima<sup>®</sup> õhujahuti puhastamine

1. Lülitage seade välja ja tõmmake pistik pistikupesast. Seadet ei tohi puhastamise ja katlakivi eemaldamise ajal kasutada.
2. Avage veepaak, keerates kaks klambrit vertikaalasendist horisontaalasendisse.

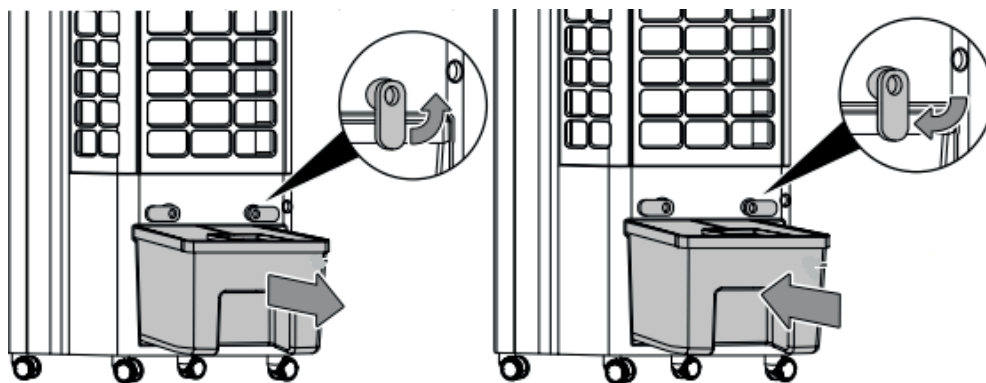

3. Tõmmake veepaak seadmest pooleldi välja.
4. Keerake veepumba käepide vertikaalasendist horisontaalasendisse, vt veepumba lahtivõtmise ja monteerimise kohta allolevat skeemi.

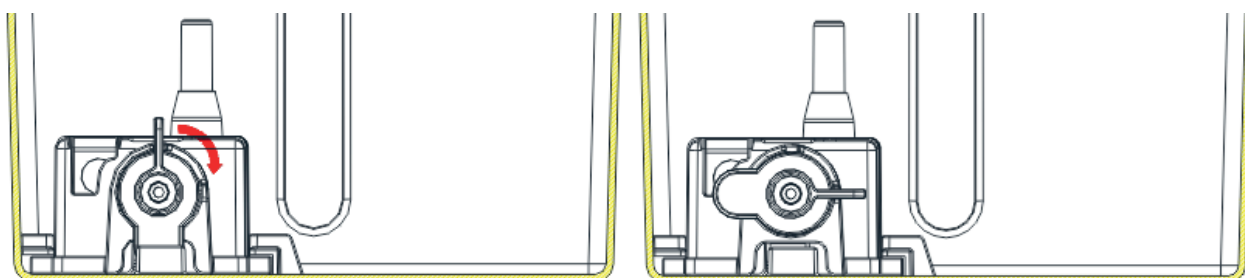

5. Libistage veepump kinnitusest välja, vt skemaatilist joonist vasakul.
6. Puhastage veepaagi sisemus vahendiga **Clean Air Optima<sup>®</sup> Cleaner & Descaler** ja loputage puhta veega. Valage kaks korgitait vahendit **Clean Air Optima<sup>®</sup> Cleaner & Descaler** veepaaki ja jätke kaheks kuni viieks minutiks seisma. Seejärel lisatakse vett kuni **veepaagi** servani ja jätke vähemalt 30 kuni maksimaalselt 60 minutiks seisma. Loputage **veepaaki** põhjalikult veega.
7. Eemaldage **Clean Air Optima<sup>®</sup> Cleaner & Descaler** pritsmed tööpindadelt või seadme välispinnalt pehme niiske lapiga.

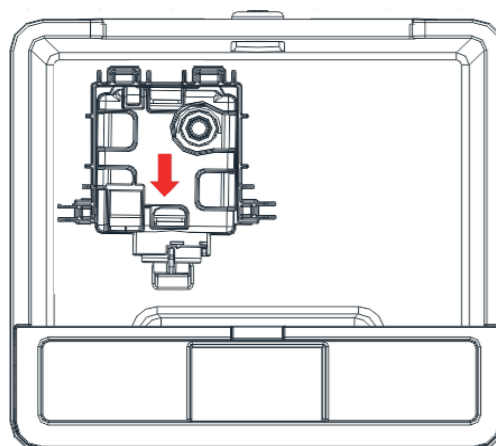



Pärast puhastamist ja katlakivieemaldust on seade hügieeniliselt puhas, vaba katlakivist, bakteritest ja viirustest ning kohe uuesti kasutusvalmis.

### NB!

Puhastamiseks ja katlakivi eemaldamiseks peab seade olema välja lülitatud / lahti ühendatud.

## Aurustusfiltri vahetamine/ Puhastamine ja hooldus

Seade **Clean Air Optima CA-104B/ CA-104W** on varustatud filtri kasutusea jälgimismehhanismiga, mis annab märku, et **aurustusfilter** tuleb pärast 600 töötundi möödumist välja vahetada. **Aurustusfiltri** vahetamise vajadusest annab seade märku

topeltnulliga  märgutule abil. Lähtestage **aurustusfiltri** taimer, vajutades ja hoides  (**ÕHUJAHUTI/ ÕHUNIISUTAJA**) nuppu umbes 3 sekundit all. Taimer on edukalt lähtestatud, kui märgutuli kustub.

Sõltuvalt rakendusest on **aurustusfiltri** kasutusiga umbes 2–3 kuud.

Võtke filtri filtriraami sahtlist välja. Pärast filtri vahetamist või puhastamist paigaldage filtri tagasi filtriraami sahtlisse ja pange need koostuna seadme külge.

### Paigaldage aurustusfilter

**Tähelepanu!** Veenduge, et pistik ei ole veel pistikupessa ühendatud.

1. Tagaane eemaldamiseks kasutage kruvikeerajat..

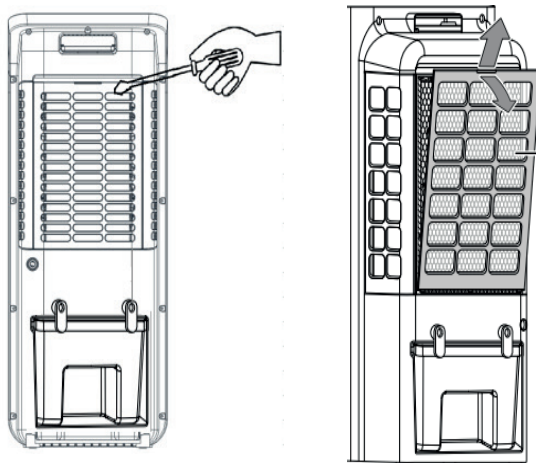

2. Aurustusfiltri sisestamiseks libistage filtri kate tagaküljel üles.
3. Paigaldage tagakaas.

### Tähelepanu!

Ärge kunagi kasutage seadet ilma aurustusfiltrita!

### Clean Air Optima<sup>®</sup> õhujahuti/-pesuri korpuse puhastamine

1. Lülitage seade välja ja tõmmake pistik pistikupesast.
2. Puhastage seade niiske pehme lapiga. Ärge kasutage keemilisi lahusteid nagu benseen, alkohol või bensiin.
3. Veenduge, et seadmesse **ei satuks vett**, ärge piserdage seda veega..

## **Hoiatus!**

Ärge kahjustage filtreid, filtrid ei tohi olla pragunenud. Kahjustatud filtrid tuleb välja vahetada.

### **Filtrite vahetamise vajaduse tundemärgid**

Kui aurustusfilter muutub poorseks, hakkab haisema või tekitab suurenenud müra, tuleb see välja vahetada.

### **Filtrite tellimine:**

võtke ühendust **Clean Air Optima®** klienditeenindusega telefonil + 31 (0) 742670145 või külastage meie e-poodi: <https://www.cleanairoptima.com/-accessoires>

## **Õhujahuti Clean Air Optima® hoiustamine**

Kui õhujahuti ei kasutata pikemat aega, toimige järgmiselt.

1. Laske veepaak täielikult tühjaks ja veenduge, et sellesse poleks jäänud vett.
2. Tõmmake pistik pistikupesast välja ja kerige toitekaabel kokku.
3. Eemaldage ja puhastage filtrid. Pärast puhastamist paigaldage filtrid uuesti seadmesse.
4. Pange õhujahuti hoiule jahedasse, kuiva ruumi, kus see on kaitstud otsese päikesevalguse, äärmuslike temperatuuride ja liigse tolmu eest.

**Direktiiv 2009/125/EÜ energiamõjuga toodete ökodisaini kohta.**

| <b>Mudeli tunnuscode: CA-104B/ CA-104W</b>         |   |                |                    |
|--|---|----------------|--------------------|
| <b>Klausel</b>                                     | <b>Ökodisaini nõuded - ÜLDISED<br/>ÖKODISAINI NÕUDED</b>  | <b>Tulemus</b> | <b>Kohtuotsust</b> |
| (d)  | Alates 1. jaanuarist 2014   |                | --                 |
| Väljalülitatud režiim                              | Seadme energiatarve väljalülitatud olekus ei tohi ületada 0,50 W  |                | N/A                |
| Ootere režiim                                      | Selliste seadmete energiatarve, mis tahes seisukorras, mis võimaldab ainult taasaktiveerimisfunktsiooni või ainult taasaktiveerimisfunktsiooni ja üksnes märguandeid lubatud taasaktiveerimise funktsioonist, ei tohi olla suurem kui 0,50 W  | 0,4 W          | Läbisõit           |
|  | Selliste seadmete võimsustarve, mis tahes tingimustes, mis võimaldavad kuvada ainult teavet või olekut või mis võimaldavad ainult taasaktiveerimisfunktsiooni ja teabe või olekunäidu kombinatsiooni, ei tohi olla üle 1,00 W   |                | N/A                |
| Oote- ja/või väljalülitatud seisundi käiteseadavus | Seade peab, välja arvatud juhul, kui see ei sobi ettenähtud kasutuseks, lülitama välja lülitatud ja/või ooteseisundi ja/või muu tingimuse, mis ei ületa kohaldatavat energiatarbimist.<br>Väljalülitatud oleku ja/või ooteseisundi nõuded, kui seade on ühendatud toiteallikaga   | Ootere režiim  | Läbisõit           |
| Toitehaldus  | Kui seade ei täida oma põhifunktsiooni või kui muu(d) energiat tarbiv(ad) toode(d) ei sõltu selle funktsioonidest, peavad seadmed, välja arvatud juhul, kui ei sobi ettenähtud kasutuseks, pakuvad toitehaldust või muud samalaadset funktsiooni, mis lülitab seadme ettenähtud kasutuseks sobiva lühima võimaliku aja jooksul automaatselt:<br>— ooteolek või<br>— väljalülitatud olekus või<br>— muu tingimus, mis ei ületa<br>Rakendatavad energiatarbe nõuded väljalülitatud ja/või ooteolekus, kui seade on ühendatud avaliku võrgu toiteallikaga.<br>Toitehaldus peab aktiveeruma enne tarnimist. |                | N/A                |
| Kontaktandmed                                      | Clean Air Optima International GmbH   |                |                    |

## Veaotsing

Järgmine veaotsingujuhend aitab lahendada õhujahuti **Clean Air Optima<sup>®</sup> CA-104B/ CA-104W**, kasutamise käigus tekkida võivaid probleeme.

| Probleem  | Võimalik põhjus   | Lahendamine   |
|---|---|---|
| Seade ei lülitu sisse.  | Toitekaabel pole õigesti ühendatud.<br>Toitejuhe või pistik võib olla kahjustatud.                                      | Ühendage toitepistik ja pistikühendus õigesti.<br>Kontrollige toitejuhet ja pistikut kahjustuste suhtes.  |
| Seade teeb palju müra või vibreerib.  | Seade on viltu paigaldatud.<br>Filtrid on blokeeritud.  | Veenduge, et seade oleks paigaldatud püstiselt.<br>Puhastage või vahetage filtrid.  |
| Seade ei tööta või on vähendatud võimsusega.  | Kontrollige filtreid saastumise suhtes.<br>Kontrollige minimaalseid kaugusi seintest ja objektidest.                    | Vajadusel puhastage või vahetage filtrid välja.<br>Viige seade seintest ja esemetest eemale.  |
| Seade töötab, kuid õhkjahutus puudub.   | Seade ei ole jahutusrežiimis.<br>Veepumba sisselaskeava on blokeeritud.<br>Veepump ei ole veepaaki õigesti paigaldatud. | Aktiveerige jahutusrežiim.<br>Kontrollige, et veepumba sisselaskeava ei oleks veepaagis blokeeritud.<br>Veenduge, et veepump on õigesti paigaldatud.                    |
| Vee lekkimine   | Filtri kaane aurustumisfilter ei ole korralikult suletud.   | Sisestage filtri kaane aurustumisfilter korralikult.  |
| Seade ei reageeri kaugjuhtimispuldile.  | Seadme ja kaugjuhtimispuldi vahel on takistus.<br>Aku õigesti paigaldatud.  | Eemaldage takistused ja tagage visuaalne kontakt kaugjuhtimispuldi ja seadme vahel.<br>Kontrollige aku laetuse olekut.  |
| Ekraanil kuvatakse topeltnull  . | Aurustusfilter tuleb välja vahetada.  | Lähtestage filtri taimer, vajutades nuppu <b>ÕHUJAHUTI/ ÕHUNII-SUTAJA</b> ja hoides seda umbes 3 sekundit all.<br>Kui märgutuli kustub, on taimer edukalt lähtestatud.. |

## HOIATUS!

Kui ülal soovitatud lahendused ei tööta, helistage oma piirkonna Clean Air Optima<sup>®</sup> tehnilise toe telefoninumbrile. Ärge üritage seadet lahti võtta, uuesti kokku panna ega remontida, kuna sel juhul võib kaotada garantii kehtivuse.

## Tehnilised andmed CA-104B/ CA-104W

### Mudel

Sobiv ruumidele suurusega kuni

Nimipinge

Nimivõimsus

Ventilaatori maht

Õhuniisutusvõimsus

Veepaak

Õhu puhastamise meetod:

Müratase

Mõõtmed

Kaal

Värv

Vastab ELi määrustele

### CA-104B/ CA-104W

40 m<sup>2</sup> / 100 m<sup>3</sup> / 430 ft<sup>2</sup>

220–240 V, 50 Hz

24 W

720 m<sup>3</sup>/h

Väh. 160 ml/h - kuni 350 ml/h

4,5 liitrit

Ionisaator

Vaikne ventilaator < 10 dB(A) madal / 48 dB (A) kõrge

264 x 211 x 644mm

3,3kg

Valge/must

CE / WEEE / RoHS



Pakendi ja seadme kõrvaldamise kohta küsige uusimat teavet seadme müüjalt või kohalikust omavalitsusest.



## Remont

### Garantiitõend õhujahuti Clean Air Optima® CA-104B/ CA-104W.

Ostmiskuupäev: .....

Kliendi nimi: .....

Aadress: .....

Telefon: .....

E-posti aadress: .....

Müüja nimi: .....

Aadress: .....

1. Täitke garantiitõendi kõik väljad. Saatke see koos ostukviitungi ja seadmega originaalpakendis jaemüüjale, kellelt seadme ostsite, makstes postitasu ise ette. Lisage kindlasti paki tagastamiseks vajalik summa.
2. Lisage lühike kirjeldus kahjustusest, rikkest või tõrkest ja probleemi tekkimise asjaoludest.

Õhujahuti **Clean Air Optima® CA-104B/ CA-104W** on enne tehasest lahkumist läbinud ranged testimisprotseduurid. Kui tootel ilmneb kahe aasta jooksul pärast ostukuupäeva rike, mille põhjuseks on tootmisdefekt, siis on ostjal garantiitõendi esitamisel õigus toote tasuta parandamisele või selle osade asendamisele (tingimusel et seadme ja/või selle osade rike või kahjustus tekkis tavapärasel kasutamisel). Millele garantii kehtib: kõigi osade materjali- ja koostedefektid. Kui kaua: kaks aastat pärast ostmiskuupäeva. Mida me teeme: remondime või asendame defektsed osad.

### Muud tingimused

Käesoleva garantii tingimused asendavad kõik muud kirjalikud ja suulised sõnaselged ja kaudsed garantiid, sh kaubastatavuse ja kindlaks otstarbeks sobivuse garantiid. Tootja vastutus ei ületa mingil juhul toote eest makstud ostuhinda. Erandlike, kaasnevate, ettenägematute ja kaudsete kahjude eest tootja ei vastuta. Garantii ei kehti defektidele, mille põhjuseks on vale või hooletu kasutamine või hooldamine, vale kokkupanemine, õnnetusjuhtum, looduskatastroof, vale pakendamine või loata lahtivõtmine, muutmine või modifitseerimine, kusjuures sellised asjaolud teeme kindlaks meie ainuisikuliselt. Kui seerianumbriga silt on eemaldatud või rikutud, siis garantii ei kehti.

# Täname teid lugemise eest.



Jagage tagasisidet Clean Air Optima® kohta  
Õhujahuti CA-104B/ CA-104W aadressil:  
[www.cleanairoptima.com](http://www.cleanairoptima.com)



Korduma kippuvaid küsimusi CA-104B/ CA-104W kohta otsige veebisaidilt  
[www.cleanairoptima.com](http://www.cleanairoptima.com) märgusõnaga CA-104B/ CA-104W



Laadige alla PDF-kasutusjuhend:  
[www.cleanairoptima.com/info/manuals](http://www.cleanairoptima.com/info/manuals)



Kõiki Clean Air Optima® tooteanimatsioonide  
videoid saate vaadata veebisaidil:  
[www.youtube.com](http://www.youtube.com)

**Clean Air Optima International B.V.** | Rientjesoven 26 | 7621 HG Borne  
The Netherlands | Telefon: +31 (0) 74 - 2670145

**Clean Air Optima Germany GmbH** | Enschedestraße 14 | 48529 Nordhorn  
Saksamaa | Telefon: +49 (0) 5921 879-121

**E-post:** [info@cleanairoptima.com](mailto:info@cleanairoptima.com)

**Internet:** [www.cleanairoptima.com](http://www.cleanairoptima.com)

## Latviešu valodā

### Paldies, ka iegādājāties Clean Air Optima<sup>®</sup> 3in1: Gaisa dzesētājs, cirkulācijas ventilatoru un gaisa mitrinātājs CA-104B/ CA-104W.

Ceram, ka varēsīt ilgstoši izbaudīt veselīgu iekštelpu gaisu, pateicoties šim efektīvajam un lietderīgajam izstrādājumam. Pārliecinieties, vai tiek ievēroti visi drošības pasākumi, lai atbilstoši izmantotu šo elektroierīci. Šajā rokasgrāmatā ir sniegti drošības norādījumi, kas jāievēro darbības laikā. Tie ir paredzēti, lai novērstu traumas un izvairītos no ierīces bojājumiem.

### CA-104B/ CA-104W Main ierīce

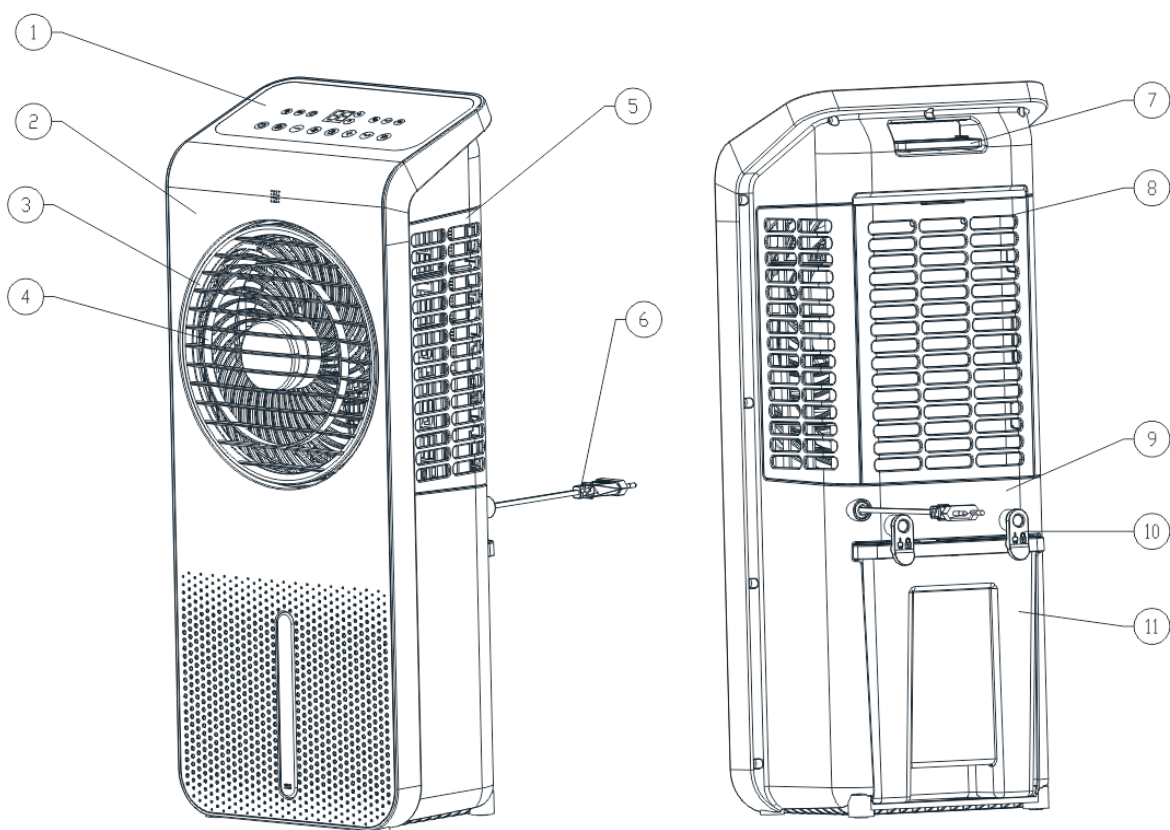

### Apraksts

Šī Clean Air Optima<sup>®</sup> ierīce sastāv no tālāk norādītajiem galvenajiem komponentiem:

1. Vadības panelis
2. Priekšējais vāks
3. Priekšējais grils
4. Gaisa izvads
5. Sānu vāks
6. Strāvas vads
7. Rokturis un tālvadības pults turētājs
8. Filtra vāks
9. Aizmugurējais plaukts
10. Fiksācijas klipsi ūdens tvertnei
11. Ūdens tvertne

## Drošības brīdinājumi

Šo ierīci drīkst lietot tikai saskaņā ar šiem drošības norādījumiem. Lai maksimāli samazinātu miesas bojājumu risku, ko varētu izraisīt, piemēram, elektriskās strāvas trieciens vai aizdegšanās, ievērojiet tālāk sniegtos norādījumus.

1. Atstājiet to bez darbības vismaz divas stundas pirms izmantošanas, jo īpaši pēc pārvadāšanas.
2. Tikai lietošanai telpās. Nelietojiet un neuzglabājiet ārā.
3. Izmantojiet atbilstošu spriegumu: AC 220 V–240V, 50 Hz.
4. Atstājiet vismaz 20 cm brīvu telpu ap ierīces gaisa ieplūdes un izplūdes atveri.
5. Šo ierīci var lietot bērni no 8 gadu vecuma un personas ar ierobežotām fiziskām, maņu vai garīgām spējām vai pieredzes un zināšanu trūkumu, ja viņiem ir sniegta uzraudzība vai norādījumi par ierīces lietošanu drošā veidā un viņi saprot riskus. Bērni nedrīkst spēlēties ar ierīci. Tīrīšanu un lietotāja apkopi nedrīkst veikt bērni bez uzraudzības.
6. Nelietojiet ierīci, ja konstatējat redzamus elektrības kabeļa vai pašas ierīces bojājumus. Ja radies bojājums, nelabojiet ierīci pats. Nekad nevelciet ierīci aiz kabeļa. Ja elektrības kabelis ir bojāts, tā nomaiņa ir jāveic autorizētam apkopes speciālistam, lai novērstu elektriskās strāvas triecienu vai aizdegšanos.
7. Remontdarbus var veikt tikai autorizēts apkopes speciālists. Lai izvairītos no elektriskās strāvas trieciena vai aizdegšanās, nemēģiniet pats veikt ierīces remontu.
8. Nepieskarieties elektrības kabelim un spraudnim ar mitrām rokām.
9. Pirms spraudņa atvienošanas vienmēr izslēdziet ierīci.
10. Nekad nemēģiniet izslēgt ierīci, atvienojot spraudni.
11. Atvienojiet kontaktdakšu no kontaktligzdas, kad nelietojat ierīci vai veicat tās iekšējo vai ārējo daļu tīrīšanu.
12. Drošības iemeslu dēļ novietojiet ierīci stabilā, horizontālā stāvoklī. Nepārvietojiet ierīci lietošanas laikā.
13. Nelietojiet ierīci telpās, kurās tiek glabāti uzliesmojoši šķidrumi vai gāzes, tuvu tādiem karstuma avotiem kā radiators vai krāsns vai tādām siltumu ģenerējošām ierīcēm kā keramiskie sildītāji.
14. Lai izvairītos no ierīces bojājumiem, neievietojiet tās korpusā svešķermeņus.
15. Neaizsedziet gaisa ieplūdes un izplūdes režģus.
16. Neizjauciet un nemainiet ierīces iekšējās detaļas.
17. Izmantojiet un uzglabājiet ierīci temperatūrā no 5°C līdz 32°C.
18. Nesasveriet ierīci uz sāniem, kad tās ūdens tvertne ir pilna.
19. Bateriju nedrīkst norīt, tā rada ķīmiskā apdeguma risku.
20. Ierīcē ir ievietota monētas/pogas tipa elementa baterija. Norijot monētas/pogas tipa elementa bateriju, tā rada nopietnus iekšējus apdegumus tikai divu stundu laikā un var izraisīt smagas traumas vai nāvi.
21. Gādājiet, lai jaunām un izlietotām baterijām nevarētu piekļūt bērni.
22. Ja akumulatora nodalījumu nevar droši aizvērt, pārtrauciet ierīces lietošanu un gādājiet, lai tai nevarētu piekļūt bērni.
23. Ja jums ir aizdomas, ka baterija ir norīta vai ievietota kādā ķermeņa atverē, nekavējoties meklējiet medicīnu palīdzību.
24. Baterijās ietilpstošie materiāli ir bīstami videi, tie pirms ierīces utilizācijas ir jāizņem, un tikai pēc tam to var iznīcināt.
25. Nenovietojiet uz ierīces smagus priekšmetus.

26. Nenovietojiet ierīci tiešā saules gaismā. Ierīces korpuss var mainīt krāsu.
27. Neiemērciet ierīci ūdenī vai citos šķidrumos.
28. Regulāri tīriet filtra vāku, ja filtra vāks ir piesātināts ar putekļiem, tas novedīs pie sliktas dzesēšanas, attīrīšanas, gaisa mazgāšanas un cirkulācijas efekta. Enerģijas patēriņš palielināsies, tas var izraisīt atteici.
29. Nomainiet HEPA H13 filtru un dzesēšanas paliktni ik pēc 2–3 mēnešiem, ja HEPA H13 filtrs un dzesēšanas paliktnis ir piesātināti, tas novedīs pie sliktas dzesēšanas, attīrīšanas, gaisa mazgāšanas un cirkulācijas. Enerģijas patēriņš palielināsies, tas var izraisīt atteici.
30. Nekad neatstājiet ūdeni tvertnē, kad ierīce netiek lietota.
31. Lietojiet, uzturiet un tīriet ierīci tā, kā aprakstīts šajā rokasgrāmatā.
32. Ierīce nav rotaļlieta. Neturiet bērnus un dzīvniekus tālāk. Izmantojiet ierīci tikai uzraudzībā.
33. Uzpildes un tīrīšanas laikā atvienojiet ierīci no elektrotīkla.
34. Jāapzinās, ka augsts mitrums var veicināt bioloģisko organismu augšanu vidē.
35. Pārliedzinieties, ka priekšmeti, kas atrodas ierīces tuvumā, nekļūtu mitri vai slapji. Ja veidojas mitrums, emisijas ir jāsamazina. Pārslēdziet ierīci uz zemāku iestatījumu. Ja emisijas nevar samazināt, ierīci drīkst lietot tikai ar pārtraukumiem. Uz īsu brīdi pilnībā izslēdziet ierīci. Pārliedzinieties, ka absorbējošie materiāli, piemēram, paklāji, aizkari, tīkla aizkari vai galdauti, nekļūtu mitri.
36. Pārliedzinieties, ka ūdens tvertnē tiek mainīts ik pēc 3 dienām. Pretējā gadījumā pastāv risks, ka ūdens tvertnē attīstīsies mikroorganismi, kas nokļūs gaisā vai ūdenī un apdraudēs veselību.
37. Uzpildiet ūdens tvertni tikai ar svaigu dzeramo ūdeni, no dzeramā ūdens gatavotiem ledus gabaliņiem un/vai piemērotiem ledus iepakojumiem.
38. Ledus pakas nav rotaļlietas. Neturiet bērnus un dzīvniekus tālāk.
39. Nekad neatveriet ledus iepakojumus. Ledus pakās esošais šķidrums var kaitēt veselībai.
40. Ledus, kas var veidoties uz ledus iepakojumiem, nav piemērots patēriņam. Pastāv risks veselībai!
41. Nekad neatstājiet ūdeni tvertnē, kad ierīce netiek lietota.
42. Pirms uzglabāšanas iztukšojiet un iztīriet gaisa dzesētāju. Pirms nākamās lietošanas iztīriet gaisa dzesētāju.

## Uzstādīšana

Pārliecinieties, ka ierīce ir 20 cm attālumā no sienām un mēbelēm; skatiet tālāk redzamo attēlu.

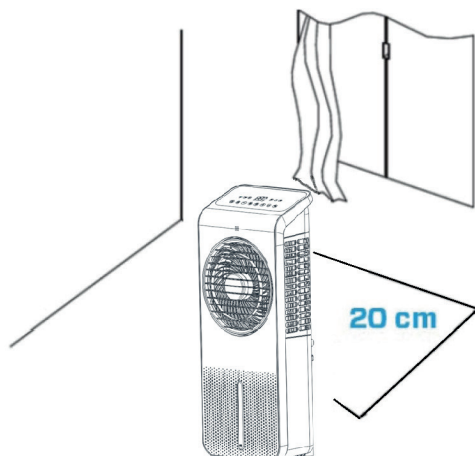

## Tālvadības pults

1. Atveriet akumulatora vāciņu tālvadības pults aizmugurē, lai ievietotu akumulatoru (skat. 1. attēlu).
2. Lai ievietotu akumulatoru: tālvadības pults apakšā ir “drošības cilne”, kas vispirms jāpabīda pa labi un tad jāizvelk baterijas turētājs (skat. 2. attēlu). Ievietojiet akumulatoru ar pareizu polaritāti (skat. 3. attēlu).
3. Iebīdīet akumulatora vāciņu atpakaļ tālvadības pultī.

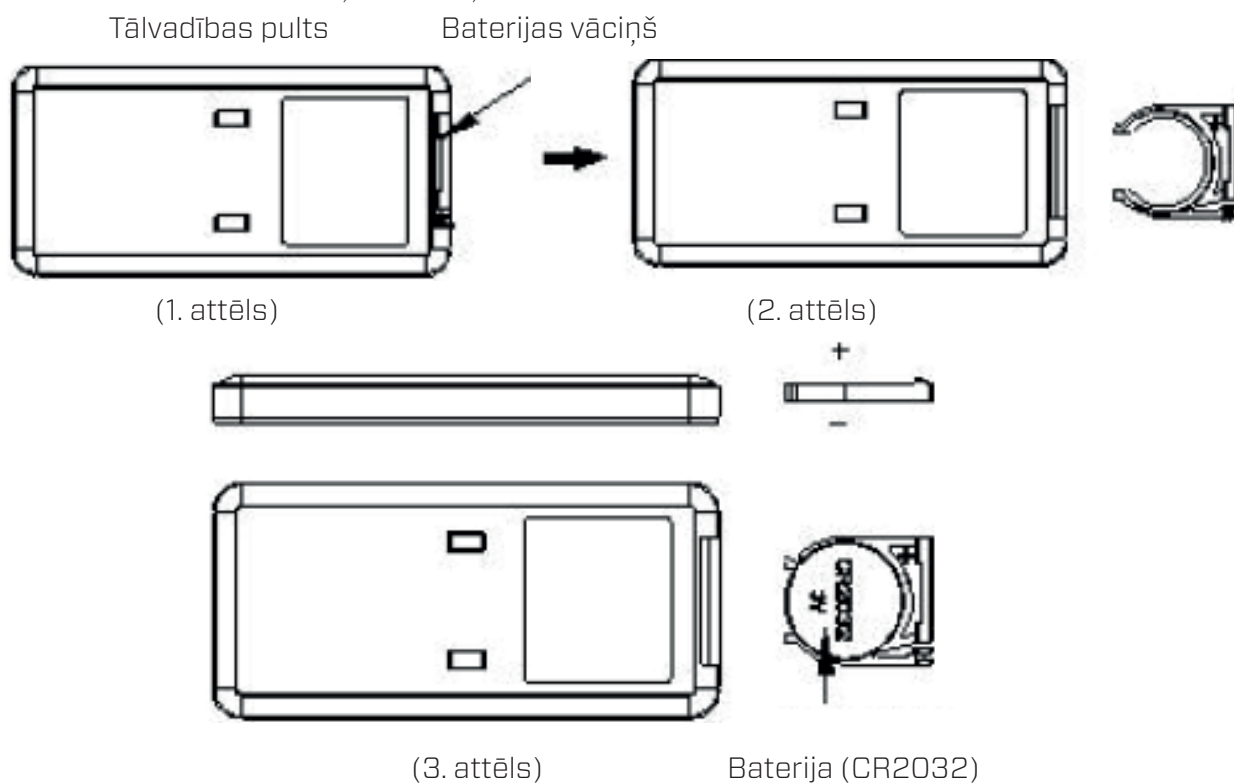

## Piepildiet ūdens tvertni

**Uzmanību!** Pārlicinieties, ka kontaktdakša vēl nav pievienota kontaktligzdai.

Pirms ierīces lietošanas notīriet ūdens tvertni; skatiet nodaļu "Tīrīšana un apkope".

Ierīcei nepieciešams svaigs dzeramais ūdens, lai dzesētu gaisu.

1. Atbloķējiet ūdens tvertni, pagriežot abas skavas no vertikālās pozīcijas uz horizontālo pozīciju.
2. Izvelciet ūdens tvertni līdz pusei no ierīces.

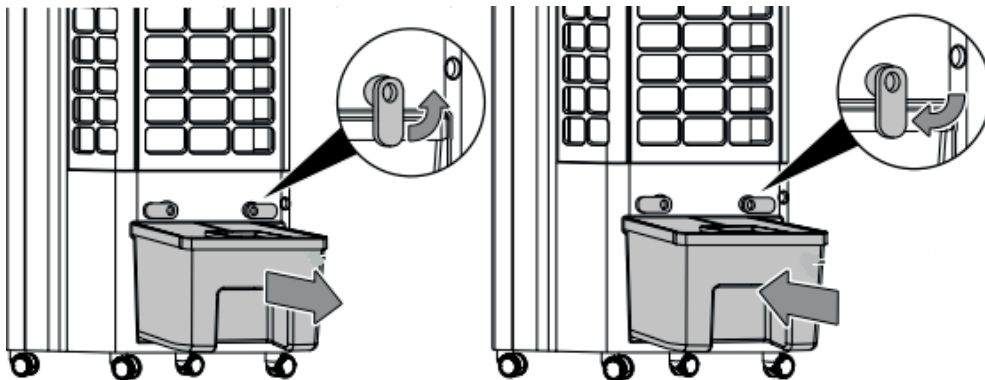

3. Piepildiet ūdens tvertni ar laistīšanas kannu, ņemiet vērā maksimālā ūdens līmeņa indikatoru, skatiet ierīces priekšpusē.
4. Ievietojiet dzesēšanas elementu ūdens tvertnē, lai panāktu papildu dzesēšanas efektu. Novietojiet dzesēšanas elementu labajā pusē.
5. Piepildiet ūdens tvertni tikai ar svaigu dzeramo ūdeni. Jūs varat pievienot ledus gabaliņus ūdenim papildu dzesēšanai.

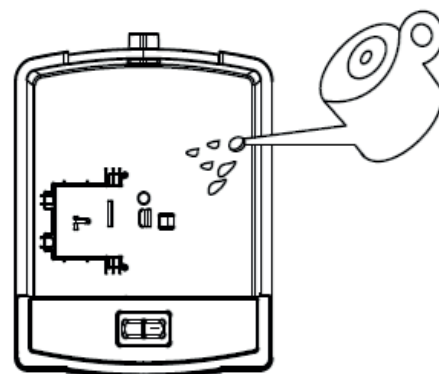

**Uzmanību!** Piepildiet ierīci tikai ar svaigu dzeramo ūdeni.

Ūdens temperatūra var būt ne lielāka par 40 °C.

**Uzmanību!** Mainiet ūdeni tvertnē ik pēc 3 dienām, lai novērstu baktēriju vairošanos.

## Ledus elementa lietošana

Ledus kaste spēj unikālā veidā saglabāt aukstumu un siltumu, kas ļauj lēnām absorbēt ūdenī esošo siltumu, lai ūdens temperatūra tvertnē vairākas stundas būtu zemāka par apkārtējās vides temperatūru un lai no gaisa dzesētāja izplūdušais gaiss būtu vēsāks.

1. Ielieciet ledus elementu saldētavā, līdz tas ir pilnīgi sasalis.
2. Ievietojiet sasalušo ledus elementu ūdens tvertnē un iebīdīet ūdens tvertni atpakaļ sākotnējā pozīcijā. Aptuveni pēc desmit minūtēm ūdens temperatūra ūdens tvertnē būs zemāka par apkārtējās vides temperatūru.
3. Tā kā ierīcei ir 2 ledus kastes, to var lietot nepārtraukti.
4. Neatveriet ledus kastes vāku!

Ledus kaste

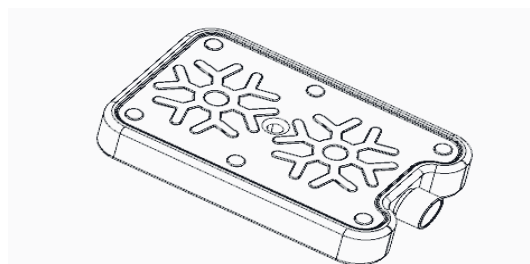

## Vadības panelis/lietošanas instrukcija



### ON/OFF (IESL./IZSL.) (barošana)



Nospiediet barošanas pogu, lai aktivizētu ierīci.

Vēlreiz nospiežot barošanas pogu, ierīce izslēdzas.

Ierīce sāk darboties ar mazu ātrumu (8. pozīcija), un darbojas tikai ventilatora un anjonu funkcija. Anjonu funkcija tiek automātiski ieslēgta un negatīvais jonsdeg indikatora  gaismā.

### Poga MODE

Nospiediet pogu MODE (Režīms), lai pārslēgtos starp normālu vēja, dabiska vēja un miega režīmu.

1. Normāls vējš  : Ventilatora motors darbojas ar fiksētu ātrumu atbilstoši lietotāja iestatītajam vēja ātrumam.
2. Dabiskais vējš  : Ventilatora motors darbojas neregulāri saskaņā ar iepriekš iestatītu programmu, un to var iestatīt uz mazu, vidēju un stipru dabisko vēju, izmantojot vēja ātruma pogu. Dabiskā vēja funkcija spēj imitēt dabisku vēju, padarot gaisa plūsmu maigāku un patīkamāku. Vēja ātruma līmeņa indikators rāda tikai sākotnējo vēja ātruma statusu.

Zemāk esošajā attēlā parādīts dabiskā vēja režīma darbības princips:

### Vēja ātruma tabula dabiskais vējš:

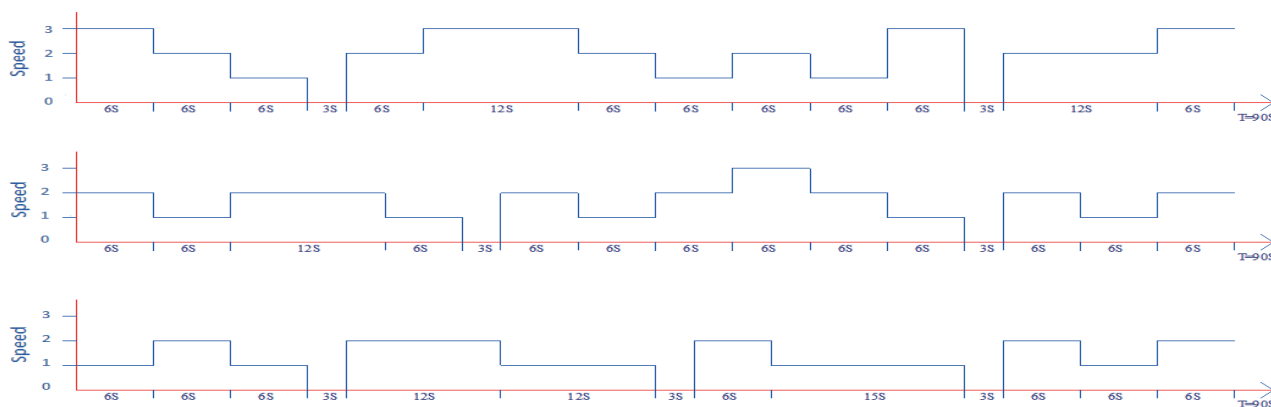

3. Miega režīms  : Miega režīmā displejs izslēdzas, un ventilators darbojas ar vismazāko ātrumu.

Nospiediet pogu MODE (Režīms), lai atkal pārslēgtos uz iepriekšējo iestatījumu.

### Poga SPEED

Nospiežot pogu Ātrums, jūs varat mainīt ātruma līmeni ar pogu + un pogu - .

Nospiežot pogu Ātrums, jūs varat mainīt ātruma līmeni ar pogu

**24 līmeņi** ir iedalīti trīs grupās.

1.-8. zemais līmenis

9.-16. vidējais līmenis

17.-24. augstais līmenis



## LAIKA IESTATĪŠANA IZSL./IESL.

Nospiediet pogu, lai aktivizētu laika funkciju.

Laika atlases diapazons ir no 0 līdz 24 stundām, un tas tiek parādīts displejā.

Kad ierīce ieslēgta, nospiediet šo pogu, lai iestatītu iekārtas darba laiku. Ieslēdzas taimera indikators un laika indikators, un digitālā spuldze mirgo, lai parādītu iestatīto laiku, tā apstiprinot, kas ir iestatīts taimeris. Šajā brīdī varat nospiegt taimera pogu, lai iestatītu laiku, un nospiegt jebkuru taustiņu (izņemot pārslēgšanas taustiņu) vai gaidīt 5 sekundes, lai izietu no iestatījuma. Pēc taimera iestatīšanas digitālā lampa pārmaiņus parāda iestatīto taimera laiku un pašreizējo vēja ātrumu ar 10 sekunžu intervālu, kā arī attiecīgi parāda vēja ātruma indikatoru un laika indikatoru. Kad iekšējā laika programma sasniedz iestatīto laiku, iekārta izslēdzas un paliek gaidstāves režīmā.



## Šūpoles poga (Swing)

Nospiediet pogu, lai ieslēgtu vai izslēgtu šūpošanās funkciju. Gaisa virzošās līstes griežas automātiski, kad ir ieslēgta šūpošanās funkcija un nodrošina nepārtrauktu gaisa cirkulāciju.



## GAISA DZESĒTĀJS/ GAISA MITRINĀTĀJS poga

Vispirms piepildiet ūdens tvertni ar ūdeni.

Nospiediet pogu, lai aktivizētu dzesēšanas/mitrināšanas funkciju.

Dzesēšana/mitrināšana ieslēgta: sūknis sāk darboties, un gaismas diode iedegas.

Dzesēšana/mitrināšana izslēgta: sūknis pārtrauc darbu un gaismas diode nodziest.

## Ūdens tvertnes iztukšošanas signāls

Ja ūdens tvertne ir tukša, atskan desmitkārtīgs skaņas signāls. Ierīce automātiski pārtrauc dzesēšanu/gaisa mazgāšanu. Šādā gadījumā izslēdziet ierīci ar pogu ON/OFF (IESL./IZSL.). Piepildiet ūdens tvertni.

## Sausais iztvaikošanas filtrs

- Spiediet pogu SPEED (Ātrums) 3 sekundes, lai ieslēgtu sausā vēja funkciju, vējš darbosies ar vislielāko ātrumu (3. ātrums), LED indikators mirgos  un turpinās degt 20 minūtes;
- Sausā vēja funkcijas darbības laikā citi funkciju taustiņi nedarbojas. Lai izietu no sausā vēja funkcijas, vēlreiz nospiediet pogu SPEED (Ātrums) un turiet to nospiestu 3 sekundes.
- Pēc 20 minūšu ilgas darbības ar lielu ātrumu ierīce automātiski izslēdzas un pārslēdzas uz gaidstāves režīmu.



**Anjonu funkcija** Anjonu funkcija tiek ieslēgta, kad ierīce tiek ieslēgta un izslēgta pēc tam, kad ierīce ir tikusi izslēgta.

## Tīrīšana un apkope

Jūs varat panākt, ka jūsu **Clean Air Optima<sup>®</sup> CA-104B/ CA-104W** gaisa dzesētājs gadiem ilgi darbojas bez problēmām, veicot dažas vienkāršas apkopes procedūras. Ja jūsu ūdens ir ciets un satur daudz kalcija un citu minerālvielu, laika gaitā baltie putekļi (kaļķakmens) sāk nosēties uz dažādām telpas virsmām. Baltas nogulsnes (kaļķakmens) veidosies arī **ūdens konteinerā** un ūdens tvertnes iekšpusē. Kaļķa nogulsnes pasliktina **gaisa dzesētāja** darbību un samazina iekārtas higiēniskumu.

**Mēs iesakām veikt tālāk norādītās darbības.**

1. Tīriet **ūdens tvertni** reizi nedēļā, ja ierīci lietojat katru dienu kopā ar **Clean Air Optima<sup>®</sup> tīrītāju un atkaļķotāju**.
2. Tiklīdz ūdens tvertne ir jāuzpilda, izlejiet atlikušo ūdeni un piepildiet to ar jaunu ūdeni.
3. Notīriet visu ierīci un turiet visas daļas pilnīgi sausas, kad ierīce netiek lietota.



Īpaši izstrādāts **Clean Air Optima<sup>®</sup>** gaisa dzesētājiem, gaisa mitrinātājiem un gaisa sausinātājiem:

- Nav korozivs
- Aizsargā gaisa dzesētāja, gaisa mitrinātāja un gaisa sausinātāja plastmasas un keramikas materiālus
- Neitrāla smarža
- Ātri un rūpīgi notīra un noņem kaļķakmeni
- Bioloģiski noārdās

Jūs varat pasūtīt **Clean Air Optima<sup>®</sup> tīrītāju un atkaļķotāju** mūsu interneta veikalā [www.cleanairoptima.com](http://www.cleanairoptima.com).

## Clean Air Optima<sup>®</sup> gaisa dzesētāja ūdens tvertnes tīrīšana

1. Izslēdziet ierīci un atvienojiet kontaktdakšu. Tīrīšanas un atkaļķošanas laikā ierīci nedrīkst lietot.
2. Atbloķējiet ūdens tvertni, pagriežot abas skavas no vertikālās pozīcijas uz horizontālo pozīciju.

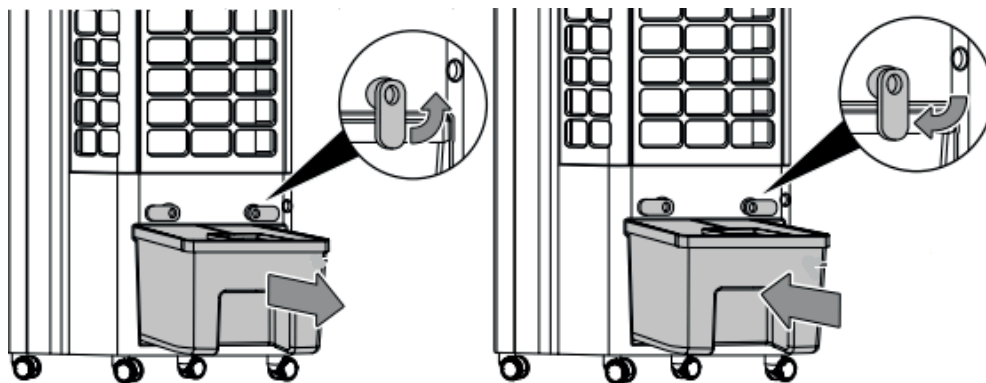

3. Izvelciet ūdens tvertni līdz pusei no ierīces.
4. Pagrieziet ūdens sūkņa rokturi no vertikālās pozīcijas uz horizontālo pozīciju; informāciju par ūdens sūkņa noņemšanu un uzlikšanu skatiet tālāk norādītajā shēmā.

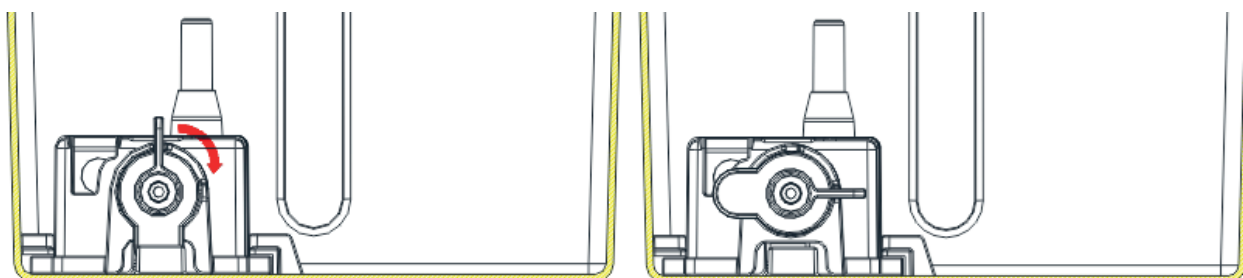

5. Izbīdiet ūdens sūkni no kronšteina, skatiet shematisko shēmu šeit pa kreisi.
6. Notīriet ūdens tvertnes iekšpusi ar **Clean Air Optima<sup>®</sup> tīrītāju un atkaļķotāju** un noskalojiet ar tīru ūdeni. Ielejiet ūdens tvertnē divus vāciņus **Clean Air Optima<sup>®</sup> tīrītāja un atkaļķotāja** un atstājiel uz divām līdz piecām minūtēm. Tad pielej ūdeni līdz **ūdens tvertnes malai** un atstājiel uz vismaz 30 minūtēm, bet ne ilgāk kā uz 60 minūtēm. Rūpīgi izskalojiel **ūdens tvertni** ar ūdeni.
7. Notīriel **Clean Air Optima<sup>®</sup> tīrītāja un atkaļķotāja** šļakatas no darba virsmām un ierīces ārpuses ar mīkstu, mitru drānu.

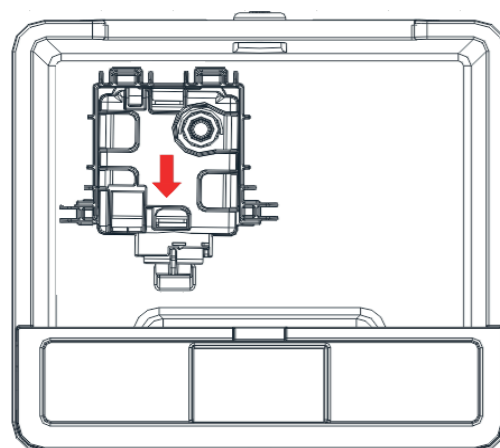

Pēc tīrīšanas un atkaļķošanas jūsu ierīce ir higiēniski tīra, uz tās/tajā nav kaļķakmens, baktēriju vai vīrusu, un ierīce ir nekavējoties gatava atkārtotai lietošanai.

### Ņemiet vērā!

Tīrīšanas un atkaļķošanas laikā ierīce ir jāizslēdz/jāatvieno.

## Iztvaikošanas filtra nomaiņa/ Tīrīšana un apkope

Ierīce **Clean Air Optima CA-104B/ CA-104W** ir aprīkota ar filtra darbību uzraudzības mehānismu, kas signalizē, ka **iztvaikošanas filtrs** ir jānomaina pēc 600 darba stundām. Lai

parādītu, ka **iztvaikošanas filtrs** ir jānomaina, ierīce rāda dubultu nulles  indikatoru.

Atiestatiet **iztvaikošanas filtra taimeris**, nospiežot un turot nospiestu  (**GAISA DZESĒTĀJS/ GAISA MITRINĀTĀJS**) pogu aptuveni 3 sekundes. Ja indikatora lampiņa nodziest, taimeris ir sekmīgi atiestatīts.

Atkarībā no lietošanas veida **iztvaikošanas filtra** lietošanas laiks ir aptuveni 2–3 mēneši.

Izņemiet filtrus no filtra rāmja nodalījumā. Pēc filtra nomaiņas vai filtra tīrīšanas ievietojiet filtrus atpakaļ filtra rāmja nodalījumā un ielieciet atpakaļ ierīcē.

## Uzstādiet iztvaikošanas filtru

**Uzmanību!** Pārliedzinieties, ka kontaktdakša vēl nav pievienota kontaktligzdai.

1. Ar skrūvgriezi noņemiet aizmugurējo pārsegu.

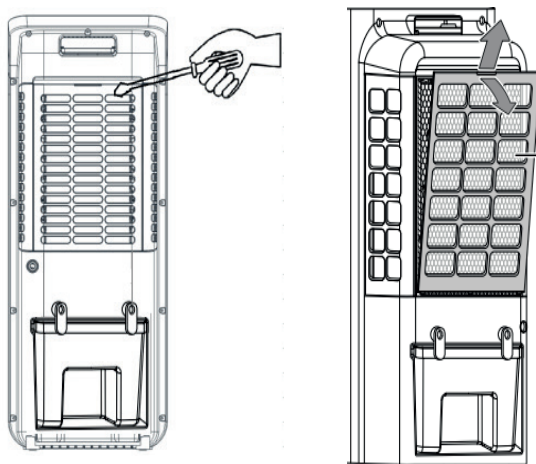

2. Bīdiet filtra vāku uz augšu aizmugurē, lai ievietotu iztvaikošanas filtru.

3. Uzstādiet aizmugurējo vāku

### Uzmanību!

Nekad nelietojiet ierīci bez iztvaikošanas filtra!

## Clean Air Optima<sup>®</sup> gaisa dzesētāja korpusa tīrīšana

1. Izslēdziet ierīci un atvienojiet kontaktdakšu.

2. Ierīces tīrīšanai izmantojiet mīkstu un mitru drānu. Neizmantojiet ķīmisku šķīdinātāju, piemēram, benzolu, spirtu vai benzīnu.

3. Pārliedzinieties, ka ierīcē **neiekļūst ūdens**, nesmidziniet uz tās ūdeni.

## **Brīdinājums!**

Nebojājiet filtrus, tie nedrīkst būt saplaisājuši. Bojāti filtri ir jānomaina.

## **Pazīmes, kas liecina, ka izmantotie filtri ir jānomaina**

Ja iztvaikošanas filtrs kļūst porains, sāk smirdēt vai rada paaugstinātu troksni, tas ir jānomaina.

## **Kā pasūtīt filtrus:**

sazinieties ar **Clean Air Optima® klientu apkalpošanas dienestu** pa tālr. + 31 (0) 742670145 vai apmeklējiet mūsu tīmekļa veikalu: <https://www.cleanairoptima.com/-accessoires>

## **Clean Air Optima® gaisa dzesētājs uzglabāšana**

Ja gaisa dzesētājs ilgāku laiku netiks izmantots, rīkojieties šādi:

1. Pilnībā iztukšojiet ūdens tvertni un pārliedzinieties, ka tajā nav palicis ūdens.
2. Atvienojiet ierīci no strāvas avota un saritiniet strāvas padeves vadu.
3. Izņemiet un iztīriet filtrus. Pēc tīrīšanas ievietojiet filtrus atpakaļ ierīcē.
4. Uzglabājiet gaisa dzesētājs vēsā, sausā vietā, kas nav pakļauta tiešiem saules stariem, pārmērīgi augstai vai zemei temperatūrai un lieliem putekļu daudzumiem.

**Direktīva 2009/125/EK par ekodizainu ar enerģiju saistītiem ražojumiem.**

| <b>Modeļa identifikators: CA-104B/ CA-104W</b> |  |                   |                  |
|--|--|-------------------|------------------|
| <b>Klauzula</b>                                | <b>Ekodizaina prasības - vispārīgi noteikumi</b><br><b>EKODIZAINA PRASĪBAS</b>   | <b>Rezultāts</b>  | <b>Spriedumu</b> |
| (d)  | No 2014. gada 1. janvāra   |                   | --               |
| Izslēgts režīms                                | Iekārtu elektroenerģijas patēriņš jebkādos izslēgtā režīmā nedrīkst pārsniegt 0,50 W   |                   | N/A              |
| Gaidstāves režīms                              | Elektroenerģijas patēriņš iekārtām, kas nodrošina tikai reaktivācijas funkciju vai nodrošina tikai reaktivācijas funkciju un tikai norādi uz iespējotu reaktivācijas funkciju, nedrīkst pārsniegt 0,50W  | 0,4 W             | let              |
|  | Iekārtas elektroenerģijas patēriņš jebkurā stāvoklī, kas nodrošina tikai informāciju vai statusa displeju vai nodrošina tikai reaktivācijas funkcijas un informācijas vai statusa displeja kombināciju, nedrīkst pārsniegt 1,00 W  |                   | N/A              |
| Gaidstāves un/vai izslēgta režīma pieejamība   | Iekārtām, izņemot gadījumus, kad tas nav piemērots paredzētajam lietojumam, nodrošina izslēgtu režīmu un/vai gaidstāves režīmu, un/vai citu stāvokli, kas nepārsniedz piemērojamo jaudas patēriņu.<br>Prasības izslēgtam režīmam un/vai gaidstāves režīmam, ja iekārta ir pievienota elektrotīklam   | Gaidstāves režīms | let              |
| Jaudas pārvaldība                              | Ja iekārta nenodrošina galveno funkciju vai ja cits(-i) enerģiju patērējošs(-i) ražojums(-i) nav atkarīgs(-i) no tās funkcijām, iekārta, izņemot gadījumus, kad neatbilstošs paredzētajam lietojumam, piedāvā jaudas pārvaldības funkciju vai līdzīgu funkciju, kas iekārtu pēc iespējami īsākā laikā, kas atbilst iekārtas paredzētajam lietojumam, automātiski pārslēdz uz:<br>— gaidstāves režīms vai<br>— izslēgts režīms vai<br>— cits nosacījums, kas nepārsniedz<br>Piemērojamās jaudas izmantojuma prasības izslēgtam režīmam un/vai gaidstāves režīmam, ja iekārta ir pievienota elektrotīklam.<br>Jaudas pārvaldības funkciju aktivizē pirms piegādes. |                   | N/A              |
| Kontaktinformācija                             | Clean Air Optima International GmbH  |                   |                  |

## Problēmu novēršana

Tālāk ir sniegti norādījumi to problēmu novēršanai, kas var rasties, lietojot gaisa dzesētājs **Clean Air Optima<sup>®</sup> CA-104B/ CA-104W**

| Problēma  | Iespējamais cēlonis  | Risinājums  |
|---|--|---|
| Ierīce neieslēdzas.   | Elektrības kabelis nav atbilstoši pievienots.<br><br>Var tikt bojāts strāvas vads vai kontaktdakša.                            | Pareizi ievietojiet elektrības kabeļa kontaktspraudni un kontaktligzdā.<br><br>Pārbaudiet, vai strāvas vads un spraudnis nav bojāti.  |
| Ierīce rada lielu troksni vai vibrē.  | The device is installed askew.<br><br>The filters are blocked.   | Make sure the device is installed uprightly.<br><br>Clean or replace the filters.   |
| Ierīce nedarbojas vai ar samazinātu jaudu.  | Pārbaudiet, vai filtri nav piesārņoti.<br><br>Pārbaudiet minimālos attālumus līdz sienām un priekšmetiem.                      | Ja nepieciešams, notīriet vai nomainiet filtrus.<br><br>Pārvietojiet ierīci tālāk no sienām un priekšmetiem.  |
| Ierīce darbojas, bet nav gaisa dzesēšanas..   | Ierīce nav dzesēšanas režīmā.<br><br>Ūdens sūkņa ieplūde ir bloķēta.<br><br>Ūdens sūknis nav pareizi uzstādīts ūdens tvertnē.. | Aktivizējiet dzesēšanas režīmu.<br><br>Pārbaudiet, vai ūdens sūkņa ieplūde ūdens tvertnē nav bloķēta.<br><br>Pārliedzinieties, vai ūdens sūknis ir pareizi uzstādīts.             |
| Ūdens noplūde   | Filtra vāka iztvaikošanas filtrs nav pareizi aizvērts.   | Pareizi ievietojiet filtra vāka iztvaikošanas filtru.   |
| Ierīce nereaģē uz tālvadības pulti.   | Starp ierīci un tālvadības pulti ir šķēršļi.<br><br>Pareizi uzstādīts akumulators.   | Noņemiet šķēršļus un nodrošiniet vizuālu kontaktu starp tālvadības pulti un ierīci.<br><br>Pārbaudiet akumulatora uzlādes stāvokli.   |
| Display shows double zero  . | Iztvaikošanas filtrs ir jānomaina.   | Atiestatiet filtra taimeris, nospiežot un apmēram 3 sekundes turot <b>GAISA DZESĒTĀJS/ GAISA MITRINĀTĀJS</b> pogu.<br>Kad indikators nodziest, taimeris ir veiksmīgi atiestatīts. |

## BRĪDINĀJUMS!

Ja iepriekš sniegtie risinājumi neļauj novērst problēmu, lūdzu, sazinieties ar Clean Air Optima<sup>®</sup> tehniskā atbalsta dienestu pa jūsu reģiona tālruna numuru. Nemēģiniet izjaukt, atkārtoti salikt vai labot ierīci, jo tādējādi garantija var tikt anulēta.

## CA-104B/ CA-104W specifikācijas

### Modelis

Piemērots telpām līdz:

Nominālais spriegums

Nominālā jauda

Ventilatora jauda

Gaisa mitrināšanas kapacitāte

Ūdens tvertne

Gaisa attīrīšanas metode:

Trokšņa līmenis

Izmēri

Svars

Krāsa

Atbilst ES regulām

### CA-104B/ CA-104W

40m<sup>2</sup> / 100m<sup>3</sup> / 430 pēdas<sup>2</sup>

220-240 V, 50 Hz

24 W

720 m<sup>3</sup>/h

Min. 160 ml/h - Maks 350 ml/h

4,5 litri

Jonizators

Kluss ventilators < 10 dB(A) Zems/48 dB (A) Augsts

264 × 211 × 644mm

3,3kg

Melna/balta

CE/WEEE/RoHS



Vaicājiet savam mazumtirgotājam vai pašvaldībai aktuālo informāciju attiecībā uz ierīces iepakojuma izmešanu.



## Apkope

### Garantijas sertifikāts mitruma savācējam Optima® gaisa dzesētājs CA-104B/ CA-104W.

Iegādes datums: .....

Klienta vārds/nosaukums: .....

Adrese: .....

Tālrunis: .....

E-pasts: .....

Pārdevēja vārds/nosaukums: .....

Adrese: .....

1. Lūdzam pilnībā aizpildīt šo garantijas talonu. Nosūtiet to savam izplatītājam ar rēķinu un ierīci, apmaksājot atpakaļsūtīšanu un izmantojot oriģinālo iepakojumu. Pārliecinieties, vai atpakaļsūtīšanas izdevumi ir apmaksāti pienācīgā apmērā.
2. Lūdzu, iekļaujiet īsu bojājuma, kļūmes vai nepareizas darbības aprakstu, kā arī aprakstiet apstākļus, kādos šīs problēmas radās.

Pirms mitruma savācējs **Clean Air Optima® gaisa dzesētājs CA-104B/ CA-104W** tiek izvests no rūpnīcas, tam tiek veiktas stingras pārbaudes. Ja divu gadu laikā no iegādes brīža ierīce nedarbojas atbilstoši specifikācijām ražotāja trūkuma dēļ, pircējs var saņemt bezmaksas labošanu vai daļu nomaiņu, uzrādot šo garantiju (ja ierīces un/vai daļu defekts vai bojājums rodas normālos darbības apstākļos). Uz ko attiecas garantija: visas detaļām, kurām ir materiāla vai ražošanas defekts. Cik ilgi: divus gadus no iegādes datuma. Kā rīkosimies: veiksīm remontu vai nomainīsim visas bojātas detaļas.

### Citi nosacījumi

Šīs garantijas nosacījumi aizstāj jebkuru citu rakstisku, skaidri izteiktu vai domātu, rakstisku vai mutisku garantiju, tostarp jebkādu garantiju attiecībā uz atbilstību kvalitātei vai konkrētam mērķim. Ražotāja maksimālais atbildības apmērs nepārsniedz reālo par produktu samaksāto maksu. Ražotājs nekādā gadījumā nav atbildīgs par speciālu, netīšu, izrietošu vai netiešu kaitējumu. Šī garantija neattiecas uz defektu, ja mēs esam noteikuši, ka tas radies nepareizas vai neatbilstošas lietošanas vai apkopes, nepareizas montāžas, negadījuma, dabas katastrofu, neatbilstoša iepakojuma vai nesankcionētu manipulāciju, izmaiņu vai modifikāciju rezultātā. Šī garantija nav derīga, ja etiķete, uz kuras ir sērijas numurs, ir noņemta vai sabojāta.

# Paldies, ka iepazināties ar šiem norādījumiem!



Dalieties savās atsauksmēs par Clean Air Optima®  
gaisa dzesētājs CA-104B/ CA-104W vietnē:  
[www.cleanairoptima.com](http://www.cleanairoptima.com)



Lai skatītu bieži uzdotos jautājumus par CA-104B/ CA-104W, apmeklējiet  
vietni [www.cleanairoptima.com](http://www.cleanairoptima.com) un meklējiet CA-104B/ CA-104W.



Lejupielādēt PDF lietošanas pamācību:  
[www.cleanairoptima.com/info/manuals](http://www.cleanairoptima.com/info/manuals)



Skatiet visu Clean Air Optima® izstrādājumu  
animācijas videoklipus vietnē  
[www.youtube.com](http://www.youtube.com)

**Clean Air Optima International B.V.** | Rientjesoven 26 | 7621 HG Borne  
Nīderlande | Tālrunis: +31 (0) 74 - 2670145

**Clean Air Optima Germany GmbH** | Enschedestraße 14 | 48529 Nordhorn |  
Vācija | Tālrunis: +49 (0) 5921 879-121

# A guarantee for healthy indoor air quality!



Designed in Germany

© 2026 Clean Air Optima®, All rights reserved, Made in P.R.C.

More info:  
[www.cleanairoptima.com](http://www.cleanairoptima.com)



Trademarks owned by: Clean Air Optima Germany GmbH,  
Enschedestraße 14, 48529 Nordhorn, Germany